



CATÁLOGO DE PEÇAS PARA IMPLEMENTOS RODOVIÁRIOS



Sumário

A empresa

Fundada em 2005, a Olivo S/A Indústria de Implementos Rodoviários é especializada na fabricação de conjuntos, peças e acessórios para implementos rodoviários.

Com uma equipe altamente qualificada, nossos produtos são submetidos a rigorosos processos de produção, garantindo alta resistência mecânica, segurança e qualidade em todas as nossas linhas de produção.

Outras linhas

> **Kit para
2º EIXO DIRECIONAL
PNEUMÁTICOS**

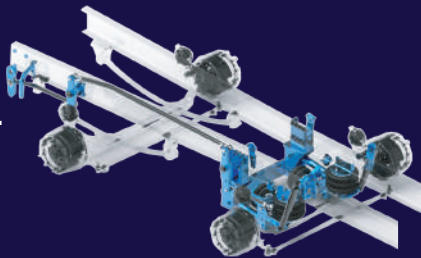

> **EIXO DIRECIONAL
TUBULAR** DIANTEIRO

Aplicação:
CAVALO MECÂNICO E TRUCK.
1º ou 2º eixo direcional.

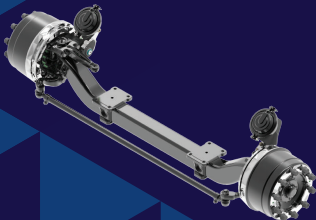

> **EIXO TUBULAR
COMPLETO**

Aplicação:
**SUSPENSÃO MECÂNICA E PNEUMÁTICA EM
REBOQUES, SEMIREBOQUES E EIXOS AUXILIARES.**

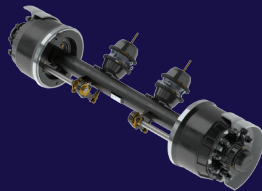

> **Suspensões
MECÂNICAS**

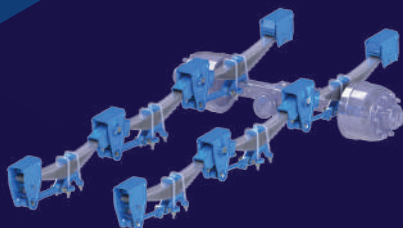

Contatos

(48) 3440.0000
www.olivo.ind.br

pág
05

Aparelhos de Levantamento



pág
10

Suspensores

> 15 - Conjunto de Instalação
> 16 - Flanges para suspensores



pág
17

**Peças para
suspensão pneumática.**



pág
19

Suportes de Balança



pág
33

Braços Tensores



pág
41

Buchas de Borracha



pág
42 
Buchas de PU e NYLON

pág
63 
Chavetas

pág
73 
Quinta Roda

pág
43 
Balanças

pág
63 
Travessas

pág
74 
Roletes, pinos do patim e roldanas.

pág
50 
Buchas de Balança

pág
63 
Castanhas

pág
76 
Peito de pombo

pág
52 
Pinos de Balança

pág
64 
Sapatas

pág
77 
Separadores de grampo e calço de mola

pág
57 
Arruela de balança

pág
69 
Deslizantes

pág
78 
Porcas e Suportes paralamas

pág
58 
Mancais

pág
71 
Catracas

pág
79 
Trava aranha e Anéis de pista

Confira também LINHA DE EIXOS

Eixo Direcional

DIANTEIRO

Aplicação:

CAVALO MECÂNICO E TRUCK.
1º ou 2º eixo direcional.

Capacidade técnica:

6 A 8 TONELADAS.

Freios:

Padrão Master

15"x7" (Tubeless com spring brake
e com ajustador manual).

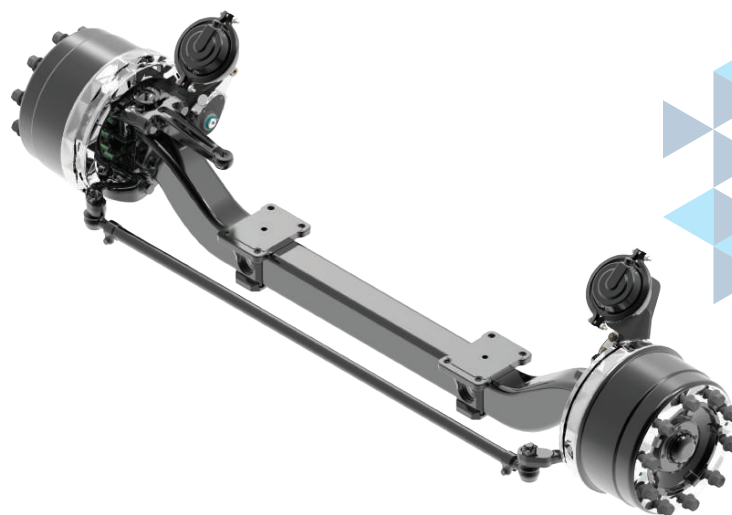

Eixo Tubular

COMPLETO

Aplicação:

**SUSPENSÃO MECÂNICA E PNEUMÁTICA EM
REBOQUES, SEMIREBOQUES E EIXOS AUXÍLIARES.**

Capacidade técnica:

Viga redonda Ø127 - PBT 11 e 13 Ton. (Linha média e pesada)

Viga redonda Ø101 (3/4 VUC) - PBT 6 Ton. (Linha Leve)

Freios:

Padrão Master.

16.1/2"x7"

16.1/2"x8"

325x120mm

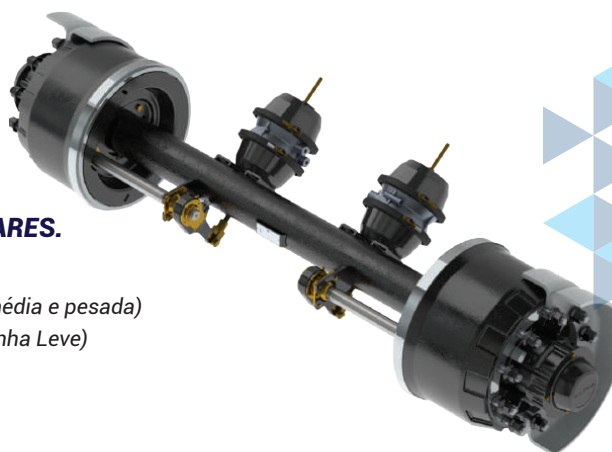

**Cosulte o catálogo para mais
modelos e informações.**

EIXO DIRECIONAL TUBULAR *DIANTEIRO*

Aplicação:

CAVALO MECÂNICO E TRUCK.
1º ou 2º eixo direcional.

Capacidade técnica:
6 A 8 TONELADAS.

Freios:

Padrão Master

**15"x7" (Tubeless com spring brake
e com ajustador manual).**

Algumas Vantagens

- Instalação simples, no 1º ou 2º eixo direcional para caminhões;
- Adaptável para qualquer modelo de caminhão;
- Componentes padrões de mercado que facilitam e reduzem o custo de manutenção;
- Segurança e precisão de montagem;
- Partes usinadas protegidas com óleo ceroso;

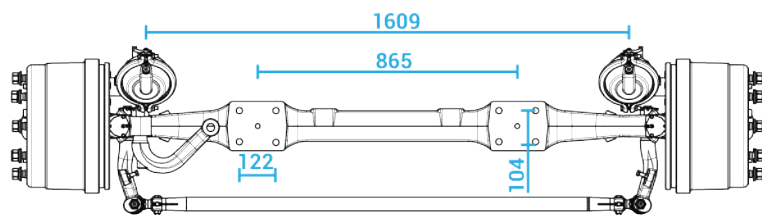
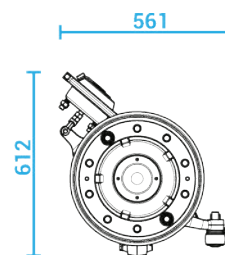
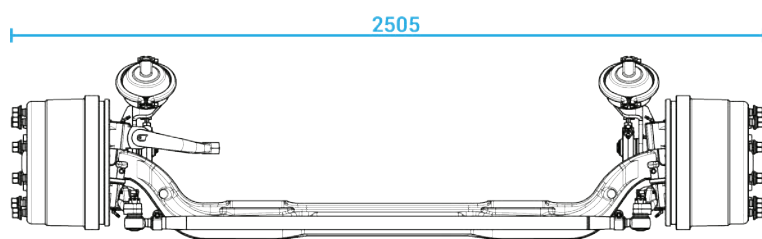
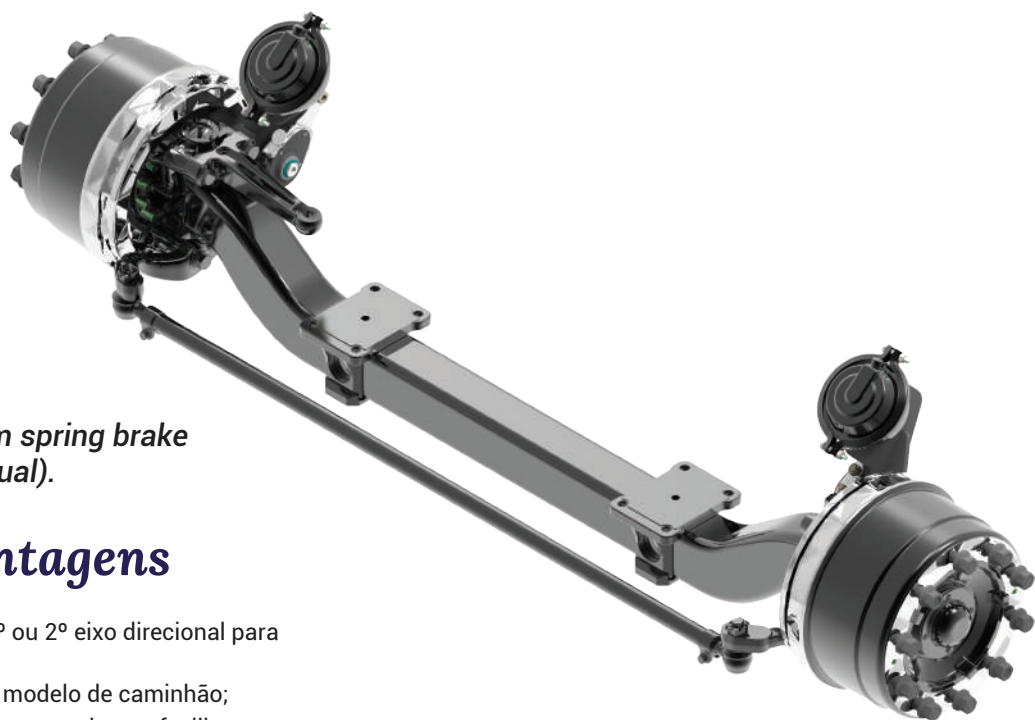

EIXO TUBULAR

COMPLETO

Aplicação:

SUSPENSÃO MECÂNICA E PNEUMÁTICA EM REBOQUES, SEMIREBOQUES E EIXOS AUXÍLIARES.

Capacidade técnica:

Viga redonda Ø127 - PBT 11 e 13 Ton. (Linha média e pesada)

Viga redonda Ø101 (3/4 VUC) - PBT 6 Ton. (Linha Leve)

Freios:

Padrão Master.

16.1/2"x7"

16.1/2"x8"

325x120mm

Algumas Vantagens

- ▶ Tubo sem costura, peça única com ponteira forjada;
- ▶ Fácil reposição dos itens de desgaste;
- ▶ Anel de pista do retentor substituível;
- ▶ Freios com lonas que proporcionam desgaste uniforme;
- ▶ Segurança e precisão de montagem;
- ▶ Produzido conforme norma NBR 10961.

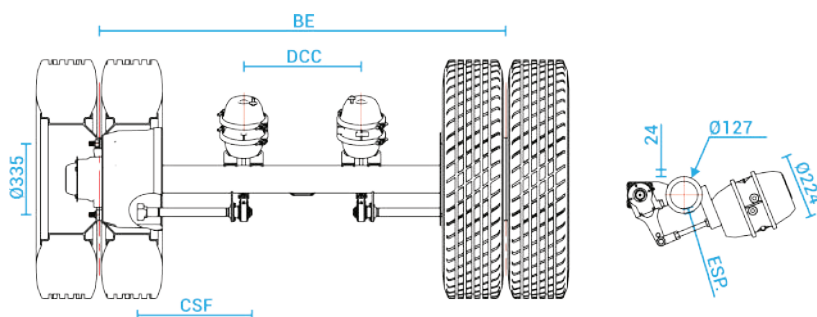

- ▶ **BE:** Bitola do eixo
- ▶ **CSF:** Comprimento do "S" do freio
- ▶ **DCC:** Distância entre câmaras de freio
- ▶ **Rolamento:** 90 (Nº32218)

Rolamento 90/90

Eixo completo - Cubo disco

Código	Aplicação	BE (mm)	CSF (mm)	DCC (mm)	Viga Ø x Esp. (mm)	Carga (Ton.)	Freio
OL70C-M1835A	TRUCK: FORD, VW, VM260, AGRALE 14.000, MB1620, ATRON, MB1513, MB1519	1835	530	475	127x16	11	16.1/2"x7"
OL70C-M1860A	TRUCK FORD 1729R	1860	530	500	127x16	11	16.1/2"x7"
OL70C-M1880A	TRUCK MB ATEGO 1419, 1719, 1726, 1729, 2426, 2429 e 2213	1880	530	520	127x16	11	16.1/2"x7"
OL70C-P1835A	TRUCK SCANIA 112, 142, 124. VOLVO FH 12 NL 38. SR RANDON	1835	530	475	127x16	11	16.1/2"x8"
OL70C-P1860A	SR EM GERAL	1860	530	500	127x16	11	16.1/2"x8"
OL70C-P1940A	SR BITOLA LARGA	1940	530	580	127x16	11	16.1/2"x8"
OL70C-P1860B	SR EM GERAL (PESADA)	1860	530	500	127x19	13	16.1/2"x8"
OL70C-P1940B	SR BITOLA LARGA (PESADA)	1940	530	580	127x19	13	16.1/2"x8"
OL70C-P2325B	CARREGA TUDO 3,0M	2325	605	815	127x19	13	16.1/2"x8"

Aparelho de levantamento
Para Carreta



24
ton

Alturas disponíveis:
> 750mm ou 885mm.

Opções:
> Com ou sem extensor
> Três modelos de sapatas.

Aparelho de levantamento
Para Bitrem



28
ton

Alturas disponíveis:
> 750mm ou 885mm,
> 773 exclusiva para sapata S.

Opções:
> Com ou sem extensor
> Três modelos de sapatas.

Aparelho de levantamento
Para Dolly



10
ton

Altura disponível:
> 750mm

Opções:
> Sapata G.

> Cód: PE10G750



Aparelho de levantamento Para Carreta

**24
ton**

Altura de 885mm:

> Com extensor

Sapata G: PE24G885

Sapata T: PE24T885

Sapata S: PE24S885

> Sem extensor

Sapata G: PE24G885SX

Sapata T: PE24T885SX

Sapata S: PE24S885SX

Altura de 750mm:

> Com extensor

Sapata G: PE24G750

Sapata T: PE24T750

> Sem extensor

Sapata G: PE24G750SX

Sapata T: PE24T750SX

Aparelho de levantamento 24T

> Com extensor

> Lado da Manivela



> Altura de 885mm

Sapata G: PE24G885LD

Sapata T: PE24T885LD

Sapata S: PE24S885LD

> Altura de 750mm

Sapata G: PE24G750LD

Sapata T: PE24T750LD

Aparelho de levantamento 24T

Sem extensor

Lado da Manivela



> Altura de 885mm

Sapata G: PE24G885SXLD

Sapata T: PE24T885SXLD

Sapata S: PE24S885SXLD

> Altura de 750mm

Sapata G: PE24G750SXLD

Sapata T: PE24T750SXLD

Aparelho de levantamento 24T

Lado Sem Manivela



> Altura de 885mm

Sapata G: PE24G885LE

Sapata T: PE24T885LE

Sapata S: PE24S885LE

> Altura de 750mm

Sapata G: PE24G750LE

Sapata T: PE24T750LE

Peças Opcionais

> Tubo de Ligação



> Sapata S



> Sapata T



> Sapata G



> Chapa de fixação
deslocada



Peças de Reposição

> Conjunto extensor PE24T

Cód.: OL2411



> Eixo de transmissão PE24T

Cód.: OL2403



> Engrenagem dupla PE24T

Cód.: OL2404



> Pinhão Cônico PE24T/28T

Cód.: OL2405



> Engrenagem Cônica PE24/28T

Cód.: OL2406



> Conjunto de porca e
fuso PE24/28T

Cód.: OL2407



> Conjunto de buchas
plásticas 24T.

Cód.: OL2450



> Suporte de fixação

Cód.: OL2400



**Peças de reposição para
Aparelho de levantamento**

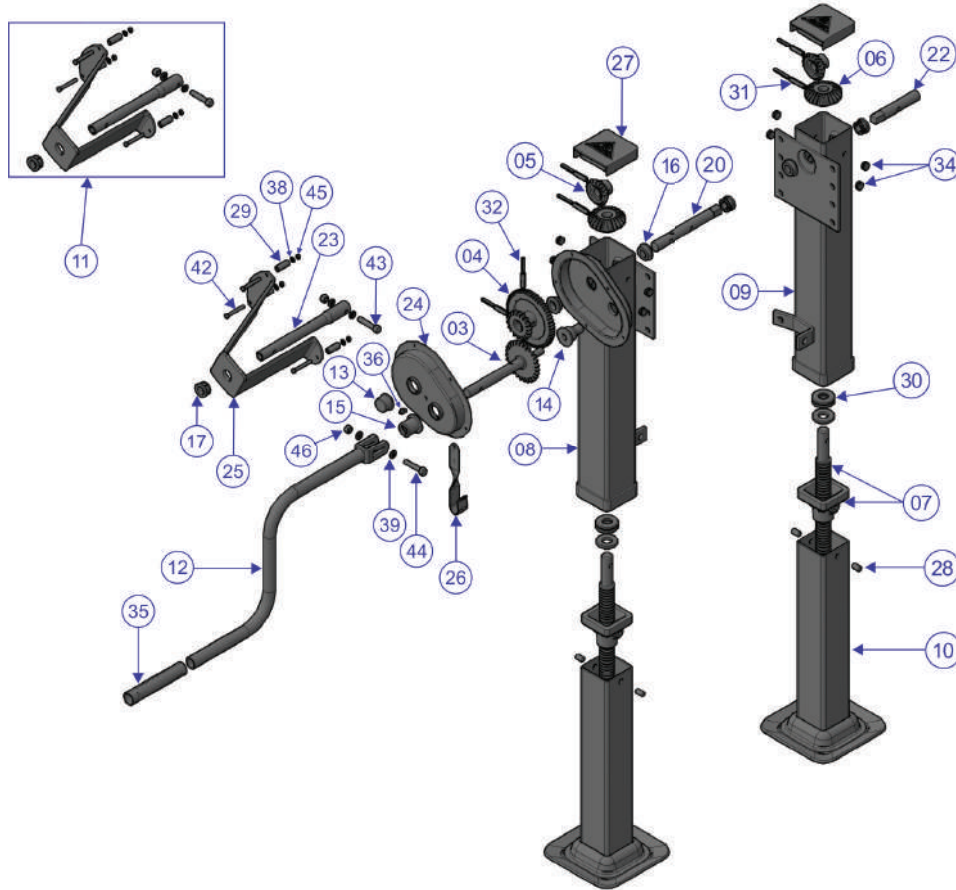

Item	Código	Descrição	Qtd.
03	OL2403	Eixo de transmissão PE24T	1
04	OL2404	Enfrenagem dupla PE24T	1
05	OL2405	Pinhão Cônico	2
06	OL2406	Engrenagem Cônica	2
07	OL2407	Conjunto porca e fuso PE24/28T	2
08	OL2408	Conjunto tubo externo direito (770mm) PE24T	1
09	OL2409	Conjunto tubo externo esquerdo (770mm) PE24T	1
10	OL2410	Conjunto da sapata (630mm)	2
11	OL2411	Conjunto extensor da manivela PE24T	1
12	OL2412	Conjunto da Manivela PE24T	1
13	OL2413	Bucha plástica	1
14	OL2414	Bucha do eixo de transmissão	1
15	OL2415	Bucha da caixa de transmissão	1
16	OL2416	Bucha Separadora	2
17	OL2417	Bucha do extensor	3
20	OL2420	Eixo de união direito PE24T	1
22	OL2422	Eixo de união esquerdo PE24T	1
23	OL2423	Eixo tubo remanchado	1
24	OL2424	Tampa da caixa de transmissão PE24T	1
25	OL2425	Mancal do extensor PE24T	1
26	OL2426	Suporte da manivela	1

Item	Código	Descrição	Qtd.
27	OL2427	Tampa plástica preta PE24T	2
28	OL2428	Pinos para fixação da porca	4
29	OL2429	luva distanciadora PE24T	3
30	OL2430	Rolamento fix. de esferas B 139	2
31	OL2431	Pino elástico pes. Ø6x50 e Ø10x50 din 1481	2
32	OL2432	Pinos elásticos Ø6x40 e Ø10x40 din 1481	4
33	OL2433	Mola e esfera	1
34	OL2434	Plug de borracha	8
35	OL2435	Manopla	1
36	OL2436	Graxeira reta BSP 1/8"	3
37	OL2437	Adesivo de identificação PE24T	1
38	OL2438	Arruela lisa M6 galvanizada	3
39	OL2439	Arruela lisa Ø10	2
40	OL2440	Parafuso Fenda 3/16"x1/2" cabeça chata	4
41	OL2441	Parafuso Allen M6x12mm galvanizado	5
42	OL2442	Parafuso sextavado M6x60	3
43	OL2443	Parafuso cab. sext. M10x50 galvanizado	1
44	OL2444	Parafuso cab. sext. M10x60 galvanizado	1
45	OL2445	Porca sextavada M6 autotravante galvanizado	3
46	OL2446	Porca sextavada M10 autotravante	2



Aparelho de levantamento Bitrem

28
ton

Altura de 885mm:

> **Com extensor**

Sapata G: PE28G885
Sapata T: PE28T885
Sapata S: PE28S885

> **Sem extensor**

Sapata G: PE28G885SX
Sapata T: PE28T885SX
Sapata S: PE28S885SX

Altura de 750mm:

> **Com extensor**

Sapata G: PE28G750
Sapata T: PE28T750

> **Sem extensor**

Sapata G: PE28G750SX
Sapata T: PE28T750SX

Altura de 773mm:

> **Com extensor**

Sapata S: PE28S773

> **Sem extensor**

Sapata S: PE28S773SX

Aparelho de levantamento 28T

- > **Com extensor**
- > **Lado da Manivela**



> **Altura de 885mm**

Sapata G: PE28G885LD
Sapata T: PE28T885LD
Sapata S: PE28S885LD

> **Altura de 750mm**

Sapata G: PE28G750LD
Sapata T: PE28T750LD

Aparelho de levantamento 28T

- > **Sem extensor**
- > **Lado da Manivela**



> **Altura de 885mm**

Sapata G: PE28G885SXLD
Sapata T: PE28T885SXLD
Sapata S: PE28S885SXLD

> **Altura de 750mm**

Sapata G: PE28G750SXLD
Sapata T: PE28T750SXLD

Aparelho de levantamento 28T

- > **Lado Sem Manivela**



> **Altura de 885mm**

Sapata G: PE28G885LE
Sapata T: PE28T885LE
Sapata S: PE28S885LE

> **Altura de 750mm**

Sapata G: PE28G750LE
Sapata T: PE28T750LE

Peças Opcionais

> **Tube de Ligação**



> **Sapata S**



> **Sapata T**



> **Sapata G**



> **Chapa de fixação deslocada**

- > **Modelos de chapas especiais**



Peças de Reposição

> **Conjunto extensor PE28T**

Cód.: OL2811



> **Engrenagem Tripla PE28T**

Cód.: OL2801



> **Engrenagem troca de marcha PE28T**

Cód.: OL2802



> **Engrenagem intermediária PE28T**

Cód.: OL2803



> **Eixo com engrenagem PE28T**

Cód.: OL2804



> **Conjunto de porca e fuso PE24/28T**

Cód.: OL2407



> **Conjunto de buchas plásticas 28T**

Cód.: OL2850



> **Suporte de fixação**

Cód.: OL2400



**Peças de reposição para
Aparelho de levantamento**

**28
ton**

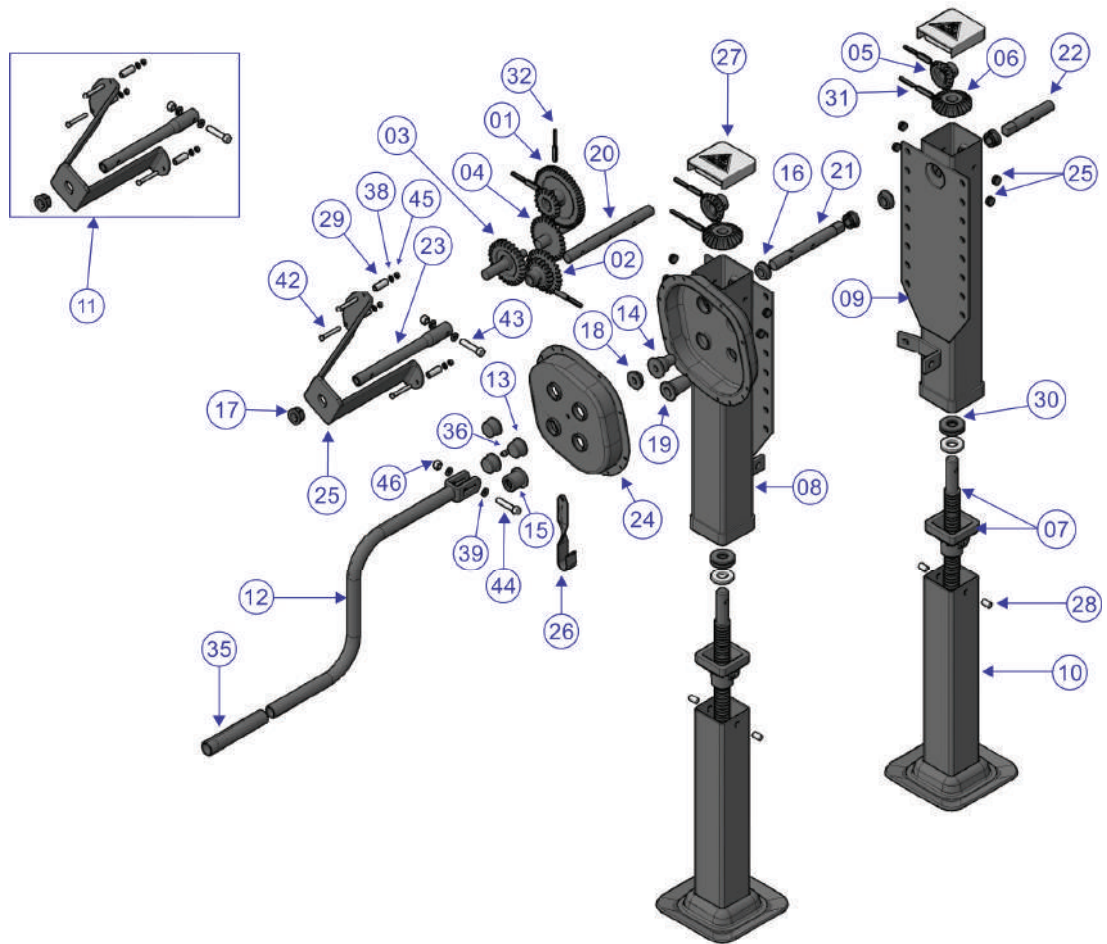

Item	Código	Descrição	Qtd.
01	OL2801	Engrenagem Tripla PE28T	1
02	OL2802	Engrenagem Troca de marcha PE28T	1
03	OL2803	Engrenagem intermediária PE28T	1
04	OL2804	Eixo com engrenagem PE28T	1
05	OL2405	Pinhão Cônico	2
06	OL2406	Engrenagem Cônica	2
07	OL2407	Conjunto porca e fuso PE24/28T	2
08	OL2808	Conjunto tubo externo direito (770mm) PE28T	1
09	OL2809	Conjunto tubo externo esquerdo (770mm) PE28T	1
10	OL2410	Conjunto da sapata (630mm)	2
11	OL2411	Conjunto extensor da manivela PE24T	1
12	OL2412	Conjunto da Manivela PE24T	1
13	OL2413	Bucha plástica	1
14	OL2414	Bucha do eixo de transmissão	1
15	OL2415	Bucha da caixa de transmissão	1
16	OL2416	Bucha Separadora	2
17	OL2417	Bucha do extensor	3
18	OL2818	Bucha do Eixo intermediário PE28T	1
19	OL2819	Bucha do Eixo de transmissão PE28T	1
20	OL2820	Eixo de transmissão PE28T	1
21	OL2821	Eixo de união direito PE28T	1
22	OL2422	Eixo de união esquerdo PE28T	1
23	OL2423	Eixo tubo remachado	1

Item	Código	Descrição	Qtd.
24	OL2824	Tampa da caixa de transmissão PE28T	1
25	OL2825	Mancal do extensor PE28T	1
26	OL2826	Suporte da manivela	1
27	OL2827	Tampa plástica branca PE28T	2
28	OL2428	Pinos para fixação da porca	4
29	OL2429	luva distanciadora PE28T	3
30	OL2430	Rolamento fix. de esferas B 139	2
31	OL2431	Pino elástico pes. Ø6x50 e Ø10x50 din 1481	2
32	OL2432	Pinos elásticos Ø6x40 e Ø10x40 din 1481	4
33	OL2433	Mola e esfera	1
34	OL2434	Plug de borracha	8
35	OL2435	Manopla	1
36	OL2436	Graxeira reta BSP 1/8"	3
37	OL2437	Adesivo de identificação PE24T	1
38	OL2438	Arruela lisa M6 galvanizada	3
39	OL2439	Arruela lisa Ø10	2
40	OL2140	Parafuso Fenda 3/16"x1/2" cabeça chata	4
41	OL2141	Parafuso Allen M6x12mm galvanizado	5
42	OL2142	Parafuso sextavado M6x60	3
43	OL2143	Parafuso sextavado M10x50 galvanizado	1
44	OL2144	Parafuso cab. sext. M10x60 galvanizado	1
45	OL2145	Porca sextavada M6 autotravante galvanizado	3
46	OL2146	Porca sextavada M10 autotravante	2



Suspensores Pneumáticos

A Olivo oferece soluções em suspensores para diversos modelos de reboque, semirreboques e trucks.

Características gerais:

- > Fabricados em aço carbono e materiais de alta resistência;
- > Grampos com maior área de rosca (ajustável a diversas alturas de eixos);
- > Molas de encaixe rápido;
- > Pintura eletrotática a pó.



Suspensor para Truck TE LS

Cód: OL4030

Mola 6.13

Aplicação:

Todos os Cavalos Mecânicos.

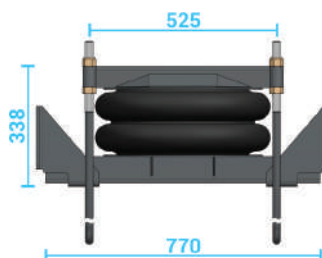

> Subprodutos OL4030:

OL4030SG	Suspensor Truck LS - Mola 6.13 - SEM Kit Grampo.
OL4030BS	Base Truck TE LS
OL4030TP	Tampa Truck TE 565mm
OL4030FX	Suporte de Fixação
OL4030G	Conjunto de grampos 7/8" UNF 700mm. (2 grampos e 8 porcas).



Suspensor reto Truck LS

Cód: OL4031

Com haste de segurança

Mola 6.13

Aplicação:

Todos os Cavalos Mecânicos.

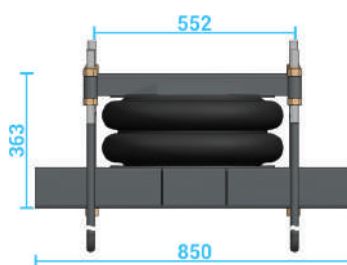

> Subprodutos OL4031:

OL4031SG	Suspensor Truck LS - Mola 6.13 - SEM Kit Grampo.
OL4031BS	Base Truck TE LS
OL4031TP	Tampa Truck TE 589mm
OL4031G	Conjunto de grampos 7/8" UNF 620mm. (2 grampos, 2 hastes e 10 porcas).



Suspensor Truck LS Universal

Cód: OL4032

Mola 6.13

Aplicação:

Todos os Cavalos Mecânicos e trucks leves.

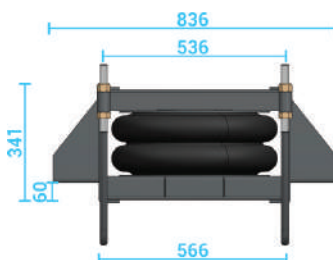

> Subprodutos OL4032:

OL4032SG	Suspensor Truck LS Universal - Mola 6.13 - SEM Kit Grampo.
OL4032BS	Base Truck TE LS
OL4032TP	Tampa 573mm
OL4032G	Conjunto de grampos 7/8" UNF 620mm. (2 grampos e 8 porcas).



Suspensor Truck LS Universal

Cód: OL4510

Mola 7.14

Aplicação:

Todos os Cavalos Mecânicos e trucks leves.

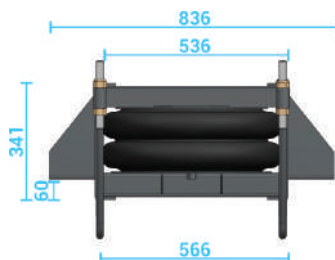

> **Subprodutos OL4510:**

OL4510SG Suspensor Truck LS Universal - Mola 7.14 - SEM Kit Grampo.

OL4510BS Base Truck TE LS.

OL4510TP Tampa 573mm.

OL4510G Conjunto de grampos 7/8" UNF 620mm. (2 grampos e 8 porcas).



Suspensor reto Truck TE

Cód: OL4505

Com haste de Segurança

Mola 7.14

Aplicação:

Todos os trucks com chassi até 880mm.

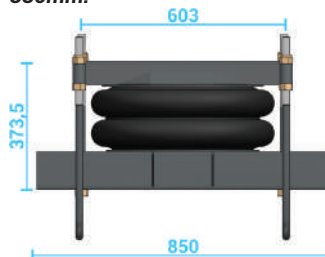

> **Subprodutos OL4505:**

OL4505SG Suspensor reto Truck TE - Mola 7.14 - SEM Kit Grampo.

OL4505BS Base Truck TE.

OL4505TP Tampa Truck TE 640mm.

OL4505G Conjunto de grampos 7/8" UNF 620mm. (2 grampos, 2 hastes e 10 porcas).



Suspensor Truck TE Universal

Cód: OL4513

Com haste de segurança

Mola 7.14

Aplicação:

Todos os trucks com chassi até 880mm.

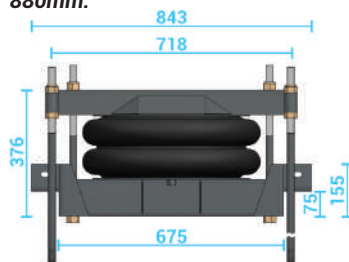

> **Subprodutos OL4513:**

OL4513SG Suspensor Truck TE rebaixado - Mola 7.14 - SEM Kit Grampo.

OL4513BS Base rebaixada Truck TE.

OL4505TP Tampa Truck TE 640mm.

OL4513G Conjunto de grampos 7/8" UNF 620mm. (2 grampos, 2 hastes e 10 porcas).



Suspensor reto Truck TE e carreta SR

Cód: OL4521

Com haste de Segurança

Mola 7.14

Aplicação:

Todos os trucks com chassi até 880mm e semirreboques com chassi até 980mm.

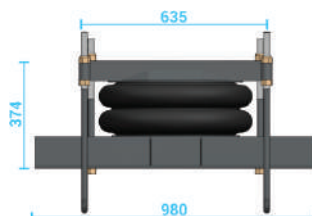

> **Subprodutos OL4521:**

OL4521SG Truck TE e carreta SR - Mola 7.14 - SEM Kit Grampo.

OL4521BS Base Truck TE/Carreta SR.

OL4521TP Tampa 675mm.

OL4521G Conjunto de grampos 7/8" UNF 750mm. (2 grampos, 2 hastes e 10 porcas).



Suspensor Carreta SR

Cód: OL4501

Com haste de Segurança

Mola 7.14

Aplicação:

Todas carretas semirreboques com chassi até 880mm.

> Subprodutos OL4501:

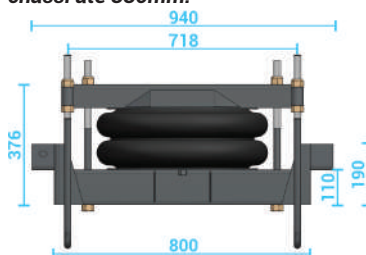

OL4501SG Suspensor Carreta SR - Mola 7.14 - SEM Kit Grampo SR.

OL4501BS Base rebaixada.

OL4501TP Tampa SR 750mm.

OL4501G Conjunto de grampos 7/8" UNF 700mm. (2 grampos, 2 hastes e 10 porcas).



Suspensor Carreta SR

Cód: OL4506

Mola 7.14

Aplicação:

Todas carretas semirreboque com chassi até 980mm.

> Subprodutos OL4506:

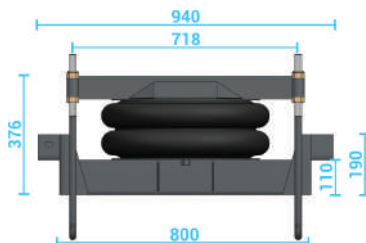

OL4506SG Suspensor carreta SR - Mola 7.14 - SEM Kit Grampo.

OL4501BS Base rebaixada SR

OL4501TP Tampa SR 750mm

OL4506G Conjunto de grampos 7/8" UNF 700mm. (2 grampos e 8 porcas).



Suspensor Carreta SR

Cód: OL4553

Mola 7.14

Aplicação:

Todas carretas semirreboque com chassi até 980mm.

> Subprodutos OL4553:



OL4553SG Suspensor carreta SR - Mola 7.14 - SEM Kit Grampo.

OL4553BS Base rebaixada SR

OL4553TP Tampa SR 690mm

OL4506G Conjunto de grampos 7/8" UNF 700mm. (2 grampos e 8 porcas).



Suspensor Carreta SR chassi largo

Cód: OL4511

Mola 7.14

Aplicação:

Todas as carretas com chassi largo até 1040mm.

> Subprodutos OL4511:

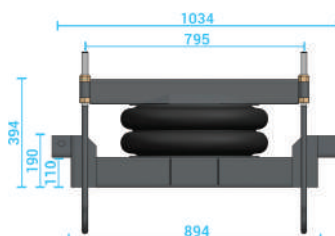

OL4511SG Suspensor carreta SR chassi largo - Mola 7.14 - SEM Kit Grampo.

OL4511BS Base rebaixada SR.

OL4511TP Tampa SR 830mm.

OL4511G Conjunto de grampos 7/8" UNF 750mm. (2 grampos e 8 porcas).



Suspensor Carreta SR chassi largo

Cód: OL4541

Mola 7.14

Aplicação:

Todas as carretas com chassi largo até 1040mm.

> **Subprodutos OL4541:**

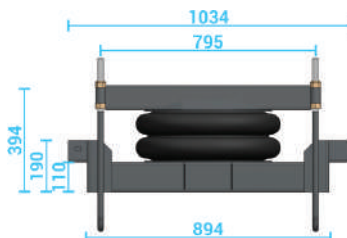

OL4511SG Suspensor carreta SR chassi largo - Mola 7.14 - SEM Kit Grampo.

OL4511BS Base rebaixada SR.

OL4511TP Tampa SR 830mm.

OL4541G Conjunto de grampos 7/8" UNF 750mm. (2 grampos e 8 porcas).



Suspensor carreta SR rebaixado 190mm

Cód: OL4543

Mola 7.14

Aplicação:

Todas carretas com chassi até 980mm.

> **Subprodutos OL4543:**

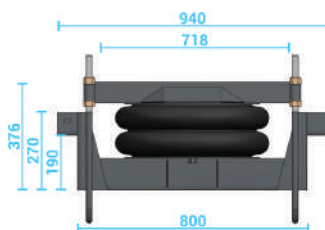

OL4543SG Suspensor carreta SR rebaixado - Mola 7.14 - SEM Kit Grampo.

OL4543BS Base rebaixada SR.

OL4501TP Tampa SR 750mm.

OL4543G Conjunto de grampos 7/8" UNF 620mm. (2 grampos e 8 porcas).



Suspensor Carreta SR

Cód: OL4551

Mola 7.14

Aplicação:

Carreta SR carga seca Librelato.

> **Subprodutos OL4551:**

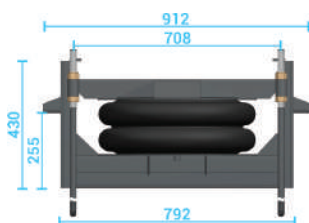

OL4551SG Suspensor carreta SR chassi largo - Mola 7.14 - SEM Kit Grampo.

OL4551BS Base rebaixada SR.

OL4551TP Tampa SR 695mm.

OL4551G Conjunto de grampos 7/8" UNF 620mm. (2 grampos e 8 porcas).



Suspensor Invertido para Silo

Cód: OL4550

Mola 7.14

Aplicação:

Carretas e trucks que não tem espaço entre chassi e eixo.

> **Subprodutos OL4550:**

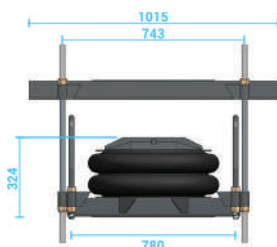

OL4550SG Suspensor invertido para silo - Mola 7.14 SEM Kit Grampo.

OL4550BS Base suspensor para silo.

OL4550TP Tampa suspensor para silo.

OL4550TV Travessa para fixar no chassi.

OL4550G Conjunto de grampos 7/8" UNF 400mm. (2 grampos e 8 porcas).



Suspensor para 2° eixo direcional

Cód: OL4020

Mola 6.13
Aplicação:
2° Eixo direcional.

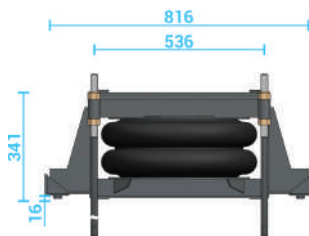

> Subprodutos OL4020:

- OL4020SG Suspensor para 2° eixo direcional- Mola 6.13 - SEM Kit Grampo.
- OL4020BS Base suspensor 2° eixo direcional.
- OL4032TP Tampa 573mm Truck LS.
- OL4020G Conjunto de grampos 7/8" UNF 820mm. (2 grampos e 8 porcas).
- OL4020FX Conjunto cantoneira de fixação.



Suspensor rebaixado para 2° eixo direcional

Cód: OL4020RB

Mola 6.13
Aplicação:
2° eixo direcional.

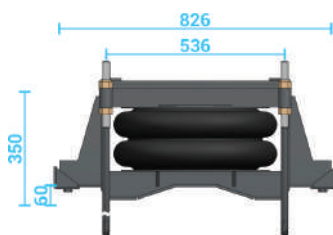

> Subprodutos OL4020RB:

- OL4020RBSG Suspensor com rebaixo para 2° eixo direcional- Mola 6.13 - SEM Kit Grampo.
- OL4020RBBS Base suspensor 2° eixo direcional.
- OL4032TP Tampa 573mm Truck LS.
- OL4020G Conjunto de grampos 7/8" UNF 820mm. (2 grampos e 8 porcas).
- OL4020FX Conjunto cantoneira de fixação.



Suspensor para Truck TE

Cód: OL4555

Mola 7.14
Aplicação:
Trucks TE .

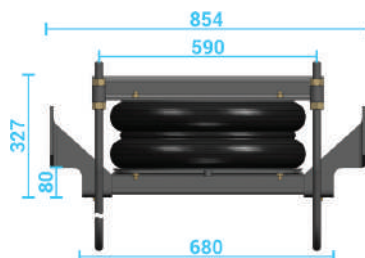

> Subprodutos OL4555:

- OL4555SG Suspensor para Truck TE - Mola 7.14 - SEM Kit Grampo.
- OL4555BS Base para Truck TE.
- OL4555TP Tampa para Truck TE.
- OL4555G Conjunto de grampos 7/8" UNF 630mm. (2 grampos e 8 porcas).
- OL4555FX Suporte de fixação.



Suspensor para Truck leve VUC ¾

Cód: OL4029

Mola 6.13
Aplicação:
Trucks leves VUC ¾.

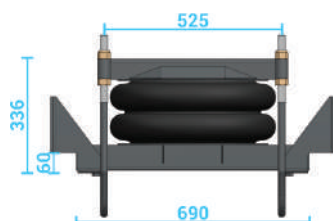

> Subprodutos OL4029:

- OL4029SG Suspensor Truck leve ¾ VUC - Mola 6.13 - SEM Kit Grampo.
- OL4029BS Base para Truck TE.
- OL4029TP Tampa para Truck TE 565mm.
- OL4029G Conjunto de grampos 7/8" UNF 600mm. (2 grampos e 8 porcas).
- OL4029FX Suporte de fixação.

Conjunto de Instalação Para Carreta SR

Cód: OL4700



> Subprodutos OL4700:

OL4715	Tubo de Nylon 1/4.
OL4713	Válvula de acionamento TIC-TAC 1/4 NPT.
OL4714	Válvula de descarga rápida 1/4 NPT.
OL4717	Nípel M16 P1.5 macho 1/4 NPT.
OL4718	Conexão cotovelo 1/4x1/4.
OL4719	Conexão reta 1/4x1/4.

Conjunto de Instalação Para Truck

Cód: OL4701



> Subprodutos OL4701:

OL4715	Tubo de Nylon 1/4.
OL4711	Manômetro de pressão vertical 1/4.
OL4714	Válvula de descarga rápida 1/4 NPT.
OL4717	Nípel M16 P1.5 macho 1/4 NPT.
OL4718	Conexão cotovelo 1/4x1/4.
OL4719	Conexão reta 1/4x1/4.
OL4712	Válvula de acionamento 3 vias 1/4 NPT.
OL4716	Divisor.

Conjunto de Instalação Para 2º Eixo Direcional

Cód: OL4702



> Subprodutos OL4702:

OL4715	Tubo de Nylon 1/4.
OL4713	Válvula de acionamento TIC-TAC 1/4 NPT.
OL4711	Regulador de pressão 0 a 12BAR 1/4 BSP.
OL4714	Válvula de descarga rápida 1/4 NPT.
OL4717	Nípel M16 P1.5 macho 1/4 NPT.
OL4718	Conexão cotovelo 1/4x1/4.
OL4719	Conexão reta 1/4x1/4.

Flange 6.13 com Bujão - M16x1.5

Cód: OL4061

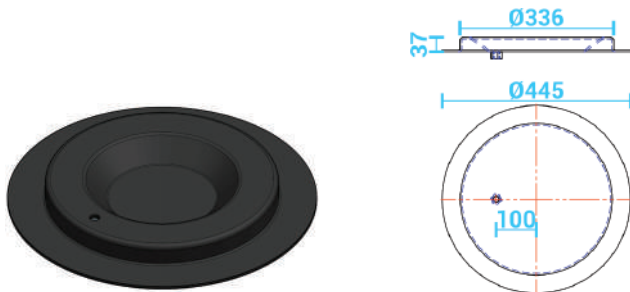

Flange 6.13 sem Bujão

Cód: OL4062

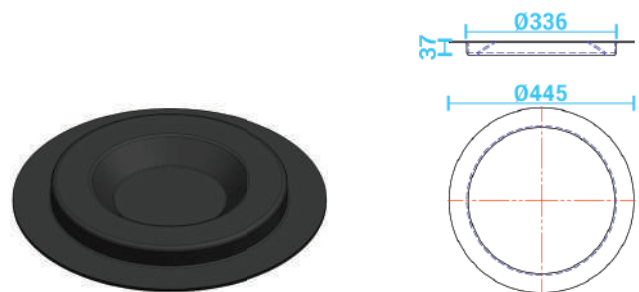

Flange 7.14 com Bujão - M16x1.5

Cód: OL4561

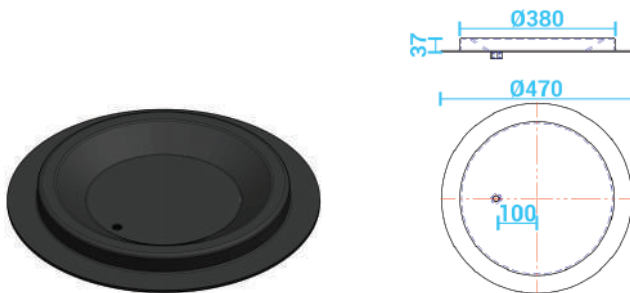

Flange 7.14 sem Bujão

Cód: OL4562

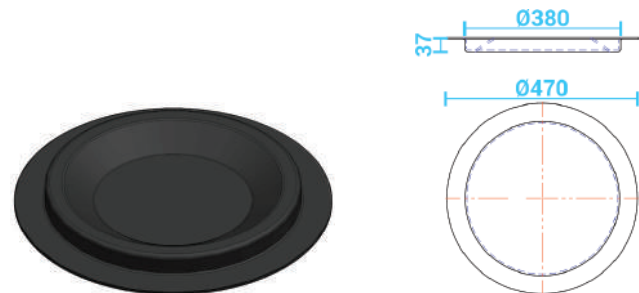

Flange 7.14 com Bujão - M16x1.5

Para suspensor OL4555.

Cód: OL4563



Flange 7.14 sem Bujão -

Para suspensor OL4555.

Cód: OL4564



Peças para Suspensão Pneumática.

A Olivo está lançando a linha de peças para suspensão pneumática, confira abaixo as vantagens dessa nova linha.

Vantagens:

- > Maior conforto ao motorista;
- > Maior estabilidade;
- > Maior proteção da carga;
- > Menor custo de manutenção;
- > Manutenção mais rápida e fácil;
- > Livre de lubrificação;
- > Aumenta a vida útil dos pneus.

Consulte modelos e projetos.



Braço FS250 para eixo Ø127.

NOVO



Aplicação:
Suspensão Pneumática
RANDON FS250.

Código	Código	Peso (kg)
OL54100LD	Lado direito.	-
OL54100LE	Lado esquerdo.	-

Braço PSYS11/13 para eixo Ø127.

NOVO



Aplicação:
Suspensão Pneumática
RANDON PSYS11/13

Código	Código	Peso (kg)
OL54102LD	Lado direito.	-
OL54102LE	Lado esquerdo.	-

Suporte Dianteiro Ø30mm.

NOVO

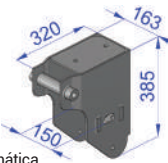

Ref. OL54009LD:
100000015201
Ref. OL54009LE:
100000015202

Aplicação:
Suspensão Pneumática
RANDON PSYS11/13

Código	Código	Peso (kg)
OL54009LD	Lado direito.	13,8
OL54009LE	Lado esquerdo.	13,8

Suporte Auxiliar.

NOVO

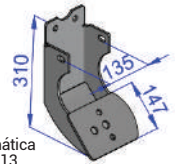

Ref. OL54010LD:
10000000679
Ref. OL54010LE:
10000000680

Aplicação:
Suspensão Pneumática
RANDON PSYS11/13.

Código	Código	Peso (kg)
OL54010LD	Lado direito.	5,4
OL54010LE	Lado esquerdo.	5,4

Suporte de fixação mola do suspensor.

NOVO

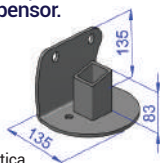

Ref. OL54011LD:
100000073173
Ref. OL54011LE:
100000073174

Aplicação:
Suspensão Pneumática
RANDON PSYS11/13.

Código	Código	Peso (kg)
OL54011LD	Lado direito.	2,4
OL54011LE	Lado esquerdo.	2,4

Suporte de fixação mola da suspensão pneumática.

NOVO

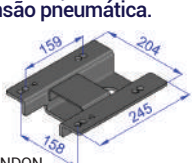

Ref.: 81100101

Aplicação:
Suspensão Pneumática
RANDON PSYS11/13 - FS250

Código	Código	Peso (kg)
OL54014	-	2,9

Suporte dianteiro Ø22mm.

NOVO

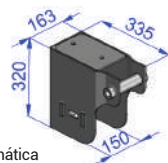

Aplicação:
Suspensão Pneumática
RANDON FS250.

Código	Código	Peso (kg)
OL54004LD	Lado direito.	13,7
OL54004LE	Lado esquerdo.	13,7

Suporte dianteiro Ø30mm.

NOVO

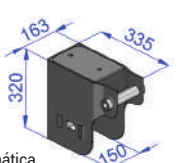

Ref. OL54010LD:
100000042393
Ref. OL54010LE:
100000042394

Aplicação:
Suspensão Pneumática
RANDON FS250.

Código	Código	Peso (kg)
OL54005LD	Lado direito.	13,7
OL54005LE	Lado esquerdo.	13,7

Suporte do suspensor pneumático Ø22mm.

NOVO



Aplicação:
Suspensão Pneumática
RANDON FS250.

Código	Código	Peso (kg)
OL54006LD	Lado direito.	10,6
OL54006LE	Lado esquerdo.	10,6

Suporte do suspensor pneumático Ø30mm.

NOVO



Ref. OL54010LD:
SP00501J01
Ref. OL54010LE:
SP00502J01

Aplicação:
Suspensão Pneumática
RANDON FS250.

Código	Código	Peso (kg)
OL54007LD	Lado direito.	10,5
OL54007LE	Lado esquerdo.	10,5

Suporte de fixação mola do suspensor.

NOVO

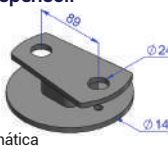

Ref.:
SP00365J01

Aplicação:
Suspensão Pneumática
RANDON FS250.

Código	Código	Peso (kg)
OL54012	-	1,3

Suporte de fixação mola da suspensão pneumática.

NOVO



Ref.:
921227630R

Aplicação:
Suspensão Pneumática
RANDON FS250.

Código	Código	Peso (kg)
OL54013	-	2,7



Peças Suspensão Pneumática

NCM: 84254990 | IPI: 0% | S.T.: Não se aplica.

Reforço.

NOVO

Ref. OL54015LD:
81000823
Ref. OL54015LE:
81000822

Aplicação:
Suspensão Pneumática
RANDON PSYS11/13 - FS250.



Código	Código	Peso (kg)
OL54015LD	Lado direito.	4,1
OL54015LE	Lado esquerdo.	4,1

Luva olhal da viga RANDON.

NOVO

Aplicação:
Suspensão Pneumática
RANDON PSYS11/13 - FS250.

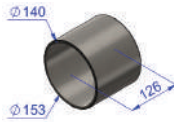

Código	Código	Peso (kg)
OL54002	-	2,9

Bucha trifuncional RANDON.

NOVO

Ref.:
100000133571

Aplicação:
Suspensão Pneumática
RANDON PSYS11/13 - FS250.

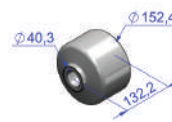

Código	Código	Peso (kg)
OL54200	-	3,4

Castanha.

NOVO

Ref.:
70000035

Aplicação:
Suspensão Pneumática
RANDON PSYS11/13 - FS250.

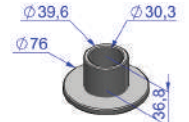

Código	Código	Peso (kg)
OL54210	-	0,2

Tucho para bucha parafuso M30.

NOVO

Ref.:
4347-01

Aplicação:
Suspensão Pneumática
RANDON FS250.

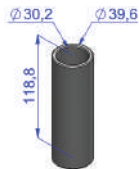

Código	Código	Peso (kg)
OL54211	-	0,4

Tucho para bucha parafuso M22.

NOVO

Ref.:
4347

Aplicação:
Suspensão Pneumática
RANDON FS250.

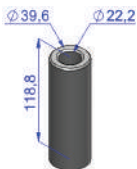

Código	Código	Peso (kg)
OL54212	-	0,7

Parafuso M30x230mm.

NOVO

Ref.:
71000153

Aplicação:
Suspensão Pneumática
RANDON PSYS11/13 - FS250.



Código	Código	Peso (kg)
OL54221	-	1,5

Arruela de alinhamento excêntrica RANDON para M30.

NOVO

Ref.:
70000027

Aplicação:
Suspensão Pneumática
RANDON PSYS11/13 - FS250.



Código	Código	Peso (kg)
OL54213	-	0,4

Arruela de alinhamento RANDON para M30.

NOVO

Ref.:
70000026

Aplicação:
Suspensão Pneumática
RANDON PSYS11/13 - FS250.

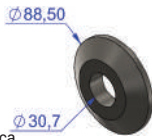

Código	Código	Peso (kg)
OL54214	-	0,5

Arruela de desgaste Ø78mm RANDON. Para castanha OL54210

NOVO

Ref.:
921226663

Aplicação:
Suspensão Pneumática
RANDON PSYS11/13 - FS250.

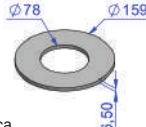

Código	Código	Peso (kg)
OLI2293/NY	-	0,1

Arruela de desgaste Ø63,5mm RANDON. Para tucho OL54211/OL54212.

NOVO

Aplicação:
Suspensão Pneumática
RANDON PSYS11/13 - FS250.

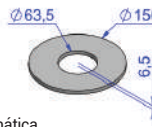

Código	Código	Peso (kg)
OLI2225/NY	-	0,1

Chapa de articulação RANDON.

NOVO

Aplicação:
Suspensão Pneumática
RANDON antiga.

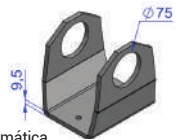

Código	Código	Peso (kg)
OL54022	-	0,1

Braço SR FACCHINI para eixo Ø127.

NOVO

Ref. OL54110LD:
03.68.1237.02
Ref. OL54110LE:
03.68.1237.01

Aplicação:
Suspensão Pneumática
carreta SR FACCHINI.

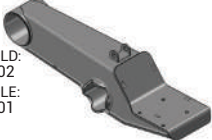

Código	Código	Peso (kg)
OL54110LD	Lado direito.	-
OL54110LE	Lado esquerdo.	-

Suporte dianteiro SR FACCHINI.

NOVO

Ref. 54003LD:
03.68.0262.02
Ref. 54003LE:
03.68.0262.01

Aplicação:
Suspensão Pneumática
carreta SR FACCHINI.

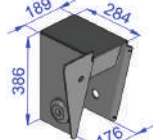

Código	Código	Peso (kg)
OL54003LD	Lado direito.	21,4
OL54003LE	Lado esquerdo.	21,4

Base apoio de mola do suspensor.

NOVO

Ref. OL54016:
03.68.1421.04
Ref. OL54017:
03.68.1421.03

Aplicação:
Suspensão Pneumática
carreta SR FACCHINI.

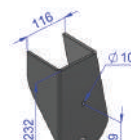

Código	Código	Peso (kg)
OL54016	Lado direito.	2,6
OL54017	Lado esquerdo.	2,6

Base de fixação mola do suspensor pneumático.

NOVO

Ref.: 03.68.1572.01

Aplicação:
Suspensão Pneumática
carreta SR FACCHINI.

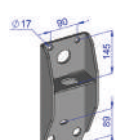

Código	Código	Peso (kg)
OL54018	-	5,6

Reforço interno c/ parafusos SR FACCHINI.

NOVO

Ref.: 03.68.1570

Aplicação:
Suspensão Pneumática
carreta SR FACCHINI.

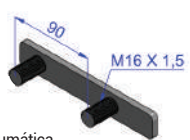

Código	Código	Peso (kg)
OL54019	-	0,4

Mancal da cinta SR FACCHINI.

NOVO

Ref.:
03.68.1570.01

Aplicação:
Suspensão Pneumática
carreta SR FACCHINI.

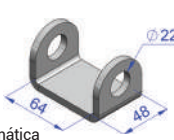

Código	Código	Peso (kg)
OL54020	-	0,3

Mancal do amortecedor SR FACCHINI. (para eixo Ø127)

NOVO

Ref.:
03.68.0851.01

Aplicação:
Suspensão Pneumática
carreta SR FACCHINI.

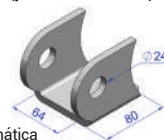

Código	Código	Peso (kg)
OL54021	-	0,9

Luva olhal da viga SR FACCHINI.

NOVO

Aplicação:
Suspensão Pneumática
carreta SR FACCHINI.

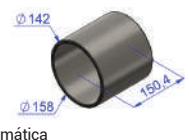

Código	Código	Peso (kg)
OL54001	-	4,6

Bucha trifuncional SR FACCHINI.

NOVO

Ref.:
3146

Aplicação:
Suspensão Pneumática
carreta SR FACCHINI.



Código	Código	Peso (kg)
OL54205	-	4,5

Arruela de encosto da bucha de articulação SR FACCHINI.

NOVO

Ref.:
03.68.1367.01

Aplicação:
Suspensão Pneumática
carreta SR FACCHINI.

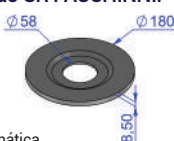

Código	Código	Peso (kg)
OLI3244	-	0,2

Pino excêntrico SR FACCHINI.

NOVO

Ref. OL1156:
03.68.1626.01
Ref. OL1157:
03.68.1626.01

Aplicação:
Suspensão Pneumática
carreta SR FACCHINI.



Código	Código	Peso (kg)
OL1156	-	2,1
OL1157	Cementado	2,1

Truck: NCM 87089990
Carreta: NCM 87169090

Suporte dianteiro SR Suspensys 2000.

Aplicação:
Suspensão mecânica,
mecânica reforçada e
Lub Free.

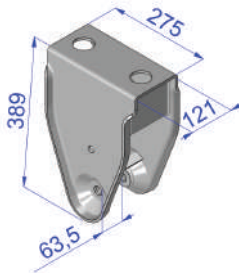

Código	Especificação	Peso (kg)
OL0201	Sem mancal.	12,7

Suporte central SR Suspensys 2000.

Aplicação:
Suspensão mecânica
e mecânica
reforçada.

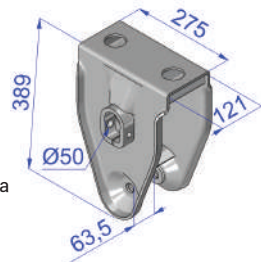

Código	Especificação	Peso (kg)
OL0202	Com macal soldado.	13,9
OL0202SM	Sem mancal.	12,4

Suporte traseiro SR Suspensys 2000.

Aplicação:
Suspensão mecânica,
mecânica reforçada,
Lub Free e nakata.

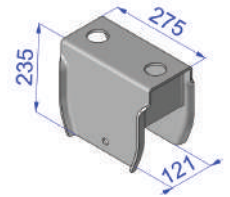

Código	Especificação	Peso (kg)
OL0203	-	9,4

Suporte central SR Suspensys 2000 - LUB FREE.

Aplicação:
Para suspensões com
balança Lub Free e
Lub Free moderna.

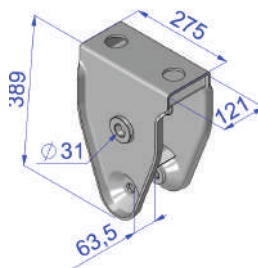

Código	Especificação	Peso (kg)
OL0204	-	13,2

Suporte guia Suspensão distânciada SR Suspensys 2000.

Aplicação:
Suspensão mecânica
distanciada.

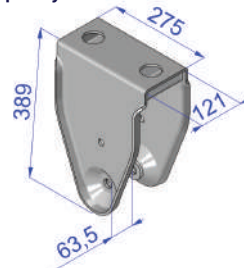

Código	Especificação	Peso (kg)
OL0205	-	10,1

Suporte central SR Suspensys 2000.

Aplicação:
Suspensão mecânica
distanciada.

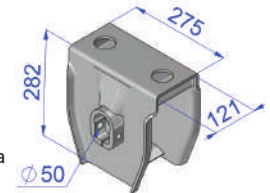

Código	Especificação	Peso (kg)
OL0206	Com Mancal soldado.	10,1
OL0206SM	Sem Mancal.	9,1

Suporte guia dianteiro da suspensão distânciada SR Suspensys 2000 - LUB FREE.

Aplicação:
Suspensão
distanciada Lub Free.

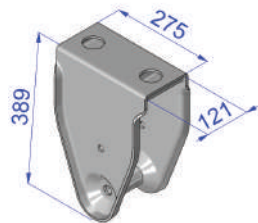

Código	Especificação	Peso (kg)
OL0207	-	10,1

Suporte central Lub Free SR Suspensys 2000.

Aplicação:
Suspensão
distanciada Lub Free.

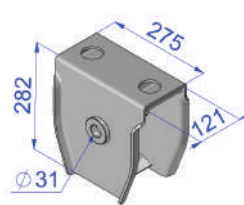

Código	Especificação	Peso (kg)
OL0208	-	10,9

Suporte guia traseiro suspensão distânciada SR Suspensys 2000 - LUB FREE.

Aplicação:
Suspensão
distanciada Lub Free.

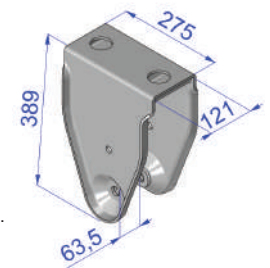

Código	Especificação	Peso (kg)
OL0209	-	12,5

Suporte dianteiro SR Nakata

Aplicação:
Suspensão SR com
braços Nakata.

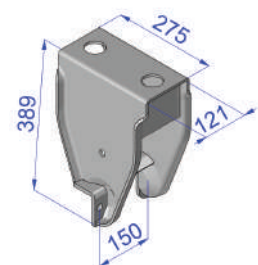

Código	Descrição	Peso (kg)
OL0210	-	12,8

Suporte central SR Nakata.

Aplicação:
Suspensão SR com
braços Nakata.

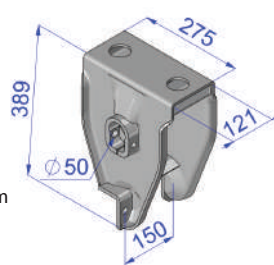

Código	Especificação	Peso (kg)
OL0211	Com macal soldado.	13,5
OL0211SM	Sem mancal.	12,1

Suporte dianteiro da suspensão rebaixada SR Suspensys 2000 Carrega Tudo.

Aplicação:
Prancha Carrega
Tudo.

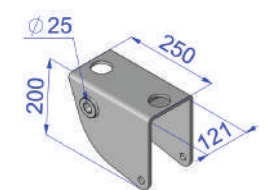

Código	Especificação	Peso (kg)
OL0212	-	13,0

Suportes de Balança

Truck: NCM 87089990
Carreta: NCM 87169090

Suporte central da suspensão rebaixada SR Suspensys 2000 Carrega Tudo.

Aplicação:
Prancha Carrega Tudo.

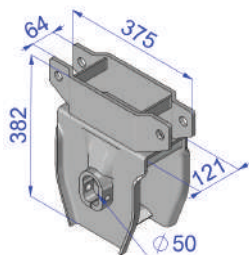

Código	Especificação	Peso (kg)
OL0213	Com mancal soldado.	17,0

Suporte traseiro da suspensão rebaixada SR Suspensys 2000 Carrega Tudo.

Aplicação:
Prancha Carrega Tudo.

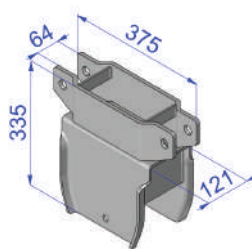

Código	Especificação	Peso (kg)
OL0214	-	15,0

Suporte dianteiro SR Suspensys 99.

Aplicação:
Suspensão SR até 1999.

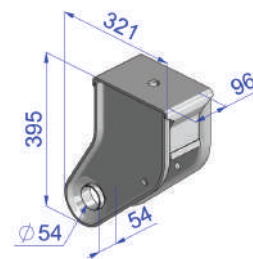

Código	Especificação	Peso (kg)
OL0215	-	13,4

Suporte central SR Suspensys 99.

Aplicação:
Suspensão SR até 1999.

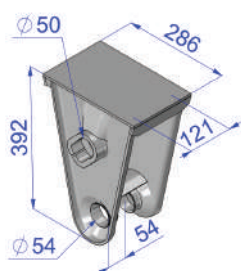

Código	Especificação	Peso (kg)
OL0216	Com mancal soldado.	12,2

Suporte central SR Randon.

novos
Aplicação:
Suspensão carreta Randon.

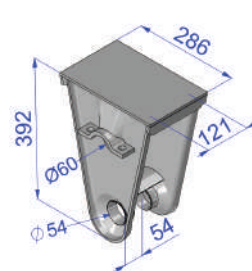

Código	Especificação	Peso (kg)
OL0216A	Pino Ø60mm.	12,8
OL0216B	Pino Ø60mm, c/ mancal quadrado.	13,9

Suporte traseiro SR Suspensys 99

Aplicação:
Suspensão SR até 1999.

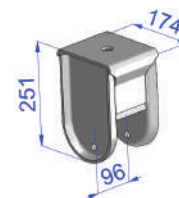

Código	Especificação	Peso (kg)
OL0217	-	8,0

Suporte dianteiro SR 99 Nakata.

Aplicação:
Suspensão SR com braços Guerra/Nakata.

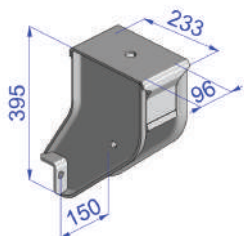

Código	Especificação	Peso (kg)
OL0218	-	13,2

Suporte dianteiro curvo SR 99 para esfrega móvel.

Aplicação:
Suspensão SR 99/2000 Nakata.

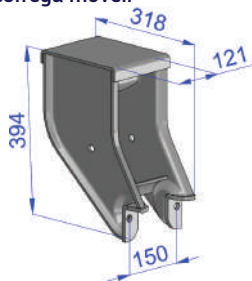

Código	Especificação	Peso (kg)
OL0218A	-	14,0

Suporte central SR Suspensys 99 Nakata.

Aplicação:
Suspensão SR com braços Guerra/Nakata.

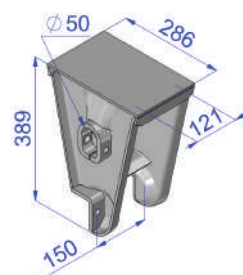

Código	Especificação	Peso (kg)
OL0219	Com mancal soldado.	12,0

Suporte dianteiro TE Suspensys 2000.

Aplicação:
Truck linha média Ford, VW e VM.

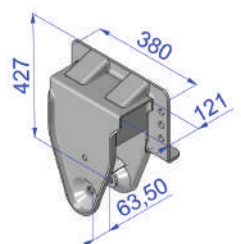

Código	Especificação	Peso (kg)
OL0220	Lado direito.	21,2
OL0221	Lado esquerdo.	21,2

Suporte central TE Suspensys 2000.

Aplicação:
Truck linha média Ford, VW e VM.

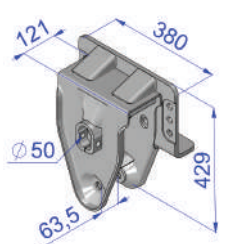

Código	Especificação	Peso (kg)
OL0222	Com mancal.	28,5
OL0222SM	Sem mancal.	23,8

Suporte traseiro TE Suspensys 2000.

Aplicação:
Truck linha média Ford, VW e VM.

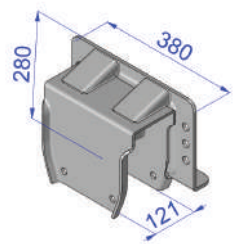

Código	Especificação	Peso (kg)
OL0223	Lado direito.	16,4
OL0224	Lado esquerdo.	16,4

Truck: NCM 87089990
Carreta: NCM 87169090

Suporte dianteiro TE Suspensys Fundido.

Aplicação:
Truck Ford, VW e VM.

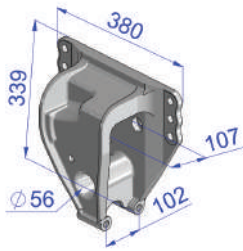

Código	Especificação	Peso (kg)
OL0230	Lado direito.	17,6
OL0231	Lado esquerdo.	17,6

Suporte central TE Suspensys Fundido.

Aplicação:
Truck Ford, VW e VM.

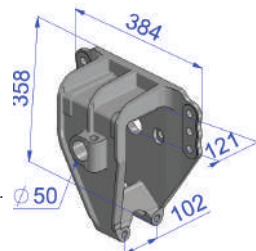

Código	Especificação	Peso (kg)
OL0232	Lado direito.	18,9
OL0233	Lado esquerdo.	18,9

Suporte traseiro TE Suspensys Fundido.

Aplicação:
Truck Ford, VW e VM.

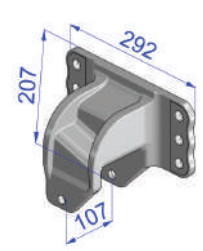

Código	Especificação	Peso (kg)
OL0234	Lado direito.	7,0
OL0235	Lado esquerdo.	7,0

Suporte dianteiro TE Suspensys MB.

Aplicação:
Truck MB 1620 / 1622 / 1720.

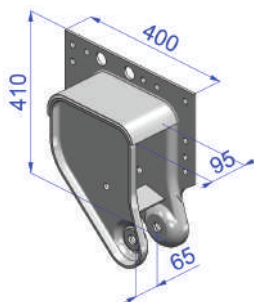

Código	Especificação	Peso (kg)
OL0240	Lado direito.	18,7
OL0241	Lado esquerdo.	18,7

Suporte central TE Suspensys MB.

Aplicação:
Truck MB 1620 / 1622 / 1720.

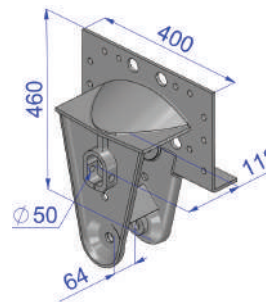

Código	Especificação	Peso (kg)
OL0242	-	19,7

Suporte traseiro TE Suspensys MB.

Aplicação:
Truck MB 1620 / 1622 / 1720.

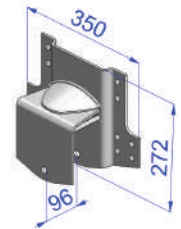

Código	Especificação	Peso (kg)
OL0243	Lado direito.	7,7
OL0244	Lado esquerdo.	7,7

Suporte dianteiro TE Suspensys MB.

Aplicação:
Truck MB Atego.

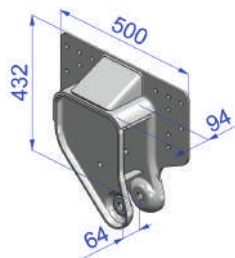

Código	Especificação	Peso (kg)
OL0245	Lado direito.	20,6
OL0246	Lado esquerdo.	20,6

Suporte central TE Suspensys MB.

Aplicação:
Truck MB Atego.

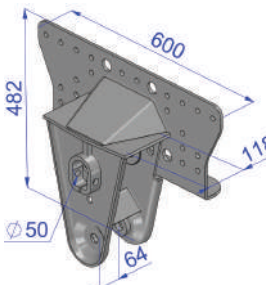

Código	Especificação	Peso (kg)
OL0247	-	23,7

Suporte traseiro TE Suspensys MB.

Aplicação:
Truck MB Atego.

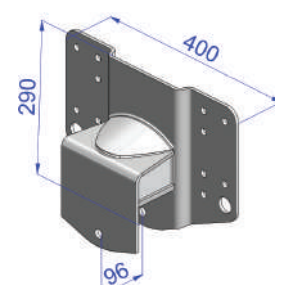

Código	Especificação	Peso (kg)
OL0248	Lado direito.	10,5
OL0249	Lado esquerdo.	10,5

Suporte dianteiro LS Suspensys 2000.

Aplicação:
Cavalo mecânico Volvo, Scania e Iveco.

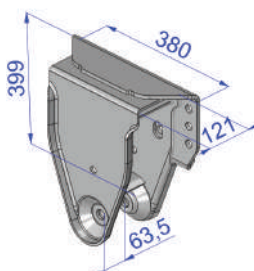

Código	Especificação	Peso (kg)
OL0270	Lado direito.	22,6
OL0271	Lado esquerdo.	22,6

Suporte central LS Suspensys 2000.

Aplicação:
Cavalo mecânico Volvo, Scania e Iveco.

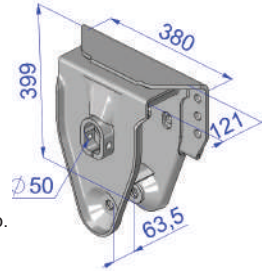

Código	Especificação	Peso (kg)
OL0272	Com mancal.	24,0
OL0272SM	Sem macal.	23,0

Suporte traseiro LS Suspensys 2000.

Aplicação:
Cavalo mecânico Volvo, Scania e Iveco.

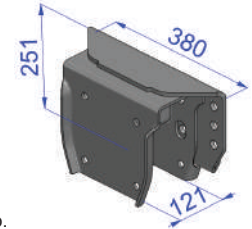

Código	Especificação	Peso (kg)
OL0273	Lado direito	17,4
OL0274	Lado esquerdo	17,4



Suportes de Balança

Truck: NCM 87089990
Carreta: NCM 87169090

Suporte central SR suspensão distanciada.

Suporte guia dianteiro SR Randon suspensão distanciada.

Suporte central TE Randon.

NOVO

Aplicação:
Suspensão carreta Randon.

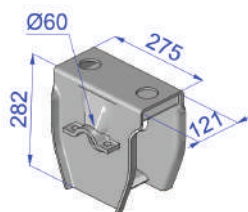

NOVO

Aplicação:
Suspensão carreta Randon.

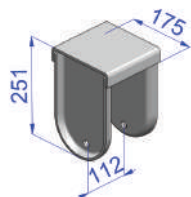

NOVO

Aplicação:
Suspensão Truck Randon / Rodoviária.

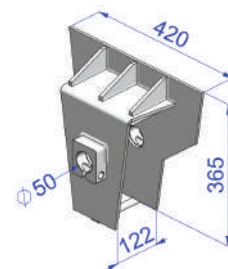

Código	Especificação	Peso (kg)
OL0206A	Pino Ø60mm.	11,3

Código	Especificação	Peso (kg)
OL0236	-	6,2

Código	Especificação	Peso (kg)
OL0255	Pino Ø50mm.	13,9

Suporte traseiro TE Randon moderno

Pino do suporte traseiro TE Randon.

Deslizante do suporte traseiro TE Randon .

NOVO

Aplicação:
Suspensão Truck Randon / Rodoviária.

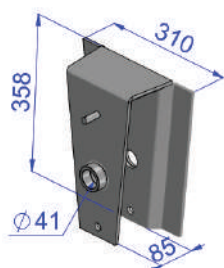

NOVO

Aplicação:
Suspensão Truck Randon / Rodoviária.

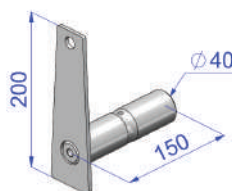

NOVO

Aplicação:
Suspensão Truck Randon / Rodoviária.



Código	Especificação	Peso (kg)
OL0257	-	15,7

Código	Especificação	Peso (kg)
OL0257P	Ø40mm.	1,7

Código	Especificação	Peso (kg)
OL0257D	-	2,1

Suporte traseiro TE Randon.

Pino do suporte traseiro TE Randon.

Deslizante do suporte traseiro TE Randon

NOVO

Aplicação:
Suspensão Truck Randon.

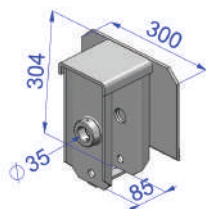

NOVO

Aplicação:
Suspensão Truck Randon.

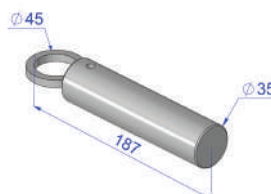

NOVO

Aplicação:
Suspensão Truck Randon.

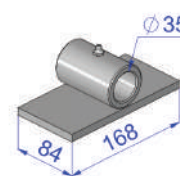

Código	Especificação	Peso (kg)
OL0258	-	13,1

Código	Especificação	Peso (kg)
OL0258P	Ø35mm	1,1

Código	Especificação	Peso (kg)
OL0258D	-	1,8

Suporte central TE Randon modelo Rodoviária.

Suporte dianteiro TE Randon.

Suporte central TE Randon.

NOVO

Aplicação:
Suspensão Truck Randon.

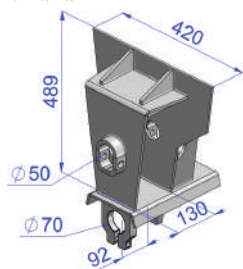

Aplicação:
Suspensão Truck Randon.

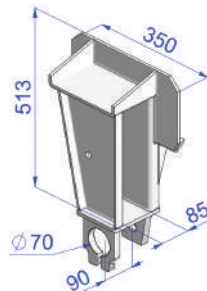

Aplicação:
Suspensão Truck Randon.

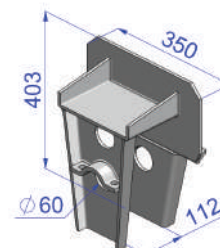

Código	Especificação	Peso (kg)
OL0259	Pino Ø50mm.	21,5

Código	Especificação	Peso (kg)
OL0260	Lado direito	18,6
OL0261	Lado esquerdo	18,6

Código	Especificação
OL0262	-

Truck: NCM 87089990
Carreta: NCM 87169090

Suporte central TE Randon.

NOVO

Aplicação:
Suspensão Truck
Randon.

Ref.
OL0262A:
RN 0147

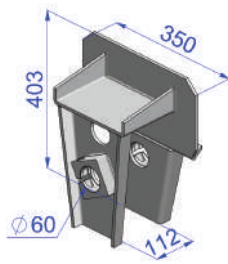

Código	Especificação	Peso (kg)
OL0262A	Com mancal quadrado Ø60mm	16,4

Suporte traseiro TE Randon.

Aplicação:
Suspensão Truck
Randon/Rodoviária.

Código	Especificação	Peso (kg)
OL0263	Lado direito.	7,5
OL0264	Lado esquerdo.	7,5

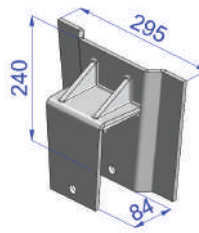

Suporte traseiro LS Randon.

NOVO

Aplicação:
Suspensão cavalo
mecânico Randon.

Ref. OL0263A:
0212-A Ref. OL0264A:
0212-A

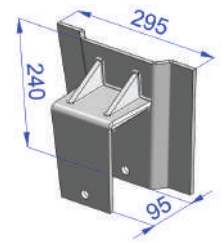

Código	Especificação	Peso (kg)
OL0263A	Lado direito.	7,6
OL0264A	Lado esquerdo.	7,6

Suporte dianteiro TE Randon modelo Rodoviária.

NOVO

Aplicação:
Suspensão Truck
Randon.

Ref. OL0265A:
0205-A Ref. OL0266A:
0206-A

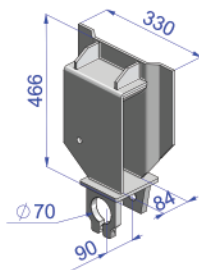

Código	Especificação	Peso (kg)
OL0265A	Lado direito.	16,2
OL0266A	Lado esquerdo.	16,2

Suporte dianteiro LS Randon.

NOVO

Aplicação:
Suspensão cavalo
mecânico Randon.

Ref. OL0275:
0204 Ref. OL0276:
0203

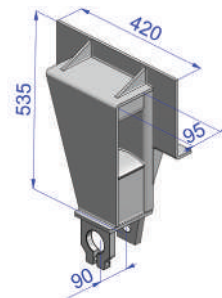

Código	Especificação	Peso (kg)
OL0275	Lado direito.	27,3
OL0276	Lado esquerdo.	27,3

Suporte dianteiro LS Randon Moderno.

NOVO

Aplicação:
Suspensão cavalo
mecânico Randon.

Ref. OL0275A:
0204-A Ref. OL0276A:
0203-A Ref. OL0277A:
RN 0149-LD Ref. OL0278A:
RN 0149-LE

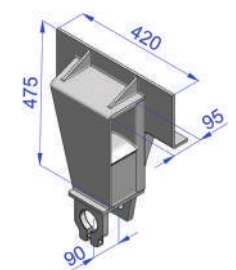

Código	Especificação	Peso (kg)
OL0275A	Lado direito.	22,9
OL0276A	Lado esquerdo.	22,9

Suporte central LS Randon.

NOVO

Aplicação:
Suspensão cavalo
mecânico Randon.

Ref. OL0277:
0202 Ref. OL0278:
0201 Ref. OL0279A:
RN 0132-LD

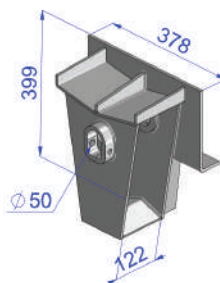

Código	Especificação	Peso (kg)
OL0277	Lado esquerdo.	20,6
OL0278	Lado direito.	20,6

Suporte traseiro LS Randon.

NOVO

Aplicação:
Suspensão cavalo
mecânico Randon.

Ref.:
0200-A
RN 0134

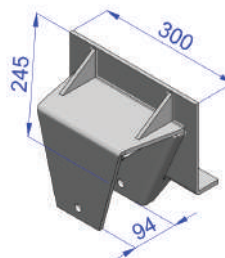

Código	Especificação	Peso (kg)
OL0279A	-	11,9

Suporte central LS Randon/Volvo.

NOVO

Aplicação:
Suspensão cavalo
mecânico Volvo.

Ref. OL0298:
0214 Ref. OL0299:
0215 Ref. OL0298A:
RN 01993-LD Ref. OL0299A:
RN 01993-LE

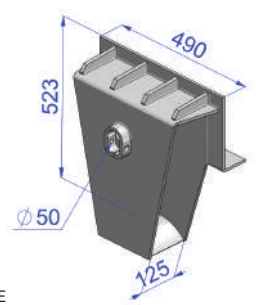

Código	Especificação	Peso (kg)
OL0298	Lado direito.	43,4
OL0299	Lado esquerdo.	43,4

Suporte central TE Rodoviária.

NOVO

Aplicação:
Suspensão Truck
Rodoviária modelo 93.

Ref.:
0249

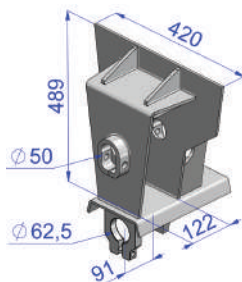

Código	Especificação	Peso (kg)
OL0256	-	21,5

Suporte dianteiro TE Rodoviária.

NOVO

Aplicação:
Suspensão Truck
Rodoviária.

Ref. OL0265:
1700700 Ref. OL0266:
1700701

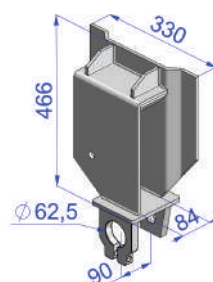

Código	Especificação	Peso (kg)
OL0265	Lado direito.	12,8
OL0266	Lado esquerdo.	12,8

Suporte central TE Rodoviária.

Aplicação:
Suspensão Truck
Rodoviária.

Ref.:
1700702

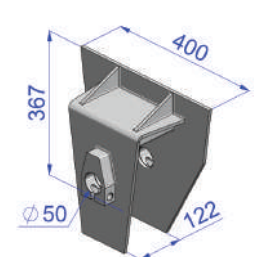

Código	Especificação	Peso (kg)
OL0267	-	22,0



Suportes de Balança

Truck: NCM 87089990
Carreta: NCM 87169090

**Suporte central TE Rodoviária
Ø50 mm com mancal.**

NOVO

Aplicação:

Suspensão Truck Rodoviária, Ford/VW.

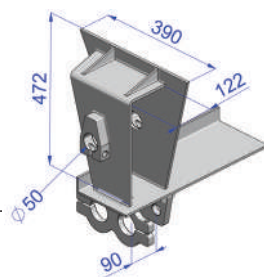

Código	Especificação	Peso (kg)
OL0268	Lado esquerdo.	24,5
OL0269	Lado direito.	24,5

Suporte dianteiro LS Guerra.

NOVO

Aplicação:

Suspensão cavalo mecânico Guerra

Ref. OL0280: Ref. OL0281:
0250 -
GR 0437 LD

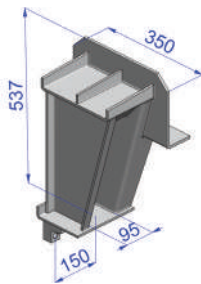

Código	Especificação	Peso (kg)
OL0280	Lado direito.	24,8
OL0281	Lado esquerdo.	24,8

Suporte central LS Guerra.

NOVO

Aplicação:

Suspensão cavalo mecânico Guerra.

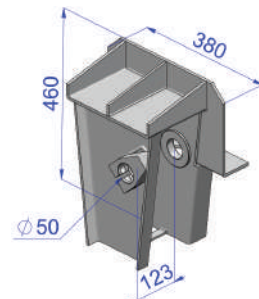

Código	Especificação	Peso (kg)
OL0282	Lado direito.	23,6
OL0283	Lado esquerdo.	23,6

Suporte traseiro LS Guerra.

NOVO

Aplicação:

Suspensão cavalo Guerra.

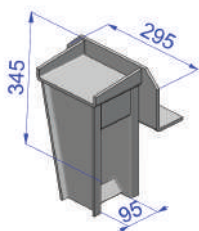

Código	Especificação	Peso (kg)
OL0284	Lado direito.	13,3
OL0285	Lado esquerdo.	13,3

Suporte dianteiro LS Guerra/Scania 124.

NOVO

Aplicação:

Suspensão cavalo mecânico Scania 124

Ref. OL0284: Ref. OL0285:
0274 0273
GR 0437 LD GR 0438 LE

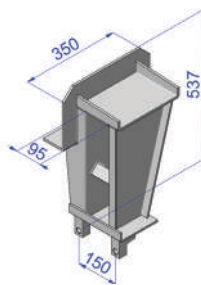

Código	Especificação	Peso (kg)
OL0286	Lado direito.	24,2
OL0287	Lado esquerdo.	24,2

Suporte central LS Guerra/Scania 124.

NOVO

Aplicação:

Suspensão cavalo mecânico Scania 124.

Ref. OL0288: Ref. OL0289:
0276 0275
GR 0450 LD GR 0459 LE

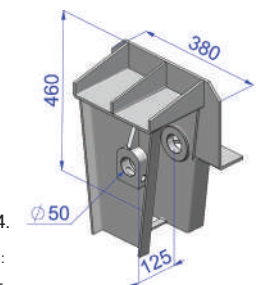

Código	Especificação	Peso (kg)
OL0288	Lado direito.	23,7
OL0289	Lado esquerdo.	23,7

Suporte traseiro LS Guerra/Scania 124.

NOVO

Aplicação:

Suspensão cavalo mecânico Scania 124.

Ref. OL0290: Ref. OL0291:
0278 0277
GR 0439 LD GR 0440 LE

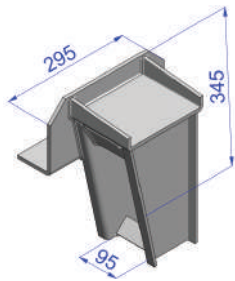

Código	Especificação	Peso (kg)
OL0290	Lado direito.	13,3
OL0291	Lado esquerdo.	13,3

Suporte dianteiro LS Guerra/Volvo.

NOVO

Aplicação:

Suspensão cavalo mecânico Volvo.

Ref. OL0292: Ref. OL0293:
GR 0485 LD GR 0485 LE

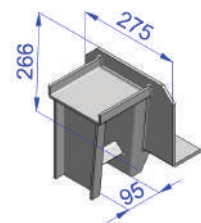

Código	Especificação	Peso (kg)
OL0292	Lado direito.	11,2
OL0293	Lado esquerdo.	11,2

Suporte central LS Guerra/Volvo.

NOVO

Aplicação:

Suspensão cavalo mecânico Volvo.

Ref. OL0294: Ref. OL0295:
0282 0281
GR 0483 LD GR 0484 LE

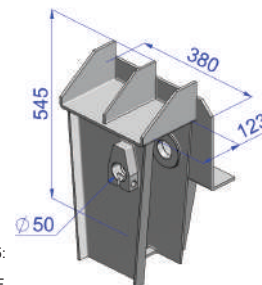

Código	Especificação	Peso (kg)
OL0294	Lado direito.	26,9
OL0295	Lado esquerdo.	26,9

Suporte traseiro LS Guerra/Volvo.

NOVO

Aplicação:

Suspensão cavalo mecânico Volvo.

Ref. OL0296: Ref. OL0297:
GR 0486 LD GR 0486 LE

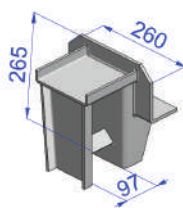

Código	Especificação	Peso (kg)
OL0296	Lado direito.	10,4
OL0297	Lado esquerdo.	10,4

Suporte dianteiro SR Guerra.

Aplicação:

Suspensão carreta Guerra e 2º Bitrem.

Ref.:
OL102591

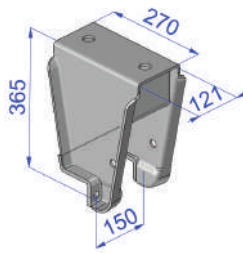

Código	Especificação	Peso (kg)
OL0300	-	12,5

Suporte central SR Guerra.

Aplicação:

Suspensão carreta Guerra e 2º Bitrem.

Ref.:
OL102601

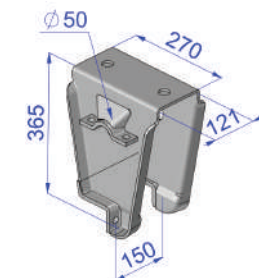

Código	Especificação	Peso (kg)
OL0301	-	11,4

Truck: NCM 87089990
Carreta: NCM 87169090

Suporte traseiro SR Guerra.

Aplicação:

Suspensão carreta Guerra 2º Bitrem.

Ref.: OL102611

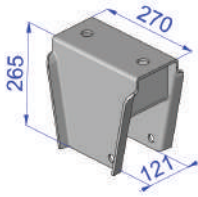

Código	Especificação	Peso (kg)
OL0302	-	9,6

Suporte dianteiro SR Guerra.

Aplicação:

Suspensão carreta Guerra 2º Bitrem.

Ref.: OL102591A

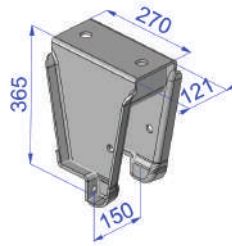

Código	Especificação	Peso (kg)
OL0303	-	12,5

Suporte central SR Guerra.

Aplicação:

Suspensão carreta Guerra 1º Bitrem.

Ref.: OL102601A

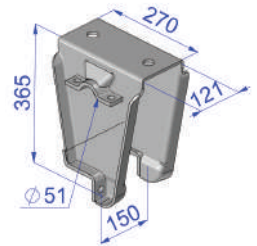

Código	Especificação	Peso (kg)
OL0304	-	11,4

Suporte traseiro SR Guerra.

Aplicação:

Suspensão carreta Guerra 1º Bitrem.

Ref.: OL102611A

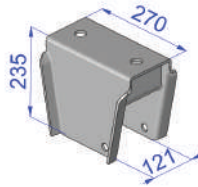

Código	Especificação	Peso (kg)
OL0305	-	9,6

Suporte dianteiro SR Guerra.

NOVO

Aplicação:

Suspensão carreta Guerra.

Ref.: 0256
GR 0441

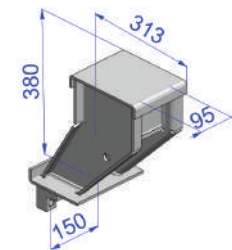

Código	Especificação	Peso (kg)
OL0306	-	12,2

Suporte dianteiro SR Guerra 1º Bitrem.

NOVO

Aplicação:

Suspensão Guerra 1º bitrem.

Ref.: GR 0476

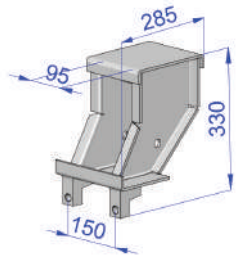

Código	Especificação	Peso (kg)
OL0306A	-	12,2

Suporte central SR Guerra 1º Bitrem.

NOVO

Aplicação:

Suspensão Guerra 1º bitrem.

Ref.: 0257
GR 0443

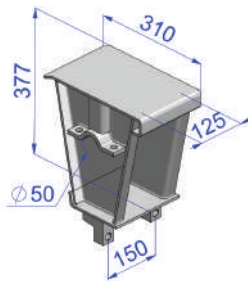

Código	Especificação	Peso (kg)
OL0307	Pino Ø50mm.	15,0

Suporte central SR Guerra 1º Bitrem.

NOVO

Aplicação:

Suspensão Carreta Guerra 1º bitrem.

Ref.: 0257-A
GR 0477

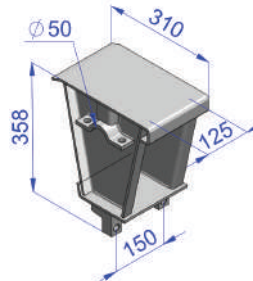

Código	Especificação	Peso (kg)
OL0307A	-	14,3

Suporte traseiro SR Guerra.

NOVO

Aplicação:

Suspensão Carreta Guerra.

Ref.: 0258
GR 0442

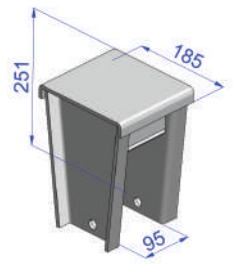

Código	Especificação	Peso (kg)
OL0308	-	8,1

Suporte traseiro SR Guerra 1º Bitrem.

NOVO

Aplicação:

Suspensão Carreta Guerra 1º bitrem.

Ref.: GR 0478

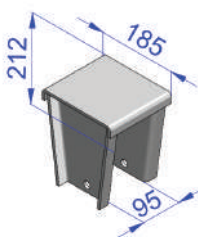

Código	Especificação	Peso (kg)
OL0308A	-	6,9

Suporte dianteiro TE Guerra após 1993.

Aplicação:

Truck Guerra após 1993.

Ref.: 1700740

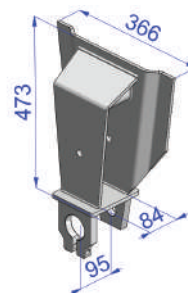

Código	Especificação	Peso (kg)
OL0310	-	12,5

Suporte central TE Guerra após 1993.

Aplicação:

Truck Guerra após 1993.

Ref. OL0311: 1700734
Ref. OL0312: 1700735

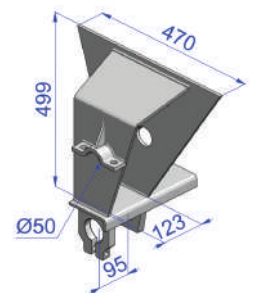

Código	Especificação	Peso (kg)
OL0311	Lado direito.	11,4
OL0312	Lado esquerdo.	11,4



Suportes de Balança

Truck: NCM 87089990
Carreta: NCM 87169090

Suporte traseiro TE Guerra após 1993.

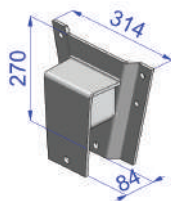

Aplicação:
Truck Guerra após 1993.

Ref.: 1700739

Código	Especificação	Peso (kg)
OL0313	-	9,6

Suporte dianteiro TE Guerra/Nakata.

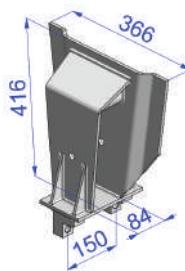

Aplicação:
Truck Guerra Nakata.

Ref. OL0314: Ref. OL0315:
1700754 1700753

Código	Especificação	Peso (kg)
OL0314	Lado direito.	12,5
OL0315	Lado esquerdo.	12,5

Suporte central TE Guerra/Nakata.

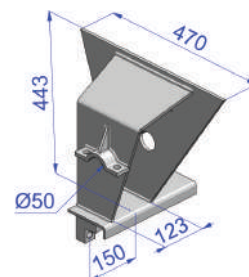

Aplicação:
Truck Guerra Nakata.

Ref. OL0316: Ref. OL0317:
1700758 1700757

Código	Especificação	Peso (kg)
OL0316	Lado direito.	11,4
OL0317	Lado esquerdo.	11,4

Suporte dianteiro TE Guerra até 1993.

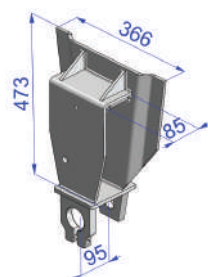

novos
Aplicação:
Suspensão Truck Guerra até 1993.

Ref. OL0318: Ref. OL0319:
0263 0262
GR 0431 LD GR 0431 LE

Código	Especificação	Peso (kg)
OL0318	Lado direito.	15,3
OL0319	Lado esquerdo.	15,3

Suporte central TE Guerra até 1993.

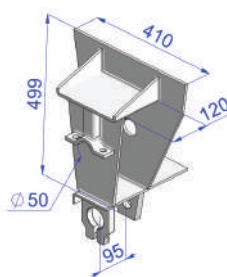

novos
Aplicação:
Suspensão Truck Guerra até 1993.

Ref. OL0320: Ref. OL0321:
0264 0264
GR 0435 LE GR 0435 LD

Código	Especificação	Peso (kg)
OL0320	Lado esquerdo.	17,7
OL0321	Lado direito.	17,7

Suporte traseiro TE Guerra até 1993.

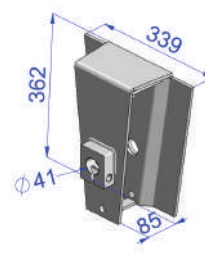

novos
Aplicação:
Suspensão Truck Guerra até 1993.

Ref.: 0265
GR 0423

Código	Especificação	Peso (kg)
OL0322	-	13,0

Deslizante do suporte traseiro Guerra.



novos
Aplicação:
Suspensão Truck Guerra.

Código	Especificação	Peso (kg)
OL0322D	-	-

Pino do suporte traseiro Guerra.

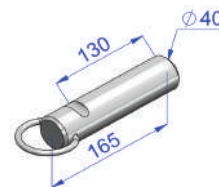

novos
Aplicação:
Suspensão Truck Guerra.

Código	Especificação	Peso (kg)
OL0322P	-	-

Suporte traseiro TE Guerra.

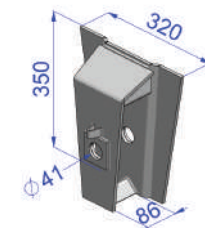

novos
Aplicação:
Suspensão Truck Guerra.

Ref.: 0265
GR 0433

Código	Especificação	Peso (kg)
OL0323	-	10,9

Deslizante do suporte traseiro TE Guerra

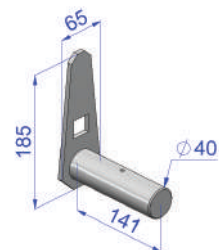

novos
Aplicação:
Suspensão Truck Guerra.

Ref.: 5406
GR 0429

Código	Especificação	Peso (kg)
OL0323P	Ø40mm..	2,2

Deslizante do suporte traseiro TE Guerra

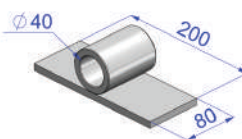

novos
Aplicação:
Suspensão Truck Guerra.

Ref.: 0265
GR 0433

Código	Especificação	Peso (kg)
OL0323D	-	2,2

Suporte traseiro LS Guerra MB.

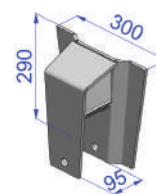

novos
Aplicação:
Suspensão cavalo mecânico Guerra / MB 1935 - 1938.

Ref. OL0336: Ref. OL0337:
0271 0272
SU 1056 LE SU 1056 LD

Código	Especificação	Peso (kg)
OL0336	Lado esquerdo.	9,7
OL0337	Lado direito.	9,7

Truck: NCM 87089990
Carreta: NCM 87169090

Suporte dianteiro LS Guerra MB.

NOVO

Aplicação:

Suspensão cavalo mecânico Guerra / MB 1935 - 1939.

Ref. OL0338: Ref. OL0339:
0267 0268
SU 1058 LE SU 1058 LD

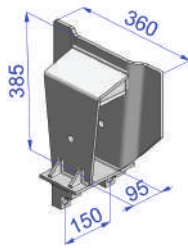

Código	Especificação	Peso (kg)
OL0338	Lado esquerdo.	16,0
OL0339	Lado direito.	16,0

Suporte central LS Guerra MB.

NOVO

Aplicação:

Suspensão cavalo mecânico Guerra.

Ref. OL0340: Ref. OL0341:
0269 0270

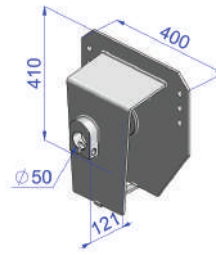

Código	Especificação	Peso (kg)
OL0340	Lado esquerdo.	19,0
OL0341	Lado direito.	19,0

Suporte Dianteiro/Traseiro, Lado direito/esquerdo SR Randon.

NOVO

Aplicação:

Carreta SR Randon Antiga.

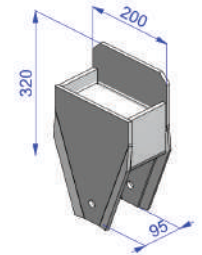

Código	Especificação	Peso (kg)
OL0390	-	10,0

Suporte central SR Noma.

NOVO

Aplicação:

Suspensão Carreta Noma.

Ref. 0303
NO 0323

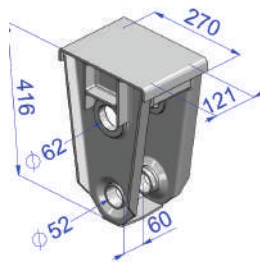

Código	Especificação	Peso (kg)
OL0252	Ø61,3mm.	16,3

Suporte traseiro SR Noma moderna.

NOVO

Aplicação:

Suspensão Carreta Noma.

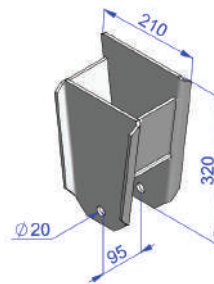

Código	Especificação	Peso (kg)
OL0253	Lado direito.	8,0
OL0254	Lado esquerdo.	8,0

Suporte dianteiro SR Noma 2005/2012.

NOVO

Aplicação:

Suspensão carreta Noma.

Ref.: NO 0340

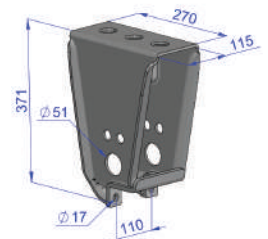

Código	Especificação	Peso (kg)
OL03101	-	11,8

Suporte central SR Noma 2007/2012.

NOVO

Aplicação:

Suspensão Carreta Noma.

Ref. OL03102: Ref. OL03103:
0314 0313
NO 0341 LD NO 0341 LE

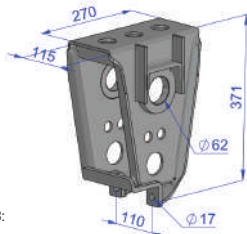

Código	Especificação	Peso (kg)
OL03102	Lado direito.	12,8
OL03103	Lado esquerdo.	12,8

Suporte traseiro SR Noma 2005/2012.

NOVO

Aplicação:

Suspensão Carreta Noma.

Ref.: 0342

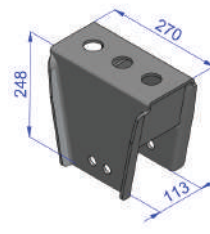

Código	Especificação	Peso (kg)
OL03104	-	9,8

Suporte dianteiro/traseiro SR Noma Moderno

NOVO

Aplicação:

Suspensão Carreta Noma.

Ref. 0300
NO 0322

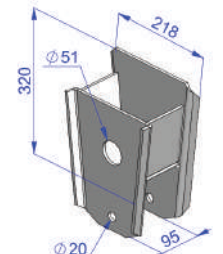

Código	Especificação	Peso (kg)
OL0375	-	8,4

Suporte central SR Noma 2005/2007.

NOVO

Aplicação:

Suspensão Carreta Noma.

Ref. OL0288: Ref. OL0289:
0309 0310
NO 0359 LD NO 0359 LE

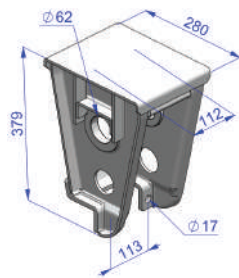

Código	Especificação	Peso (kg)
OL0378	Lado direito.	16,8
OL0379	Lado esquerdo.	16,8

Suporte dianteiro SR Noma 2012

NOVO

Aplicação:

Suspensão Carreta Noma/Fênix.

Ref. 0306
NO 0367

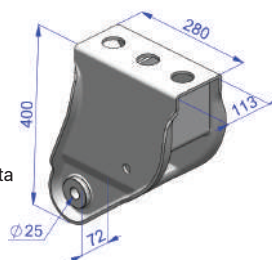

Código	Especificação	Peso (kg)
OL0382	-	14,5

Suporte central SR Noma 2012

NOVO

Aplicação:

Suspensão Carreta Noma/Fênix.

Ref. 0307
NO 0364

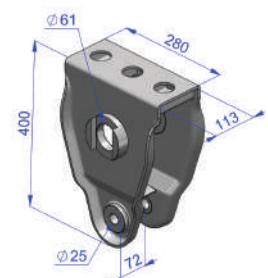

Código	Especificação	Peso (kg)
OL0383	-	14,6



Suportes de Balança

Truck: NCM 87089990
Carreta: NCM 87169090

Suporte traseiro SR Noma 2012.

NOVO

Aplicação:
Suspensão Carreta
Noma/Fênix.

Ref.:
0308
NO 0366

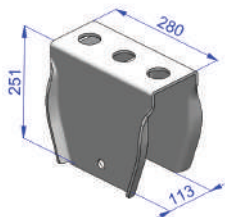

Código	Especificação	Peso (kg)
OL0384	-	10,1

Suporte dianteiro TE Noma.

NOVO

Aplicação:
Suspensão Truck
Noma.

Ref. OL0392: Ref. OL0393:
0360 0361
NO 0314 LD NO 0313 LE

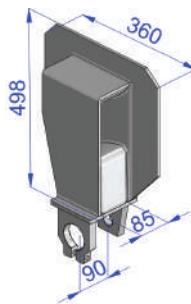

Código	Especificação	Peso (kg)
OL0392	Lado direito.	21,1
OL0393	Lado esquerdo.	21,1

Suporte central TE Noma.

NOVO

Aplicação:
Suspensão Truck
Noma.

Ref.:
0362
NO 0312

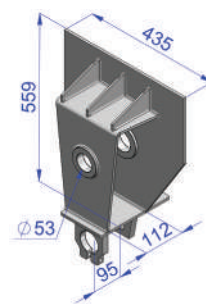

Código	Especificação	Peso (kg)
OL0394	Ø53mm.	21,7

Suporte traseiro TE Noma.

NOVO

Aplicação:
Suspensão Truck
Noma.

Ref. OL0395: Ref. OL0396:
0363 0364
NO 0316 LD NO 0316 LE

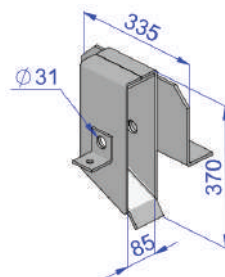

Código	Especificação	Peso (kg)
OL0395	Lado direito.	15,2
OL0396	Lado esquerdo.	15,2

Pino do suporte traseiro TE Noma.

NOVO

Aplicação:
Suspensão Truck
Noma.

Ref.:
5404

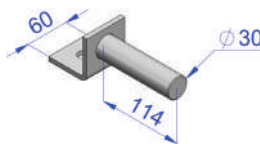

Código	Especificação	Peso (kg)
OL5404	-	0,9

Deslizante do suporte traseiro TE Noma.

NOVO

Aplicação:
Suspensão Truck
Noma.

Ref.:
5405

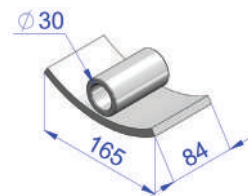

Código	Especificação	Peso (kg)
OL5405	-	1,6

Suporte dianteiro TE Pastre.

NOVO

Aplicação:
Suspensão Truck
Pastre.

Ref. OL0342: Ref. OL0343:
PT 0558 LD PT 0559 LE

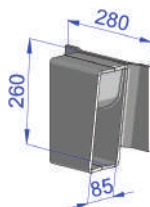

Código	Especificação	Peso (kg)
OL0342	Lado direito.	13,1
OL0343	Lado esquerdo.	13,1

Suporte central TE Pastre.

NOVO

Aplicação:
Suspensão Truck
Pastre.

Ref.:
PT 0563

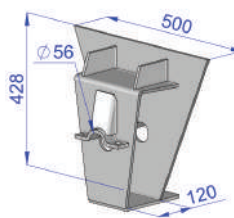

Código	Especificação	Peso (kg)
OL0344	-	18,2

Suporte traseiro TE Pastre.

NOVO

Aplicação:
Suspensão Truck
Pastre.

Ref. OL0345: Ref. OL0346:
PT 0560 LD PT 0561 LE

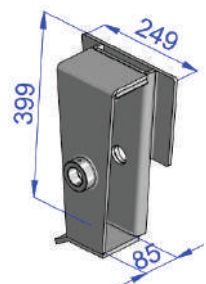

Código	Especificação	Peso (kg)
OL0345	Lado direito.	14,3
OL0346	Lado esquerdo.	14,3

Deslizante suporte traseiro TE Pastre.

NOVO

Aplicação:
Suspensão Truck
Pastre.

Ref.:
PT 0565

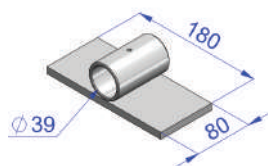

Código	Especificação	Peso (kg)
OL0345D	-	1,5

Suporte dianteiro SR Facchini
Bucha cônica.

NOVO

Aplicação:
Suspensão Carreta
Facchini.

Ref.:
0380-A
FA 0671

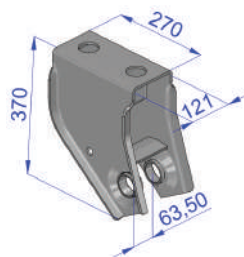

Código	Especificação	Peso (kg)
OL0225	Para bucha cônica.	13,8

Suporte dianteiro SR Facchini.

NOVO

Aplicação:
Suspensão Facchini.

Ref.:
0380-A
FA 0672

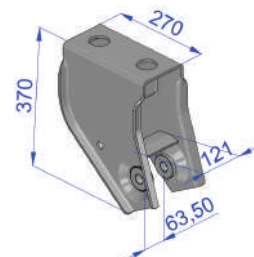

Código	Especificação	Peso (kg)
OL0225A	Para bucha bucha silenciosa.	13,8

Truck: NCM 87089990
Carreta: NCM 87169090

Suporte central SR Facchini bucha cônica.

NOVO

Aplicação:
Suspensão Carreta Facchini.

Ref.:
0381
FA 0670

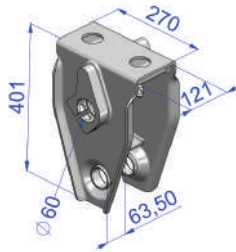

Código	Especificação	Peso (kg)
OL0226	Para bucha cônica.	16,2

Suporte central SR Facchini.

NOVO

Aplicação:
Suspensão Carreta Facchini.

Ref.:
0381-A
FA 0673

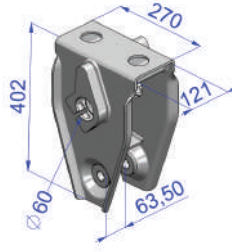

Código	Especificação	Peso (kg)
OL0226A	Para bucha bucha silenciosa.	16,6

Suporte central SR Facchini distanciada.

NOVO

Aplicação:
Suspensão Carreta Facchini distanciada.

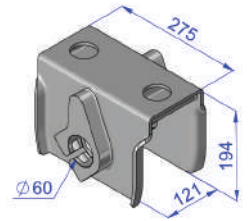

Código	Especificação	Peso (kg)
OL0226DT	Para pino Ø60mm.	11,4

Suporte central SR Facchini alto.

NOVO

Aplicação:
Suspensão Carreta Facchini.

Ref.:
0381-B
FA 0684

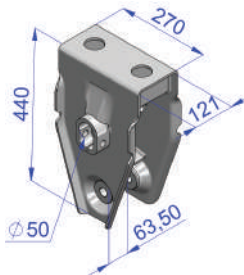

Código	Especificação	Peso (kg)
OL0227-50	Ø50mm alto.	16,5

Suporte central SR Facchini alto.

NOVO

Aplicação:
Suspensão Carreta Facchini.

Ref. -

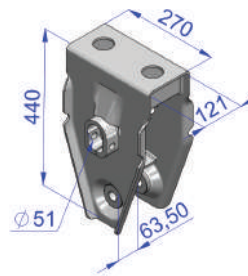

Código	Especificação	Peso (kg)
OL0227-51	Ø51mm alto.	16,5

Suporte central SR Facchini distanciada.

NOVO

Aplicação:
Suspensão Carreta Facchini distanciada.

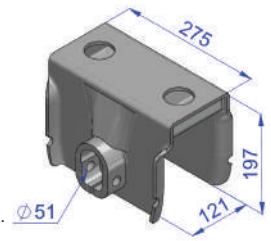

Código	Especificação	Peso (kg)
OL0228DT	p/ pino Ø51mm.	9,9

Suporte central SR Facchini.

NOVO

Aplicação:
Suspensão Carreta Facchini.

Ref.
0381-C

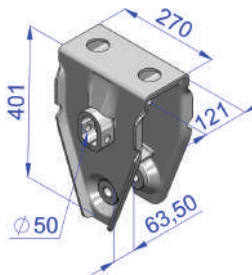

Código	Especificação	Peso (kg)
OL0228-50	Ø50mm.	14,5

Suporte central SR Facchini.

NOVO

Aplicação:
Suspensão Carreta Facchini.

Ref.
0300
NO 0322

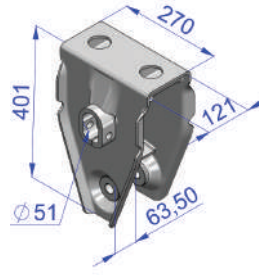

Código	Especificação	Peso (kg)
OL0228-51	Ø51mm.	14,5

Suporte traseiro SR Facchini.

NOVO

Aplicação:
Suspensão Carreta Facchini.

Ref.
0382
FA 0681

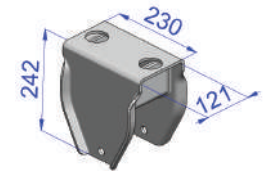

Código	Especificação	Peso (kg)
OL0229	-	6,2

Suporte central TE Facchini.

NOVO

Aplicação:
Suspensão Carreta Facchini.

Ref.
FA 0664

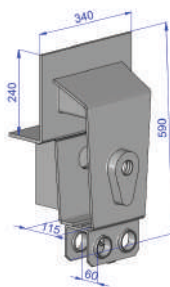

Código	Especificação	Peso (kg)
OL0391	Ø60mm .	31,4

Suporte dianteiro SR Facchini.

NOVO

Aplicação:
Suspensão Carreta Facchini.

Ref.
0383
FA 0666

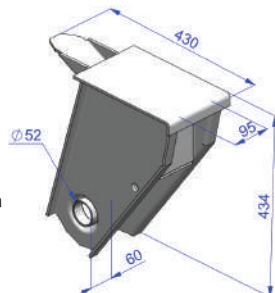

Código	Especificação	Peso (kg)
OL0397	-	18,5

Suporte central SR Facchini.

NOVO

Aplicação:
Suspensão Carreta Facchini.

Ref.
0383
FA 0667

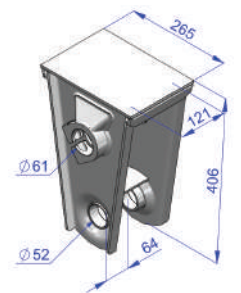

Código	Especificação	Peso (kg)
OL0398	Ø60mm	14,8



Suportes de Balança

Truck: NCM 87089990
Carreta: NCM 87169090

Suporte traseiro SR Facchini.

NOVO

Aplicação:
Suspensão Carreta
Facchini.

Ref.:
0385
FA 0668

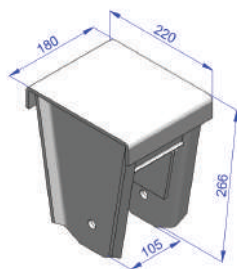

Código	Especificação	Peso (kg)
OL0399	-	10,7

Suporte dianteiro TE Iderol.

NOVO

Aplicação:
Suspensão Truck
Iderol.

Ref.:
0390
DR 0606

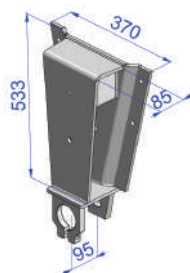

Código	Especificação	Peso (kg)
OL0360	-	20,3

Suporte central TE Iderol Ø60mm.

NOVO

Aplicação:
Suspensão Truck
Iderol.

Ref. OL0361: Ref. OL0362:
0391 0391
DR 0609 DR 0609

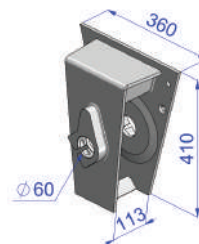

Código	Especificação	Peso (kg)
OL0361	Lado direito.	19,2
OL0362	Lado esquerdo.	19,2

Suporte traseiro TE Iderol .

NOVO

Aplicação:
Suspensão Truck
Iderol.

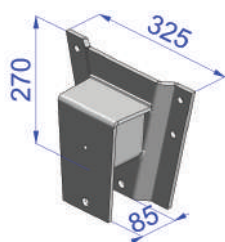

Código	Especificação	Peso (kg)
OL0363	-	9,9

Pino do suporte traseiro TE Iderol.

NOVO

Aplicação:
Suspensão Truck
Iderol.

Ref.:
05411
DR 0628



Código	Especificação	Peso (kg)
OL05411	Ø41,5mm.	1,6

Deslizante do suporte traseiro TE Iderol.

NOVO

Aplicação:
Suspensão Truck
Iderol.

Ref.:
05411
DR 0628

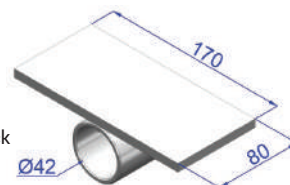

Código	Especificação	Peso (kg)
OL05412	Ø41,5mm.	1,7

Suporte dianteiro SR Schiffer 2003

NOVO

Aplicação:
Suspensão Carreta
Schiffer.

Ref.:
0550
SF 0527

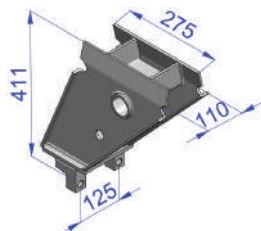

Código	Especificação	Peso (kg)
OL0355	-	14,1

Suporte central SR Schiffer 2003

NOVO

Aplicação:
Suspensão Carreta
Schiffer.

Ref.:
0551
SF 0528 LD/LE

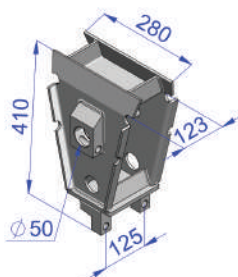

Código	Especificação	Peso (kg)
OL0356	-	14,9

Suporte traseiro SR Schiffer 2003

NOVO

Aplicação:
Suspensão Carreta
Noma.

Ref.:
0552
SF 0529

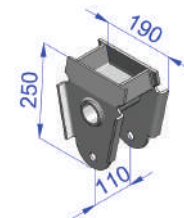

Código	Especificação	Peso (kg)
OL0357	-	6,2

Suporte dianteiro TE Galego.

NOVO

Aplicação:
Suspensão Truck
Galego 1113/1313.

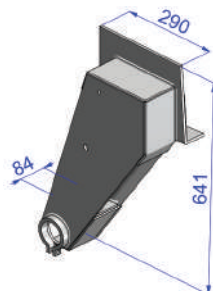

Código	Especificação	Peso (kg)
OL0365	Lado direito.	25,7
OL0366	Lado esquerdo.	25,7

Suporte central TE Galego.

NOVO

Aplicação:
Suspensão Truck
Galego.

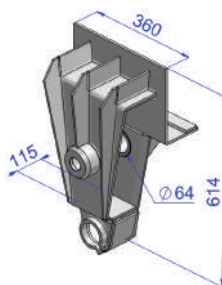

Código	Especificação	Peso (kg)
OL0367	Lado direito.	31,9
OL0368	Lado esquerdo.	31,9

Suporte traseiro TE Galego.

NOVO

Aplicação:
Suspensão Truck
Galego.

Ref. OL0369: Ref. OL0370:
0414 0415
GA 0858 LD GA 0857 LE

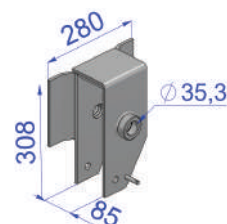

Código	Especificação	Peso (kg)
OL0369	Lado direito.	9,9
OL0370	Lado esquerdo.	9,9

Truck: NCM 87089990
Carreta: NCM 87169090

Pino do suporte traseiro TE Galego.

NOVO

Aplicação:
Suspensão Truck
Galego.

Ref.:
5407
GA 0871

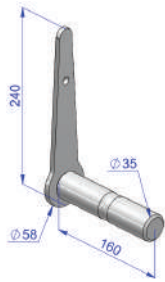

Código	Especificação	Peso (kg)
OL0369P	Ø35mm.	1,4

Deslizante do suporte traseiro TE Galego.

NOVO

Aplicação:
Suspensão Truck
Galego.

Ref.:
5408
GA 0857D

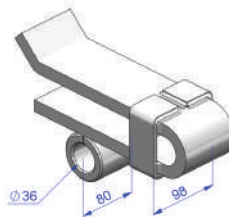

Código	Especificação	Peso (kg)
OL0369D	-	7,4

Suporte dianteiro SR Rosseti.

NOVO

Aplicação:
Suspensão Carreta
Rosseti.

Ref.:
RS 2012

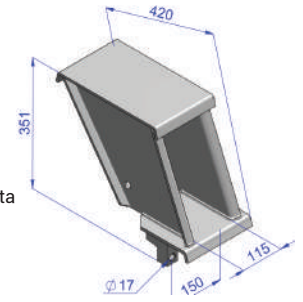

Código	Especificação	Peso (kg)
OL0385	-	16,4

Suporte central SR Rosseti.

NOVO

Aplicação:
Suspensão Carreta
Rosseti.

Ref.:
RS 2010

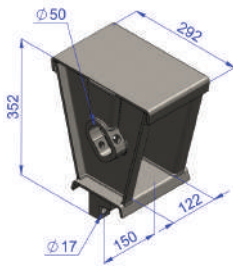

Código	Especificação	Peso (kg)
OL0386	Ø50mm.	16,5

Suporte dianteiro TE Miril.

NOVO

Aplicação:
Suspensão Truck
Miril.

Ref.:
0401
MR 1501

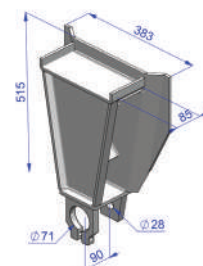

Código	Especificação	Peso (kg)
OL0371	-	20,9

Suporte central TE Miril.

NOVO

Aplicação:
Suspensão Truck
Miril.

Ref.:
0400
MR 1502

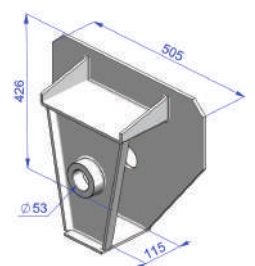

Código	Especificação	Peso (kg)
OL0372	-	23,7

Suporte traseiro TE Miril.

NOVO

Aplicação:
Suspensão Truck
Guerra.

Ref. OL0373: Ref. OL0374:
0403
MR 1503 LE

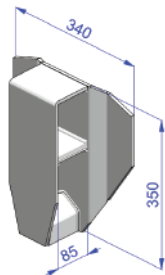

Código	Especificação	Peso (kg)
OL0373	Lado direito.	11,3
OL0374	Lado esquerdo.	11,3

Suporte dianteiro TE Atego KLL.

NOVO

Aplicação:
Truck Atego KLL.

Ref. OL0330: Ref. OL0331:
1600004 1600003

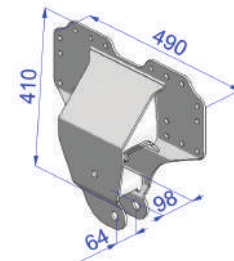

Código	Especificação	Peso (kg)
OL0330	Lado direito.	12,8
OL0331	Lado esquerdo.	12,8

Suporte central TE Atego KLL.

NOVO

Aplicação:
Truck Atego KLL.

Ref. OL0332: Ref. OL0333:
1600007 1600008

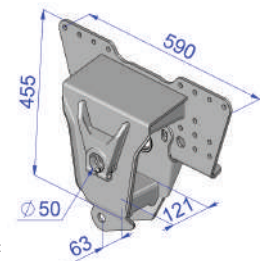

Código	Especificação	Peso (kg)
OL0332	Lado direito.	22,0
OL0333	Lado esquerdo.	22,0

Suporte traseiro TE Atego KLL.

NOVO

Aplicação:
Truck Atego KLL.

Ref. OL0334: Ref. OL0335:
1600012 1600013

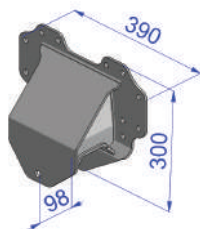

Código	Especificação	Peso (kg)
OL0334	Lado direito.	9,2
OL0335	Lado esquerdo.	9,2

Suporte dianteiro TE Atego Suspensys.

NOVO

Aplicação:
Suspensão MB Atego
2016.

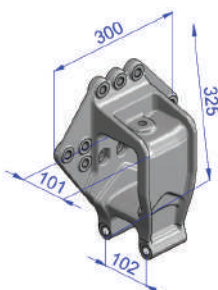

Código	Especificação	Peso (kg)
OL0324	-	11,5

Suporte central TE Atego Suspensys.

NOVO

Aplicação:
Suspensão MB Atego
2016.

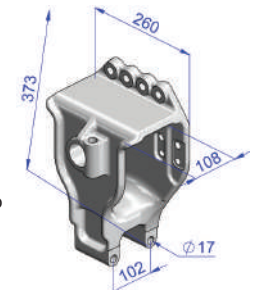

Código	Especificação	Peso (kg)
OL0325	Lado direito.	19,3
OL0326	Lado esquerdo.	19,3



Truck: NCM 87089990
Carreta: NCM 87169090

Braço Tensor fixo 480mm
Suspensys 2000

Aplicação:

Suspensões Suspensys 2000 SR / SR reforçada / LubFree 2007 / LubFree Moderna / Distanciada Mecânica / LubFree / Carrega Tudo / Truck Médio (Ford/VW) / Truck pesado - Cavallo Mecânico (Volvo/Scania).



Código	Especificação	Peso (kg)
OL0401	Com Bucha.	6,6
OL0401SB	Sem Bucha.	5,6

Braço Tensor Regulável 480mm
Suspensys 2000.

Aplicação:

Suspensões Suspensys 2000 SR / SR reforçada / LubFree 2007 / LubFree Moderna / Distanciada Mecânica / LubFree / Carrega Tudo / Truck Médio (Ford/VW) / Truck pesado - Cavallo Mecânico (Volvo/Scania).

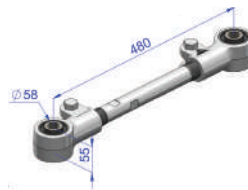

Código	Especificação	Peso (kg)
OL0402	Com Bucha e com parafuso.	4,4
OL0402SB	Sem Bucha e sem parafuso.	3,4

Braço Tensor fixo 535mm
Suspensys 2000.

Aplicação:

Suspensão distanciada LubFree / MB1620 Atego.

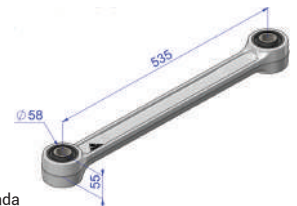

Código	Especificação	Peso (kg)
OL0403	Com Bucha.	4,7
OL0403SB	Sem Bucha.	3,8

Braço Tensor Regulável 535mm
Suspensys 2000.

Aplicação:

Suspensão distanciada LubFree 535mm / MB1620 Atego.

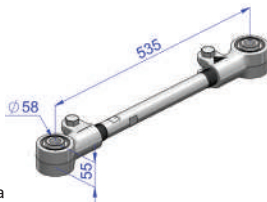

Código	Especificação	Peso (kg)
OL0404	Com Bucha e com parafuso.	6,4
OL0404SB	Sem Bucha e sem parafuso.	5,5

Braço Tensor fixo 420mm
Suspensys 2000.

Aplicação:

Suspensão distanciada Mecânica e Suspensão Carrega Tudo.

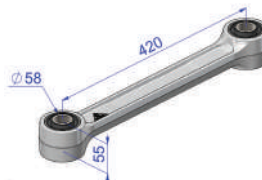

Código	Especificação	Peso (kg)
OL0405	Com Bucha.	4,0
OL0405SB	Sem Bucha.	3,0

Braço Tensor Regulável 420mm
Suspensys 2000.

Aplicação:

Suspensão distanciada Mecânica e Suspensão Carrega Tudo.

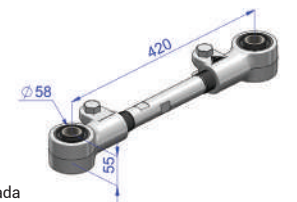

Código	Especificação	Peso (kg)
OL0406	Com Bucha e com parafuso.	5,9
OL0406SB	Sem Bucha e sem parafuso.	5,0

Braço Tensor fixo 300mm
Suspensys 2000.

Aplicação:

Suspensão rebaixada Carrega Tudo.



Código	Especificação	Peso (kg)
OL0407	Com Bucha.	3,0
OL0407SB	Sem Bucha.	2,2

Braço Tensor regulável 300mm
Suspensys 2000.

Aplicação:

Suspensão rebaixada Carrega Tudo.

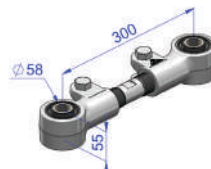

Código	Especificação	Peso (kg)
OL0408	Com Bucha e com parafuso.	5,4
OL0408SB	Sem Bucha e sem parafuso.	4,4

Braço Tensor fixo 370mm
Suspensys 2000.

Aplicação:

Truck linha leve 3/4 VUC.



Código	Especificação	Peso (kg)
OL0409	Com Bucha.	3,6
OL0409SB	Sem Bucha.	2,7

Braço Tensor regulável 370mm
Suspensys 2000.

Aplicação:

Truck linha leve 3/4 VUC.

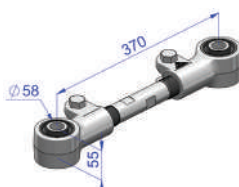

Código	Especificação	Peso (kg)
OL0410	Com Bucha e com parafuso.	7,2
OL0410SB	Sem Bucha e sem parafuso.	6,1

Braço Tensor fixo 500mm
Suspensys 2000.

Aplicação:

AXOR.

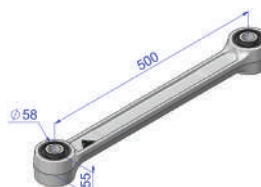

Código	Especificação	Peso (kg)
OL0411	Com Bucha.	3,6
OL0411SB	Sem Bucha.	2,7

Braço Tensor Regulável 500mm
Suspensys 2000.

Aplicação:

AXOR.

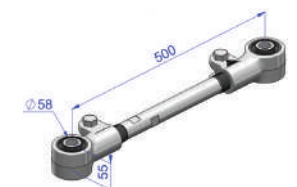

Código	Especificação	Peso (kg)
OL0412	Com Bucha e com parafuso.	7,2
OL0412SB	Sem Bucha e sem parafuso.	6,1



Braços Tensores

Truck: NCM 87089990
Carreta: NCM 87169090

**Braço Tensor fixo 480mm
Suspensys 99.**

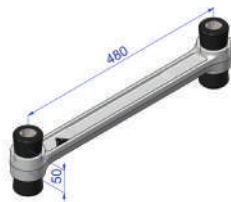

Aplicação:
Suspensão SR até 1999.

Código	Especificação	Peso (kg)
OL0413	Com bucha cônica.	4,6
OL0413SB	Sem bucha cônica.	3,4

**Braço Tensor Regulável 480mm
Suspensys 99.**

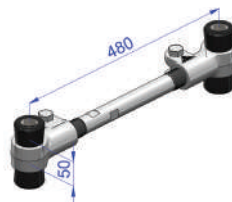

Aplicação:
Suspensão SR até 1999.

Código	Especificação	Peso (kg)
OL0414	Com bucha cônica e com parafuso.	7,0
OL0414SB	Sem bucha cônica e sem parafuso.	5,6

Braço Tensor fixo 480mm TE VW/VM.



Aplicação:
Suspensão Fundida
VW / VM.

Código	Especificação	Peso (kg)
OL0415	Com Bucha.	3,6

Braço Tensor fixo 480mm TE FORD.

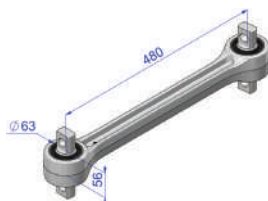

Aplicação:
Suspensão Fundida
FORD.

Código	Especificação	Peso (kg)
OL0417	Com Bucha.	3,6
OL0417SB	Sem Bucha.	2,7

Braço Tensor Regulavel 480mm TE VW/VM.

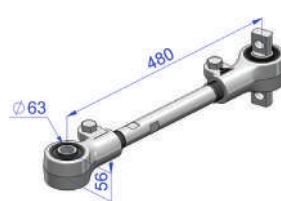

Aplicação:
Suspensão Fundida
VW / VM.

Código	Especificação	Peso (kg)
OL0418	Com Bucha e com parafuso.	7,2

Braço Tensor Regulavel 480mm TE FORD.

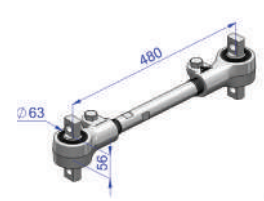

Aplicação:
Suspensão Fundida
FORD.

Código	Especificação	Peso (kg)
OL0420	Com Bucha e com parafuso.	7,2
OL0420SB	Sem Bucha e sem parafuso.	6,1

**Braço Tensor fixo 440mm
TE MB Atego 2016.**

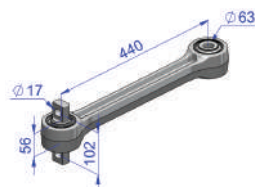

novos
Aplicação:
Suspensão MB Atego
2016.

Código	Especificação	Peso (kg)
OL0424	Com Bucha e com parafuso.	5,5
OL0424SB	Sem Bucha e sem parafuso.	3,8

**Braço Tensor regulável 440mm
TE MB Atego 2016.**

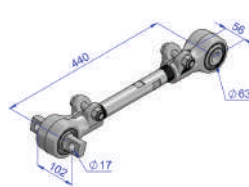

novos
Aplicação:
Suspensão MB Atego
2016.

Código	Descrição	Peso (kg)
OL0425	Com Bucha e com parafuso.	7,5
OL0425SB	Sem Bucha e sem parafuso.	5,4

**Varão do Braço Tensor Regulável rosca M34,
Suspensys 2000.**



Aplicação:
Braço tensor regulável.
Conferir comprimento
na tabela abaixo.

Código	A (mm)	P/ Braço tensor Regulável	Peso (kg)
OL0430	380	480	2,3
OL0431	435	535	2,6
OL0432	320	420	2,0
OL0433	200	300	1,3
OL0434	270	370	1,8

**Luva Rosca M34 Ø58 do Braço Tensor
Regulável Suspensys 2000.**



Aplicação:
Braço Tensor Regulável
Suspensys 2000.

Código	Especificação	Peso (kg)
OL0440	Luva direita.	1,4
OL0441	Luva esquerda.	1,4

**Luva Rosca M34 Ø63 do Braço Tensor
Regulável suspensão fundida.**



Aplicação:
Braço tensor regulável
TE VW/VM/FORD.

Código	Especificação	Peso (kg)
OL0442	Luva direita.	1,5
OL0443	Luva esquerda.	1,5

**Luva Rosca M34 do Braço Tensor
regulável Suspensys 99.**



Aplicação:
Braço Tensor Regulável
Suspensys 99.

Código	Especificação	Peso (kg)
OL0444	Luva direita.	1,6
OL0445	Luva esquerda.	1,6

Truck: NCM 87089990
Carreta: NCM 87169090

Olhal do braço tensor soldado Ø58 Randon.

NOVO

Ref. 1985

Aplicação:

Suspensão Randon.

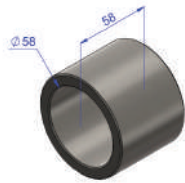

Código	Especificação	Peso (kg)
OL05958	P/ bucha Ø58mm.	0,8

Ponteira braço tensor soldado p/ bucha cônica Randon/Noma.

NOVO

Ref. OL0421: 1906 Ref. OL0422: 1907

Aplicação:

Suspensão Randon / Noma.



Código	A (mm)	Especificação	Peso (kg)
OL0421	152	Rosca direita	1,4
OL0422	245	Rosca esquerda	1,9

Braço Tensor regulável Ø58 460mm, rosca 1 9/16" Randon.

NOVO

Ref. 1927

Aplicação:

Suspensão Guerra.

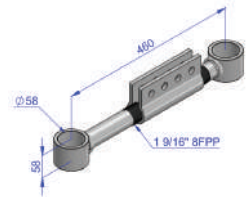

Código	Descrição	Peso (kg)
OL0439	-	5,4

Braço Tensor fixo Ø70mm Randon. Sem bucha.

Ref. OL0451: 1700728 Ref. OL0453: 1700731

Aplicação:

Suspensão Truck RANDON.

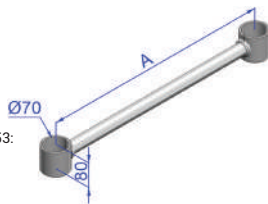

Código	A (mm)	Especificação	Peso (kg)
OL0451	750	Dianteiro.	9,0
OL0453	650	Traseiro.	8,6

Braço Tensor regulável Ø70mm RANDON. Sem Bucha e Parafuso.

Ref. OL0452: 1700724 Ref. OL0454: 1700725

Aplicação:

Suspensão Truck RANDON.

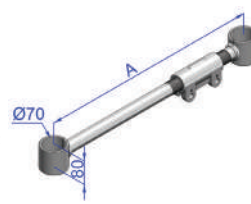

Código	A (mm)	Especificação	Peso (kg)
OL0452	750	Dianteiro.	11,6
OL0454	650	Traseiro.	11,2

Ponteira maior do braço Tensor regulável Ø70mm RANDON. Rosca esquerda 1 9/16" 8FPP.

Ref. OL0455: 1700721 Ref. OL0456: 1700723

Aplicação:

Suspensão Truck RANDON.



Código	A (mm)	P/ Braço tensor Regulável	Peso (kg)
OL0455	512	Dianteiro 750mm	6,2
OL0456	412	Traseiro 650mm	5,8

Ponteira menor do braço Tensor regulável Ø70mm Randon. Rosca direita 1 9/16" 8FPP.

Ref. 1700722

Aplicação:

Suspensão Truck RANDON.

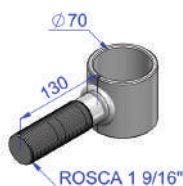

Código	Especificação	Peso (kg)
OL0457	Rosca direita 1 9/16" 8FPP.	2,8

Luva do braço Tensor regulável Randon. Rosca 1 9/16" 8FPP.

Ref. 1700047

Aplicação:

Suspensão Truck RANDON.



Código	Especificação	Peso (kg)
OL0458	Rosca 1 9/16" 8FPP.	2,8

Braço Tensor fixo Ø58 Suspensão Randon.

NOVO

Aplicação:

Suspensão RANDON.

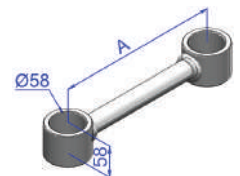

Código	Referência	A (mm)	Peso (kg)
OL0518	1921	480mm	4,2
OL0519	1921-A	300mm	3,0
OL0520	1921-B	370mm	3,5
OL0529	1921-C	420mm	4,2
OL0533	1921-E	530mm	3,0
OL0534	1921-F	500mm	3,5

Braço Tensor regulável Ø71mm rosca 1 1/2" Randon. Sem Bucha.

NOVO

Aplicação:

Suspensão Randon.

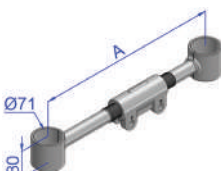

Código	Referência	A (mm)	Peso (kg)
OL05200	1923	550mm	7,8
OL05201	1923-A	640mm	8,4
OL05202	1923-B	700mm	8,4
OL05204	1923-D	440mm	9,6
OL05205	1923-E	590mm	8,1
OL05206	1923-F	750mm	8,1
OL05207	1923-G	320mm	6,0
OL0562	1923-H	800mm	9,6

Braço Tensor regulável soldado Ø71mm rosca 1 1/4" Guerra. Sem Bucha.

NOVO

Aplicação:

Suspensão Guerra.

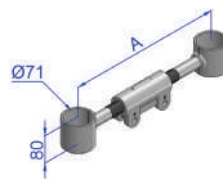

Código	Referência	A (mm)	Peso (kg)
OL05208	1925	550mm	6,7
OL05209	1925-A	640mm	7,2
OL05210	1925-B	700mm	7,5
OL05211	1925-D	830mm	8,3
OL05212	1925-E	450mm	6,9
OL05213	1925-F	590mm	6,9
OL05214	1925-G	750mm	7,8
OL05215	1925-H	320mm	5,4

Haste roscada rosca 1 1/4" Randon 2000/ Facchini.

NOVO

Aplicação:

Suspensão Randon 2000 / Facchini.



Código	Referência	Peso (kg)
OL05167	200mm	1,1
OL05168	260mm	1,4
OL0508	315mm	1,7
OL05169	330mm	1,8
OL05166	390mm	2,2
OL05170	440mm	2,4
OL05171	400mm	2,2



Braços Tensores

Truck: NCM 87089990
Carreta: NCM 87169090

Braço Tensor fixo 335mm
Randon / Noma. Sem bucha.

NOVO

Ref.
1905-B

Aplicação:

Suspensão Randon /
Noma.

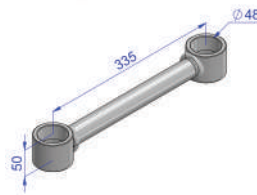

Código	Especificação	Peso (kg)
OL0517	Para bucha conica.	2,8

Olhal do Braço tensor soldado.

NOVO

Ref.
1917

Aplicação:

Suspensão Randon /
Noma.

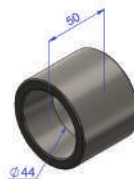

Código	Especificação	Peso (kg)
OL05944	Para bucha cônica.	0,5

Ponteira Braço tensor Ø58mm e
rosca 1 9/16" Guerra.

NOVO

Ref.
-

Aplicação:

Suspensão Guerra.

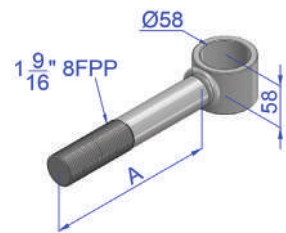

Código	A (mm)	Especificação	Peso (kg)
OL0437	231	Rosca esquerda.	2,9
OL0438	130	Rosca direita.	2,4

Braço Tensor fixo 440mm Guerra.

Ref. OL0501: Ref. OL0501SB:
OL119002 OL119002SB

Aplicação:

Carreta Suspensão
GUERRA.

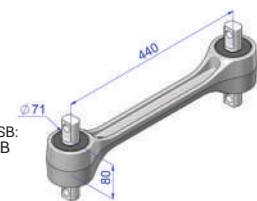

Código	Especificação	Peso (kg)
OL0501	Com Bucha.	9,0
OL0501SB	Sem Bucha.	5,8

Braço Tensor regulável 440mm Guerra.

Aplicação:

Carreta Suspensão
GUERRA.

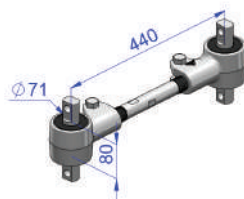

Código	Especificação	Peso (kg)
OL0502	Com Bucha e com parafuso.	10,0
OL0502SB	Sem Bucha e sem parafuso.	6,5

Braço Tensor fixo 460mm Guerra Nakata.

Aplicação:

Carreta Suspensão
Nakata.

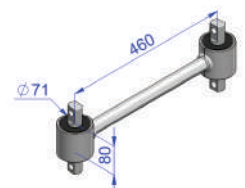

Código	Especificação	Peso (kg)
OL0503	Com Bucha.	10,1
OL0503SB	Sem Bucha.	6,7

Braço Tensor Regulável 460mm Nakata.

Aplicação:

Carreta Suspensão
Nakata.

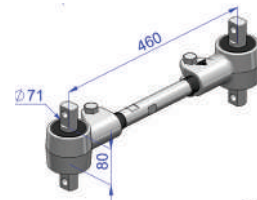

Código	Especificação	Peso (kg)
OL0504	Com Bucha e com parafuso.	10,1
OL0504SB	Sem Bucha e sem parafuso.	6,7

Varão 315mm do Braço Tensor
Regulável Guerra.

Aplicação:

Braço Tensor Regulável
GUERRA.



Código	Especificação	Peso (kg)
OL0505	Rosca 1 1/4\".	2,1

Luva Rosca 1 1/4" Ø71mm do
Braço Tensor Guerra.

Aplicação:

Braço Tensor GUERRA.

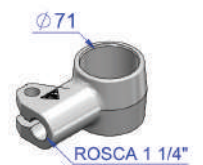

Código	Especificação	Peso (kg)
OL0506	Luva direita.	2,1
OL0507	Luva esquerda.	2,1

Varão 335mm do Braço Tensor
Regulável Nakata.

Aplicação:

Braço Tensor Regulável
NAKATA.



Código	Especificação	Peso (kg)
OL0508	Rosca M34.	2,1

Luva Rosca M34 Ø71mm do
Braço Tensor Nakata.

Aplicação:

Braço Tensor NAKATA.

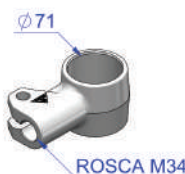

Código	Especificação	Peso (kg)
OL0509	Luva direita.	2,1
OL0510	Luva esquerda.	2,1

Braço Tensor fixo soldado Ø71mm
Guerra/Randon. Sem Bucha.

NOVO

Aplicação:

Suspensão Guerra /
Randon

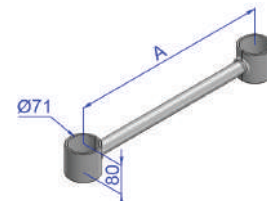

Código	Referência	A (mm)	Peso (kg)
OL0511	1900	550	4,9
OL0512	1900-A	640	5,5
OL0514	1900-B	700	5,5
OL0516	1900-C	830	6,7
OL0550	1900-D	440	4,2
OL0551	1900-E	590	5,2
OL0552	1900-F	750	6,5
OL0553	1900-G	320	3,5
OL0554	1900-H	490	4,5
OL0555	1900-I	500	4,6
OL0556	1900-J	490	4,5
OL0557	1900-K	630	5,4

Truck: NCM 87089990
Carreta: NCM 87169090

Braço Tensor fixo 61mm GUERRA.
Sem bucha.

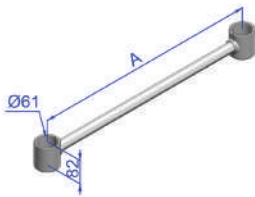

Aplicação:
Suspensão Truck
GUERRA.

Código	A (mm)	Especificação	Peso (kg)
OL0521	790	Dianteiro.	6,8
OL0523	600	Traseiro.	5,6

Braço Tensor regulável Ø61mm GUERRA.
Sem bucha.

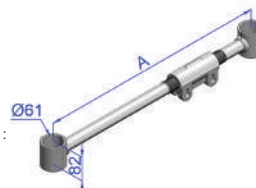

Ref. OL0522: Ref. OL0524:
- 1700747

Aplicação:
Suspensão Truck
GUERRA.

Código	A (mm)	Especificação	Peso (kg)
OL0522	790	Dianteiro.	11,6
OL0524	600	Traseiro.	11,2

Ponteira maior do braço Tensor regulável GUERRA. Rosca esquerda 1 1/2" 10FPP.

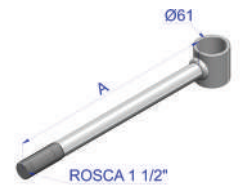

Ref. OL0525: Ref. OL0526:
1700743 1700746

Aplicação:
Suspensão Truck
GUERRA.

Código	A (mm)	P/ Braço tensor Regulável	Peso (kg)
OL0525	510	Dianteiro 790mm	6,2
OL0526	320	Traseiro 600mm	5,8

Ponteira menor do braço Tensor regulável Ø61mm GUERRA.



Ref. 1700744
Aplicação:
Suspensão Truck
GUERRA.

Código	Especificação	Peso (kg)
OL0527	Rosca direita 1 1/2" 10FPP.	2,8

Ponteira do Braço tensor soldado Ø71mm Guerra/Randon.



NOVO
Ref. 1903

Aplicação:
Suspensão Guerra /
Randon

Código	Especificação	Peso (kg)
OL0542	Rosca esq. 1 1/2" 10FPP.	2,2

Ponteira do Braço tensor soldado Ø71mm, rosca direita 1 1/2" 10FPP Guerra/Randon.



NOVO

Aplicação:
Suspensão Randon /
Guerra

Código	Referência	A (mm)	Peso (kg)
OL0548	1919	600mm	5,6
OL0544	1919-A	440mm	4,4
OL0545	1919-B	486mm	4,8
OL0546	1919-C	570mm	5,4
OL0547	1919-D	800mm	7,1

Luva do braço tensor regulável Guerra.

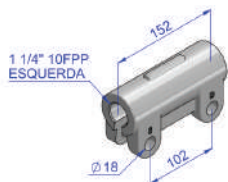

NOVO
Aplicação:
Suspensão Guerra.

Código	Descrição	Peso (kg)
OL0558	Rosca esquerda 1 1/4" 10FPP.	2,1

Braço Tensor fixo Ø71mm Guerra Nakata.
Sem bucha.

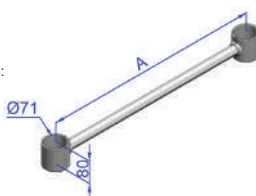

Ref. OL0561: Ref. OL0563:
1700759 1700760

Aplicação:
Suspensão Truck
GUERRA NAKATA.

Código	A (mm)	Especificação	Peso (kg)
OL0561	790	Dianteiro.	6,8
OL0563	570	Traseiro.	5,6

Braço Tensor regulável Ø71mm Guerra Nakata. Sem bucha.

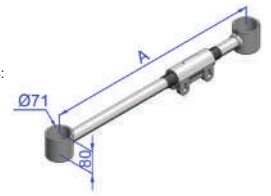

Ref. OL0562: Ref. OL0564:
1700763 1700765

Aplicação:
Suspensão Truck
GUERRA NAKATA.

Código	A (mm)	Especificação	Peso (kg)
OL0562	790	Dianteiro.	11,6
OL0564	570	Traseiro.	11,2

Ponteira maior do braço Tensor regulável Ø71mm Guerra Nakata.
Rosca esquerda 1 1/2" 10FPP.



Ref. OL0565: Ref. OL0566:
1700762 1700764

Aplicação:
Suspensão GUERRA
NAKATA.

Código	A (mm)	P/ Braço tensor Regulável	Peso (kg)
OL0565	502	Dianteiro 790mm	6,2
OL0566	282	Traseiro 600mm	5,8

Ponteira menor do braço Tensor regulável Ø71mm Guerra Nakata.



Ref. 1700761
Aplicação:
Suspensão Truck
GUERRA NAKATA.

Código	Especificação	Peso (kg)
OL0567	Rosca direita 1 1/2" 10FPP.	2,8

Luva do braço Tensor regulável Guerra Nakata.



Ref. 1700071

Aplicação:
Suspensão Truck
RANDON.

Código	Especificação	Peso (kg)
OL0568	Rosca 1 1/2" 10FPP.	2,2



Braços Tensores

Truck: NCM 87089990
Carreta: NCM 87169090

Olhal do Braço tensor
Ø71 Guerra.

Ponteira do braço tensor Ø71mm Guerra.

Braço Tensor regulável 450mm
rosca 1 5/8" Noma. Sem bucha e sem
parafuso.

NOVO

Ref.:
1922

Aplicação:
Suspensão Guerra

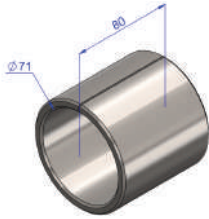

NOVO

Aplicação:
Suspensão Guerra.



NOVO

Ref.:
1992

Aplicação:
Suspensão Noma.



Código	Especificação	Peso (kg)
OL05971	-	1,0

Código	Descrição	Peso (kg)
OL05310	Rosca Direita 1 1/4" 10FPP.	2,0

Código	Especificação	Peso (kg)
OL0539	P/ bucha Ø62mm.	6,9

Braço Tensor fixo Ø62 450mm Noma.
Sem bucha.

Braço Tensor regulável 470mm rosca M34
Carreta Noma/Fenix.

Braço Tensor fixo 470mm
Carreta Noma/Fenix.

NOVO

Ref.:
1991

Aplicação:
Suspensão Noma.

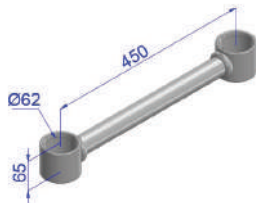

NOVO

Aplicação:
Suspensão Noma -
Carreta Fenix.



NOVO

Aplicação:
Suspensão Noma -
Carreta Fenix.

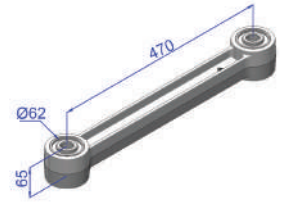

Código	Especificação	Peso (kg)
OL0541	P/ bucha de Ø62mm	4,8

Código	Descrição	Peso (kg)
OL0592	Com Bucha e com parafuso.	7,5
OL0592SB	Sem Bucha e sem parafuso.	6,0

Código	Descrição	Peso (kg)
OL0594	Com Bucha.	5,3
OL0594SB	Sem Bucha.	4,1

Luva do Braço tensor rosca M34 Ø62mm
Noma Fenix.

Braço Tensor fixo Ø62mm Noma.
Sem bucha.

Olhal do Braço tensor Ø62mm Noma.

NOVO

Aplicação:
Suspensão Noma.

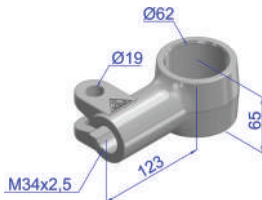

NOVO

Aplicação:
Suspensão Noma.

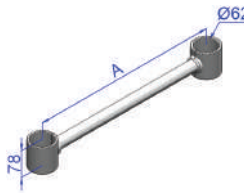

NOVO

Ref.:
1990
Aplicação:
Suspensão Noma.

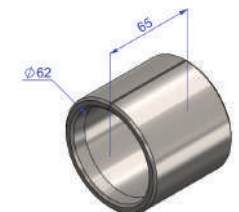

Código	Descrição	Peso (kg)
OL0595	Rosca direita.	1,8
OL0596	Rosca esquerda.	1,8

Código	Referência	A (mm)	Peso (kg)
OL04302	1912	556	6,8
OL04305	1912A	645	5,4
OL04307	1912B	692	5,7
OL04310	1912C	830	5,7
OL04301	1912D	452	4,2
OL04303	1912E	592	5,0
OL04308	1912F	742	5,5
OL04309	1912H	790	4,2
OL04306	1912I	672	5,5
OL04304	1912G	600	5,1

Código	Especificação	Peso (kg)
OL05962A	-	0,7

Olhal do Braço tensor Ø62mm
Rodoviária/Noma.

Braço Tensor fixo Ø61mm Rodoviária.
Sem bucha.

Braço Tensor regulavel Ø61mm Rodoviária.
Sem bucha e sem parafuso.

NOVO

Ref.:
1914

Aplicação:
Suspensão Rodoviária
/ Noma.



Ref. OL0461: 1700707 Ref. OL0463:
1700706

Aplicação:
Suspensão Truck
RODOVIÁRIA.

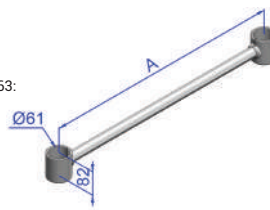

Ref. OL0462: 1700712 Ref. OL0464:
1700713

Aplicação:
Suspensão Truck
RODOVIÁRIA.

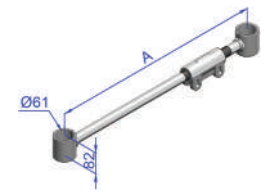

Código	Especificação	Peso (kg)
OL05962B	-	0,9

Código	A (mm)	Especificação	Peso (kg)
OL0461	830	Dianteiro.	6,8
OL0463	630	Traseiro.	5,6
OL0469	645	Dianteiro.	-
OL0471	556	Traseiro.	-

Código	A (mm)	Especificação	Peso (kg)
OL0462	830	Dianteiro.	9,6
OL0464	630	Traseiro.	8,2
OL0470	645	Dianteiro.	-
OL0472	556	Traseiro.	-

Truck: NCM 87089990
Carreta: NCM 87169090

Ponteira maior do braço Tensor regulável Ø61mm RODOVIÁRIA. Rosca esquerda 1 5/16" 10FPP.

Aplicação:
Suspensão Truck RODOVIÁRIA.



Código	A (mm)	P/ Braço tensor Regulável	Peso (kg)
OL0465	580	Dianteiro 830mm	6,2
OL0466	380	Traseiro 630mm	4,8

Ponteira menor do braço Tensor regulável Ø61mm RODOVIÁRIA.

Ref. 1700709

Aplicação:
Suspensão Truck RODOVIÁRIA.



Código	Especificação	Peso (kg)
OL0467	Rosca direita 1 5/16" 10FPP.	2,0

Luva do braço Tensor regulável RODOVIÁRIA..

Ref. 1700030

Aplicação:
Suspensão Truck RODOVIÁRIA.



Código	Especificação	Peso (kg)
OL0468	Rosca 1 5/16" 10FPP.	2,2

Luva fundida modelo "U" Braço tensor Rodoviária.

NOVO

Ref. 1955-A

Aplicação:
Suspensão Rodoviária.

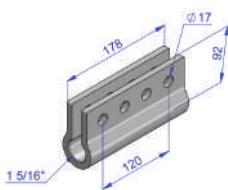

Código	Especificação	Peso (kg)
OL0476	Rosca 1 5/16".	2,3

Ponteira do Braço tensor Ø62mm Randon.

NOVO

Ref. 1915

Aplicação:
Suspensão Randon.



Código	Especificação	Peso (kg)
OL04100	Rosca direita 1 5/16" 10FPP.	1,8

Ponteira do Braço tensor Ø62, rosca esquerda 1 5/16" Rodoviária/Noma.

NOVO

Aplicação:
Suspensão Rodoviária / Noma

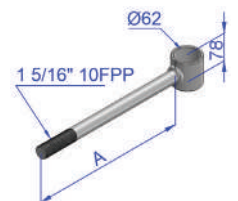

Código	Referência	A (mm)	Peso (kg)
OL04101	1918	600mm	4,7
OL04102	1918-A	440mm	3,7
OL04103	1918-B	486mm	4,0
OL04104	1918-C	570mm	4,5
OL04105	1918-D	800mm	6,0

Braço Tensor regulável soldado Ø62mm rosca 1 5/16" Rodoviária. Sem bucha.

NOVO

Aplicação:
Suspensão Rodoviária.

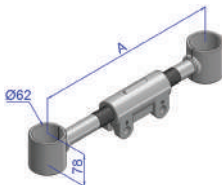

Código	Referência	A (mm)	Peso (kg)
OL04117	1920	550mm	6,8
OL04118	1920-A	640mm	7,4
OL04119	1920-B	700mm	7,8
OL04120	1920-C	830mm	8,6
OL04121	1920-D	450mm	6,2
OL04122	1920-E	590mm	7,1
OL04123	1920-F	750mm	8,1
OL04124	1920-H	800mm	8,4

Haste roscada direita 1 1/4" X 152mm Rodoviária.

NOVO

Ref. 1915

Aplicação:
Suspensão Rodoviária.



Código	Especificação	Peso (kg)
OL05173	1 1/4" X 152mm	0,8

Haste roscada esquerda 1 5/16" Rodoviária/Noma.

NOVO

Aplicação:
Suspensão Rodoviária / Noma



Código	A (mm)	Peso (kg)
OL05176	440mm	2,8
OL05177	486mm	3,1
OL05178	570mm	3,6
OL05175	600mm	3,8
OL05179	800mm	5,1

Ponteira do Braço tensor Ø71mm rosca 1 9/16" 8FPP Schiffer.

NOVO

Ref. OL0446: 1980 Ref. OL0447: 1981

Aplicação:
Suspensão Schiffer.

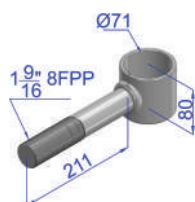

Código	Especificação	Peso (kg)
OL0446	Rosca esquerda 211mm.	2,9
OL0447	Rosca direita 160mm.	2,5

Braço Tensor regulável 480mm rosca 1 9/16" 8FPP Schiffer. Sem bucha e sem parafuso.

NOVO

Aplicação:
Suspensão Schiffer.

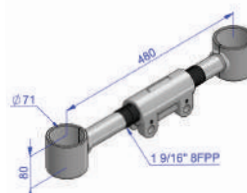

Código	Especificação	Peso (kg)
OL0448	P/ bucha de Ø71mm.	7,5

Braço Tensor fixo 480mm Schiffer. Sem bucha.

NOVO

Ref.: 1983

Aplicação:
Suspensão Schiffer.

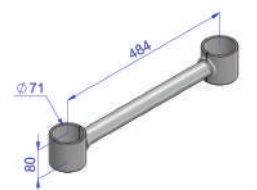

Código	Especificação	Peso (kg)
OL0481	P/ bucha de Ø71mm.	5,6



Braços Tensores

Truck: NCM 87089990
Carreta: NCM 87169090

Braço Tensor regulável 830mm
rosca 1 9/16" Pastre.
Sem bucha e sem parafuso.

NOVO

Ref.:
1922

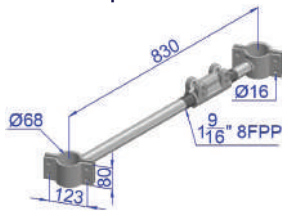

Código	Especificação	Peso (kg)
OL0487	P/ bucha de Ø68mm.	12,7

Braço Tensor fixo 830mm Pastre.
Sem bucha.

NOVO

Ref.:
1962

Aplicação:
Suspensão Pastre.

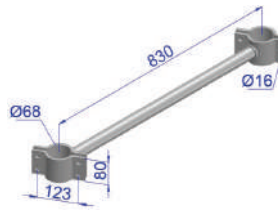

Código	Especificação	Peso (kg)
OL0489	P/ bucha de Ø68mm.	10,8

Mancal do Braço tensor Ø68mm Pastre.

NOVO

Ref.
1960

Aplicação:
Suspensão Pastre.

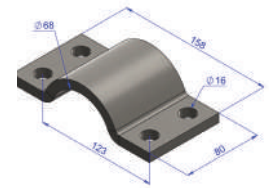

Código	Especificação	Peso (kg)
OL0490	-	1,0

Braço Tensor fixo 418mm Recrusul.
Sem bucha.

NOVO

Ref.
1950

Aplicação:
Carreta Recrusul

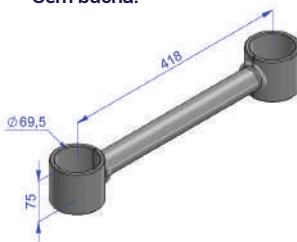

Código	Especificação	Peso (kg)
OL04106	P/ bucha de Ø69,5mm.	5,0

Ponteira do Braço tensor Ø69,5mm Recrusul
rosca 1 1/2" 10FPP.

NOVO

Ref. OL04107: Ref. OL04108 :
1951 1952

Aplicação:
Suspensão Recrusul.

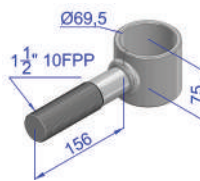

Código	Especificação	Peso (kg)
OL04107	Rosca esquerda.	2,3
OL04108	Rosca direita.	2,3

Ponteira maior do Braço tensor Ø71mm, rosca
esquerda 1 1/2" 10FPP.

NOVO



Código	A (mm)	Peso (kg)
OL05300	262mm	3,1
OL05301	352mm	3,8
OL05302	412mm	4,2
OL05303	542mm	5,2
OL05304	152mm	2,3
OL05305	302mm	3,4
OL05306	462mm	4,6

Ponteira menor do Braço tensor Ø71mm rosca 1
1/2" 10FPP.

NOVO



Código	Especificação	Peso (kg)
OL05307	Rosca esquerda.	1,9
OL05308	Rosca direita.	1,9

Olhal do Braço tensor Ø69,5mm Recrusul.

NOVO

Ref.:
1953

Aplicação:
Suspensão Recrusul.

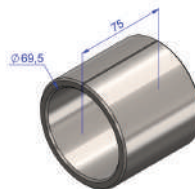

Código	Especificação	Peso (kg)
OL05969	-	1,0

Olhal do Braço tensor Ø63mm
VW/Volvo/Ford.

NOVO

Aplicação:
Suspensão VW/Volvo
/Ford



Código	Especificação	Peso (kg)
OL05963	-	0,6

Pino tensor/Parafuso cabeça sextavada M24.

NOVO

Aplicação:
OL0908 - Randon Suspensys.
OL0909 - Facchini



Código	Especificação	A (mm)	Peso (kg)
OL0908	Aço 8.8	125	0,5
OL0909	Aço 8.8	135	0,5

Olhal do tensor soldado Ø61mm
Rodoviária / Guerra.

NOVO



Código	Especificação	Peso (kg)
OL05961	-	0,5

Olhal do tensor soldado Ø70mm Randon.

NOVO

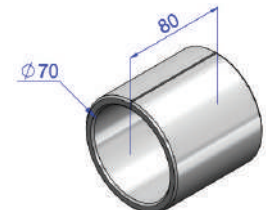

Código	Especificação	Peso (kg)
OL05970	-	0,5

Truck: NCM 87089990
Carreta: NCM 87169090

Bucha Ø58 do braço tensor
Suspensys 2000.

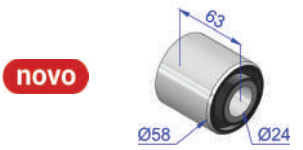

NOVO

Aplicação:
Suspensão
Suspensys 2000.

Código	Peso (kg)
OLI3116	0,4

Bucha Ø63 do braço tensor
suspensão fundida.

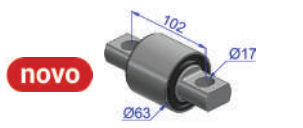

NOVO

Aplicação:
Suspensão fundida
truck FORD/VW/
VOLVO/SCANIA/MB.

Código	Peso (kg)
OLI3396	1,1

Bucha Ø63 do braço tensor
suspensão Fundida.



NOVO

Aplicação:
Suspensão fundida
truck Ford/VM.

Código	Peso (kg)
OLI3445	0,5

Bucha trifuncional RANDON.



NOVO

Aplicação:
Suspensão
pneumática Randon
FS250 - Psys11/13.

Código	Peso (kg)
OL54200	3,4

Bucha cônica do braço tensor
Randon 99.

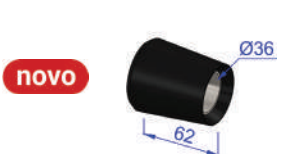

NOVO

Aplicação:
Suspensão carreta
Randon 99.

Código	Peso (kg)
OLI3007	0,1

Bucha da balança carretas
Randon/LUBFREE (2006 em
diante).



NOVO

Aplicação:
Balança da carreta
LUBFREE Randon.

Código	Peso (kg)
OLI3299	1,4

Bucha Ø71 do braço tensor
carreta Guerra.

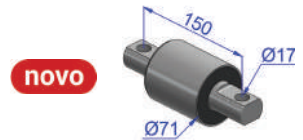

NOVO

Aplicação:
Suspensão carreta
Guerra/Nakata.

Código	Peso (kg)
OLI3003	1,5

Bucha Ø62 do braço tensor
suspensão carretas Noma.

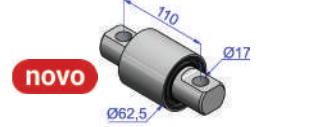

NOVO

Aplicação:
Carretas Noma
modelo novo.

Código	Peso (kg)
OLI3205	1,3

Bucha Ø62 do braço tensor
carreta Noma moderna.

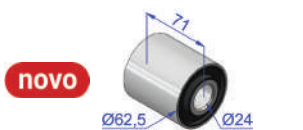

NOVO

Aplicação:
Suspensão carreta
Noma.

Código	Peso (kg)
OLI3567	0,5

Bucha da mola diant/tras
parte traseira.

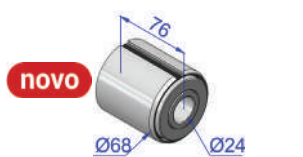

NOVO

Aplicação:
Mercedes Benz
1621 (98 em diante).

Código	Peso (kg)
OLI3080	0,8

Bucha da mola diant/tras
parte dianteira.



NOVO

Aplicação:
Mercedes Benz 1621
(98 em diante).

Código	Peso (kg)
OLI3089	0,9

Bucha da mola traseira.

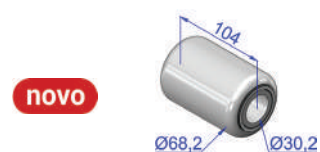

NOVO

Aplicação:
Mercedes benz
1938S.

Código	Peso (kg)
OLI3191	1,2

Bucha da mola suspensão
diant/tras.

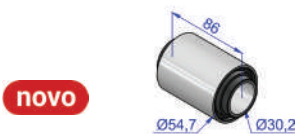

NOVO

Aplicação:
MB Accelo 715/915.

Código	Peso (kg)
OLI3275	0,4

Bucha do feixe de mola traseiro.

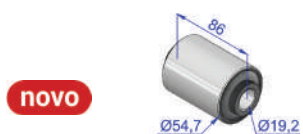

NOVO

Aplicação:
MB Accelo.

Código	Peso (kg)
OLI3591	0,5

Bucha da mola suspensão
dianteira parte dianteira.



NOVO

Aplicação:
Mercedes Benz
Atego.

Código	Peso (kg)
OLI4234	0,9

Bucha da mola suspensão
traseira parte dianteira .

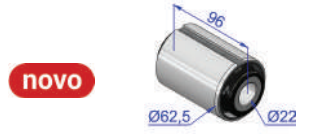

NOVO

Aplicação:
Mercedes Benz
Atego.

Código	Peso (kg)
OLI4234A	0,9

Bucha trifuncional FACCHINI.



NOVO

Aplicação:
Suspensão
pneumática carreta
SR Facchini.

Código	Peso (kg)
OL54205	4,6

Bucha olhal da mola traseira da
suspensão pneumática.



NOVO

Aplicação:
SCANIA: P94/P114/
P124/P164
ÔNIBUS: K113 (3º
EIXO).

Código	Peso (kg)
OLI3271	1,2

Bucha da mola tensora
suspensão a ar .



NOVO

Aplicação:
Carretas c/
suspensão a ar.

Código	Peso (kg)
OLI3132	1,1



Buchas de PU e NYLON

Truck: NCM 87089990
Carreta: NCM 87169090

Bucha do braço S Randon antiga.

nov
Ref. 2057

Aplicação:
Carreta Randon antiga.

Código	Qtd/emb.
OLI2057/NY	10

Bucha do jumelo da mola dianteira parte traseira.

nov
Ref. 2060

Aplicação:
Carreta Randon nova.

Código	Qtd/emb.
OLI2060/NY	10

Arruela de encosto da bucha suspensão pneumática FS250.

nov
Ref. 2225

Aplicação:
Carreta Randon nova.

Código	Qtd/emb.
OLI2225/NY	2

Arruela de encosto da bucha suspensão pneumática FS250.

nov
Ref. 2293

Aplicação:
Carreta Randon nova.

Código	Qtd/emb.
OLI2293/NY	2

Bucha jumelo da mola dianteira.

nov
Ref. PU/2046

Aplicação:
MB 608/709/712.

Código	Qtd/emb.
OLI2046/PU	10

Bucha do jumelo da mola suspensão traseira.

nov
Ref. 2061

Aplicação:
MB 709 A 713913/914.

Código	Qtd/emb.
OLI2061/NY	10

Bucha amortecedor cabine.

nov
Ref. PU/2066

Aplicação:
Todos MB Bicudos.

Código	Qtd/emb.
OLI2066/PU	10

Bucha da ponta barra estabilizadora.

nov
Ref. PU/2046

Aplicação:
MB 608/709/712.

Código	Qtd/emb.
OLI2075/PU	10

Bucha isoladora barra estabilizadora dianteira MB.

Ref. 2089

Aplicação:
MB L1630/L 1929/L 1945/L 2325/L-2635 6X4/54 - LK 2635 6X4/40 - LSC1929 / LS1935 / LS1941 / LS 1945 / LS 1945 / LS 2635X4/40.

Código	Qtd/emb.
OLI2089/PU	10

Bucha isoladora barra estabilizadora dianteira MB.

nov
Ref. 2090

Aplicação:
MB L1929/L 1935 (2'S)/L 1945/L 2325 / L2635 6X4/54 - LK 2635 6X4/40 - LS 1929 / LS1935 / LS1941 / LS1945 / LS 2635 6X4/40.

Código	Qtd/emb.
OLI2090/PU	10

Bucha isoladora barra estabilizadora dianteira MB.

Ref. 2091

Aplicação:
MB L1630/L 1929/L 1938/L 1945/L 2325 / L2635X4/54 / LK 2635X4/40 LS 1929 / LS1935 / LS 1941 / LS1945 / LS 2635 6S4/40.

Código	Qtd/emb.
OLI2091/PU	10

Bucha da barra estabilizada completa.

nov
Ref. 2101

Aplicação:
MB 709.

Código	Qtd/emb.
OLI2101/PU	10

Bucha da ponta da barra estabilizadora dianteira MB.

nov
Ref. 2111

Aplicação:
MB 1313/1318/1513/2013.

Código	Qtd/emb.
OLI2111/PU	10

Bucha da ponta da barra estabilizadora MB.

nov
Ref. 2130

Aplicação:
MB1618/1621.

Código	Qtd/emb.
OLI2130/PU	10

Bucha da ponta barra estabilizadora MB completa.

nov
Ref. PU/2131

Aplicação:
MB 1618/1621.

Código	Qtd/emb.
OLI2131/PU	10

Bucha da barra estabilizada MB completa.

nov
Ref. 3027

Aplicação:
MB 608D.

Código	Qtd/emb.
OLI3027/NY	10

Bucha da barra estabilizadora MB.

nov
Ref. PU/3027

Aplicação:
MB 608/709/712.

Código	Qtd/emb.
OLI3027/PU	10

Bucha da barra estabilizadora MB.

nov
Ref. PU/3073

Aplicação:
MB 709/912.

Código	Qtd/emb.
OLI3073/PU	10

Bucha da mola dianteira VW.

nov
Ref. PU/3192

Aplicação:
VW 6.90/7.90/7.100 /8.100/8.140/9.150 /11.130/13.130

Código	Qtd/emb.
OLI3192/PU	10

Bucha mola dianteira suspensão VW Ford Completa.

nov
Ref. PU/3193

Aplicação:
Volkswagen 11.130 a 14.120

Código	Qtd/emb.
OLI3193/PU	10

Caço feixe de mola VW.

nov
Ref. PU/3198

Aplicação:
VW 6.90/7.90/7.100 /8.100/8.140/9.150

Código	Qtd/emb.
OLI3198/PU	2

Arruela de encosto suspensão a ar FACCHINI.

nov
Ref. OLI3244/PU: PU/3244
Ref. OLI3244/NY 3244/NY

Aplicação:
Trucks e carretas Facchini.

Código	Especificação	Qtd/emb.
OLI3244/PU	PU	2
OLI3244/NY	Nylon	2

Truck: NCM 87089990

Carreta: NCM 87169090

Balança da carreta SR Randon.

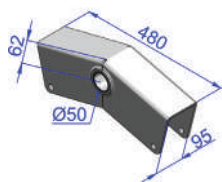

Código	Especificação	Ø Pino (mm)	Peso (kg)
OL0001SLOR	Dobrada Original 1/4".	50	12,6
OL0001SDOR	Soldada Original 1/4".	50	12,0
OL0001SLRF	Dobrada Reforçada.	50	15,0
OL0001RF	Soldada Reforçada.	50	13,9

Balança da carreta SR Randon suspensão elevada.



NOVO

Código	Especificação	Ø Pino (mm)	Peso (kg)
OL0002RF/90	Reforçada.	60	14,2

Balança do truck do cavalo Randon.

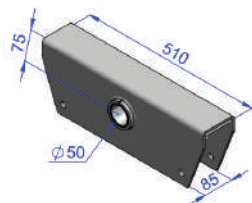

Código	Especificação	Ø Pino (mm)	Peso (kg)
OL0005OR	Original 1/4".	50	14,3
OL0005RF	Reforçada.	50	16,4

Balança da carreta SR Randon até ano 1984.

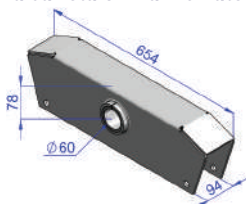

Código	Especificação	Ø Pino (mm)	Peso (kg)
OL0008OR	Original 1/4".	60	16,8
OL0008RF	Reforçada.	60	19,9

Balança da carreta SR Randon Florestal/Rodotrem.

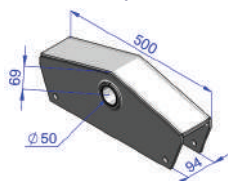

Código	Especificação	Ø Pino (mm)	Peso (kg)
OL0011RF	Reforçada.	50	16,3

Balança da carreta SR Randon suspensão elevada.

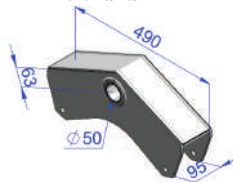

NOVO

Código	Especificação	Ø Pino (mm)	Peso (kg)
OL0001RF/90	Reforçada.	50	14,0

Balança da carreta SR Randon Intermediária.

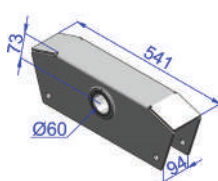

Código	Especificação	Ø Pino (mm)	Peso (kg)
OL0003OR	Original 1/4".	60	16,6
OL0003RF	Reforçada.	60	19,1

Balança do truck TE Randon.

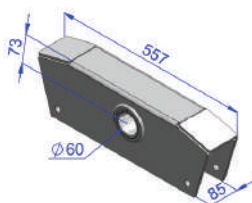

Código	Especificação	Ø Pino (mm)	Peso (kg)
OL0006OR	Original 1/4".	60	16,1
OL0006FCOR	Original 1/4" - Furo no centro.	60	18,9
OL0006RF	Reforçada.	60	18,9
OL0006FCRF	Reforçada - Furo no centro.	60	18,9

Balança do truck TE Randon reta furo fora do centro.

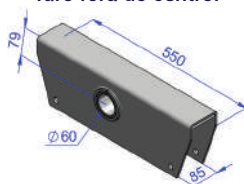

Código	Especificação	Ø Pino (mm)	Peso (kg)
OL0009OR	Original 1/4".	60	15,1
OL0009RF	Reforçada.	60	17,2

Balança do truck TE Randon furo no centro.

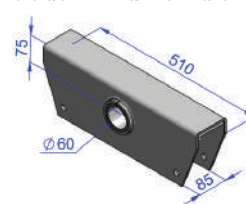

Código	Especificação	Ø Pino (mm)	Peso (kg)
OL0010OR	Original 1/4".	60	15,1
OL0010RF	Reforçada.	60	17,2

Balança da carreta SR Randon 2007 LUBFREE.

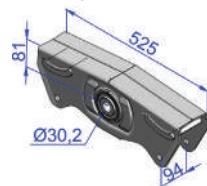

Código	Especificação	Ø Pino (mm)	Peso (kg)
OL0012OR	Original 1/4" - com bucha	30	16,0
OL0012SBOR	Original 1/4" - sem bucha	30	15,0
OL0012RF	Reforçada - com bucha	30	17,0
OL0012SBRF	Reforçada - sem bucha	30	16,0

Balança suspensão elevada LUBFREE.

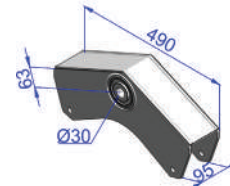

NOVO

Código	Especificação	Ø Pino (mm)	Peso (kg)
OL0012RF/90	Com bucha	30	15,4



Balanças

Truck: NCM 87089990
Carreta: NCM 87169090

Balança carreta Randon 2007 LUBFREE.

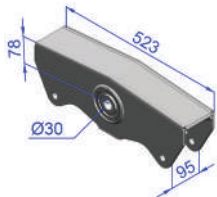

NOVO

Código	Especificação	Ø Pino (mm)	Peso (kg)
OL0012RF/A	Com bucha.	30	15,1
OL0012RFSB/A	Sem bucha.	30	14,3

Balança Dolly Randon

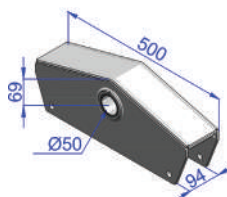

Código	Especificação	Ø Pino (mm)	Peso (kg)
OL0013RF	Reforçada.	50	16,3

Balança dianteira suspensão distanciada carreta SR Randon.

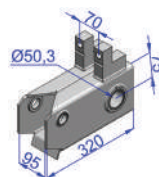

NOVO

Código	Especificação	Ø Pino (mm)	Peso (kg)
OL0015OR	Original 1/4".	50	12,4

Balança traseira suspensão distanciada carreta SR Randon.

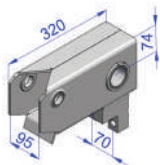

NOVO

Código	Especificação	Ø Pino (mm)	Peso (kg)
OL0016OR	Original 1/4".	50	12,4

Balança do truck TE Suspensys Mercedes

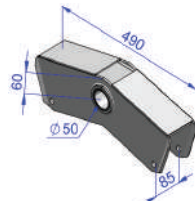

Código	Especificação	Ø Pino (mm)	Peso (kg)
OL0116OR	Original 1/4".	50	10,8
OL0116RF	Reforçada.	50	14,1

Balança truck TE Suspensys para Cargo/Volkswagen

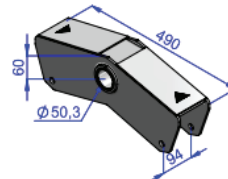

Código	Especificação	Ø Pino (mm)	Peso (kg)
OL0117OR	Original 1/4".	50	11,9
OL0117RF	Reforçada.	50	14,1

Balança do truck TE Suspensys p/ Cargo Volkswagen (3/8").



Código	Especificação	Ø Pino (mm)	Peso (kg)
OL0117RF3.8	Reforçada, chapa 3/8".	50	15,0

Balança do truck do cavalo Suspensys MB.

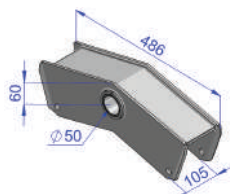

Código	Especificação	Ø Pino (mm)	Peso (kg)
OL0118OR	Original 1/4".	50	11,6
OL0118RF	Reforçada.	50	14,3

Balança truck TE Suspensys com tampa baixa.



Código	Especificação	Ø Pino (mm)	Peso (kg)
OL0121OR	Original 1/4".	50	11,0
OL0121RF	Reforçada.	50	13,9

Balança truck Suspensys. Suspensão elevada.



Código	Especificação	Ø Pino (mm)	Peso (kg)
OL0121RF/90	Reforçada.	50	14,2

Balança truck TE Suspensys MB 1620.

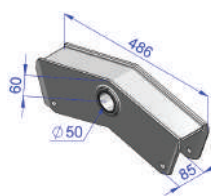

Código	Especificação	Ø Pino (mm)	Peso (kg)
OL0122OR	Original 1/4".	50	11,3
OL0122RF	Reforçada.	50	12,8

Balança truck TE Suspensys suspensão elevada.



Código	Especificação	Ø Pino (mm)	Peso (kg)
OL0122RF/90	Reforçada.	50	13,3

Balança truck TE Suspensys Volvo e Scania.

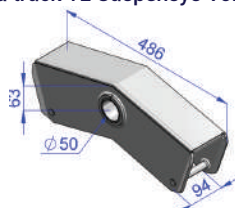

Código	Especificação	Ø Pino (mm)	Peso (kg)
OL0123OR	Original 1/4".	50	11,4
OL0123RF	Reforçada.	50	14,3

Balança Suspensão Distanciada SR Randon.

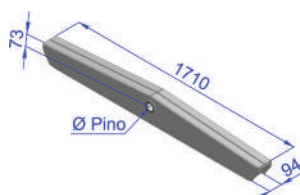

Código	Especificação	Ø Pino (mm)	Peso (kg)
OL0126OR	Original 1/4".	50	49,0
OL0126RF	Reforçada.	50	59,2
OL0127OR	Original 1/4".	60	49,2
OL0127RF	Reforçada.	60	59,4

Balança Susp. Distanciada SR Randon. LUB FREE.



Código	Especificação	Ø Pino (mm)	Peso (kg)
OL0128OR	Original 1/4" - com bucha	30	48,2
OL0128SBOR	Original 1/4" - sem bucha	30	
OL0128RF	Reforçada - com bucha	30	49,2
OL0128SBRF	Reforçada - sem bucha	30	

Truck: NCM 87089990

Carreta: NCM 87169090

Balança truck TE Suspensys VW suspensão fundida.



Código	Especificação	Ø Pino (mm)	Peso (kg)
OL0141OR	Original 1/4".	50	12,5
OL0141RF	Reforçada.	50	13,7

Balança truck TE Suspensys FORD suspensão fundida.



Código	Especificação	Ø Pino (mm)	Peso (kg)
OL0142OR	Original 1/4".	50	12,0
OL0142RF	Reforçada.	50	13,6

Balança carreta SR Randon suspensão distanciada.

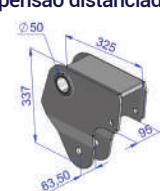

NOVO

Código	Especificação	Ø Pino (mm)	Peso (kg)
OL0136RFB	Original 1/4".	50	13,0

Balança truck TE Rodoviária.

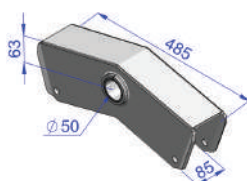

NOVO

Código	Especificação	Ø Pino (mm)	Peso (kg)
OL0114RF	Reforçada.	50	13,0

Balança carreta SR Rodoviária.

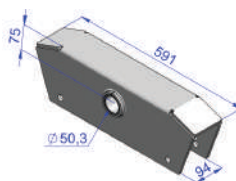

NOVO

Código	Especificação	Ø Pino (mm)	Peso (kg)
OL0143OR	Original 1/4".	50	17,1
OL0143RF	Reforçada.	50	20,0

Balança dobrada, carreta SR Rodoviária moderna.

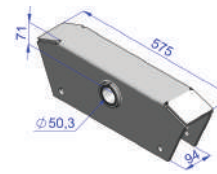

NOVO

Código	Especificação	Ø Pino (mm)	Peso (kg)
OL01144OR	Original 1/4".	50	16,6
OL01144RF	Reforçada.	50	19,3

Balança da carreta SR Guerra.

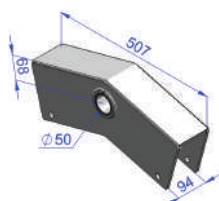

Código	Especificação	Ø Pino (mm)	Peso (kg)
OL0020SLOR	Dobrada Original 1/4".	50	14,2
OL0020SDOR	Soldada Original 1/4".	50	13,2
OL0020SLRF	Dobrada Reforçada.	50	16,8
OL0020RF	Soldada Reforçada.	50	15,4

Balança da carreta SR Guerra Suspensão elevada.

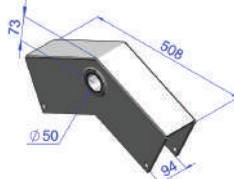

NOVO

Código	Especificação	Ø Pino (mm)	Peso (kg)
OL0020RF/90	Reforçada.	50	15,6

Balança da carreta SR Guerra Antiga.

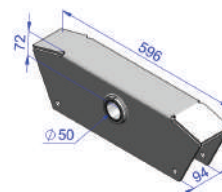

Código	Especificação	Ø Pino (mm)	Peso (kg)
OL0021OR	Original 1/4".	50	17,7
OL0021RF	Reforçada.	50	20,2

Balança truck do cavalo Guerra.

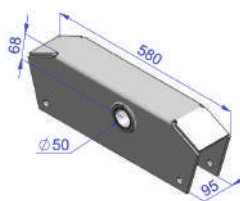

Código	Especificação	Ø Pino (mm)	Peso (kg)
OL0022RF	Reforçada lado esquerdo.	50	19,7
OL0023RF	Reforçada lado direito.	50	19,7

Balança do truck TE Guerra.

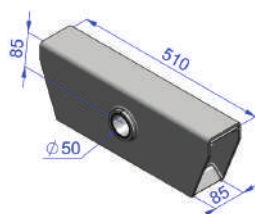

Código	Especificação	Ø Pino (mm)	Peso (kg)
OL0024OR	Original 1/4".	50	15,0
OL0024RF	Reforçada.	50	17,3

Balança do truck do cavalo Guerra.

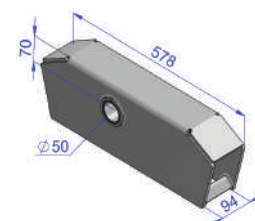

NOVO

Código	Especificação	Ø Pino (mm)	Peso (kg)
OL0025OR	Original 1/4".	50	17,5
OL0025RF	Reforçada.	50	20,7

Balança do truck cavalo Guerra modelo reta.

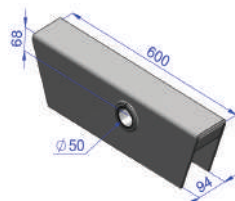

Código	Especificação	Ø Pino (mm)	Peso (kg)
OL0026OR	Original 1/4".	50	19,6
OL0026RF	Reforçada.	50	21,8

Balança do truck TE Guerra.

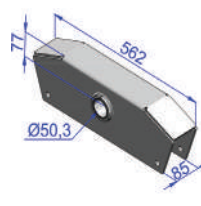

Código	Especificação	Ø Pino (mm)	Peso (kg)
OL0027OR	Original 1/4".	50	15,7
OL0027RF	Reforçada.	50	18,8

Balança truck TE Guerra ATÉ 1993.

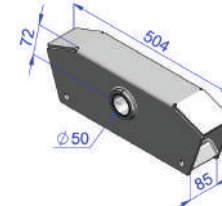

Código	Especificação	Ø Pino (mm)	Peso (kg)
OL0028OR	Original 1/4".	50	13,8
OL0028RF	Reforçada.	50	16,1



Balanças

Truck: NCM 87089990
Carreta: NCM 87169090

Balança da carreta SR Noma Asa Delta.

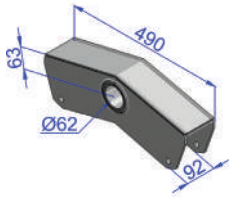

Código	Especificação	Ø Pino (mm)	Peso (kg)
OL0030OR	Original 1/4".	61,5	13,3
OL0030RF	Reforçada.	61,5	14,2

Balança da carreta SR Noma suspensão elevada.

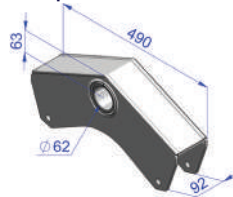

Código	Especificação	Ø Pino (mm)	Peso (kg)
OL0030RF/90	Reforçada.	61,5	14,4

Balança da carreta SR Noma Asa Delta.

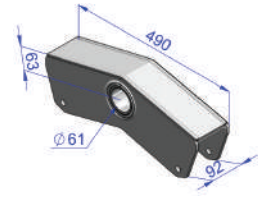

Código	Especificação	Ø Pino (mm)	Peso (kg)
OL0030RFP608	Reforçada.	60,8	14,1

Balança da carreta SR Noma.

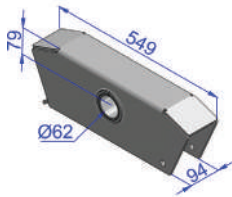

Código	Especificação	Ø Pino (mm)	Peso (kg)
OL0031OR	Original 1/4".	61,5	16,2
OL0031RF	Reforçada.	61,5	18,6

Balança da carreta SR Noma.

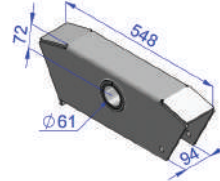

Código	Especificação	Ø Pino (mm)	Peso (kg)
OL0032OR	Original 1/4".	60,8	17,1
OL0032RF	Reforçada.	60,8	19,3

Balança do truck do cavalo Noma.

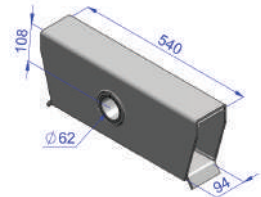

Código	Especificação	Ø Pino (mm)	Peso (kg)
OL0033OR	Original 1/4".	61,5	18,5
OL0033RF	Reforçada.	61,5	21,0

Balança carreta SR Noma suspensão Distanciada.

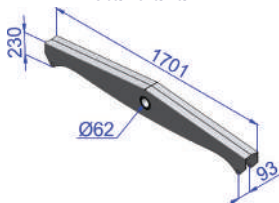

Código	Especificação	Ø Pino (mm)	Peso (kg)
OL0034OR	Original 1/4".	62	42,6
OL0034RF	Reforçada.	62	50,5

Balança do Truck TE Iderol.

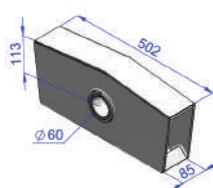

Código	Especificação	Ø Pino (mm)	Peso (kg)
OL0040OR	Original 1/4".	60	16,9
OL0040RF	Reforçada.	60	19,0

Balança da carreta SR Iderol.

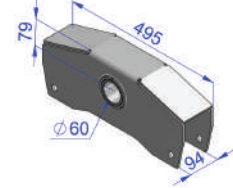

Código	Especificação	Ø Pino (mm)	Peso (kg)
OL0041OR	Original 1/4".	60	16,2
OL0041RF	Reforçada.	60	18,2

Balança do truck TE Iderol reta.

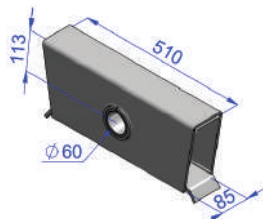

Código	Especificação	Ø Pino (mm)	Peso (kg)
OL0042OR	Original 1/4".	60	18,2
OL0042RF	Reforçada.	60	20,6

Balança da carreta SR Iderol.

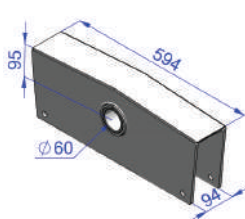

Código	Especificação	Ø Pino (mm)	Peso (kg)
OL0043RF	Reforçada.	60	24,5

Balança da carreta SR Facchini.

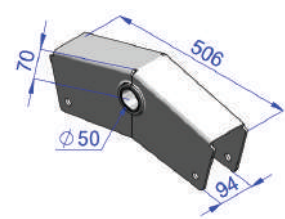

Código	Especificação	Ø Pino (mm)	Peso (kg)
OL0050SLOR50	Dobrada, original 1/4".	50	12,8

Balança da carreta SR Facchini.

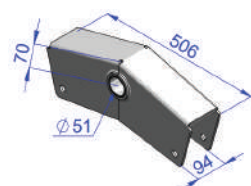

NOVO

Código	Especificação	Ø Pino (mm)	Peso (kg)
OL0050SLOR51	Original 1/4".	51	13,9

Balança da carreta SR Facchini.

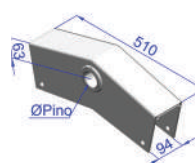

Código	Especificação	Ø Pino (mm)	Peso (kg)
OL0050OR50	Soldada Original 1/4".	50	13,0
OL0050RF50	Soldada Reforçada.	50	15,0
OL0050RF60	Soldada Reforçada.	60	15,6

Balança da carreta SR Facchini.

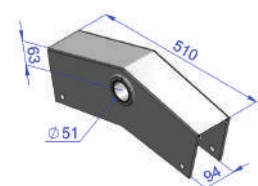

NOVO

Código	Especificação	Ø Pino (mm)	Peso (kg)
OL0050RF51	Reforçada.	51	15,0

Truck: NCM 87089990

Carreta: NCM 87169090

Balança do truck TE Facchini.

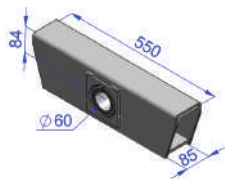

Código	Especificação	Ø Pino (mm)	Peso (kg)
OL0051OR	Original 1/4".	60	17,1
OL0051RF	Reforçada.	60	18,7

Balança Suspensão distanciada carreta SR Facchini.

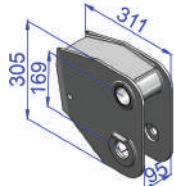

NOVO

Código	Especificação	Ø Pino (mm)	Peso (kg)
OL0053RF	Lado direito reforçada.	50	15,0
OL0054RF	Lado esquerdo reforçada.	50	15,0
OL0055RF	Lado direito reforçada.	60	15,6
OL0056RF	Lado esquerdo reforçada.	60	15,6

Balança carreta SR Facchini 2014.

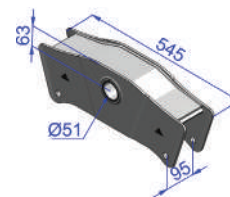

NOVO

Código	Especificação	Ø Pino (mm)	Peso (kg)
OL0057OR	Original 1/4".	51	14,7
OL0057RF	Reforçada.	51	16,7

Balança da carreta Facchini.

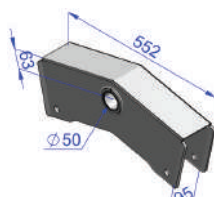

NOVO

Código	Especificação	Ø Pino (mm)	Peso (kg)
OL0058RF	Reforçada.	50	16,7

Balança da carreta SR Facchini.

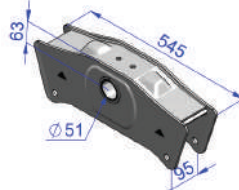

NOVO

Código	Especificação	Ø Pino (mm)	Peso (kg)
OL0059OR	Original 1/4".	51	14,9
OL0059RF	Reforçada.	51	16,9

Balança da carreta SR Krone antiga.

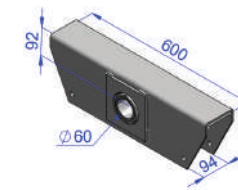

Código	Especificação	Ø Pino (mm)	Peso (kg)
OL0060OR	Original 1/4".	60	20,5
OL0060RF	Reforçada.	60	22,7

Balança da carreta SR Krone.

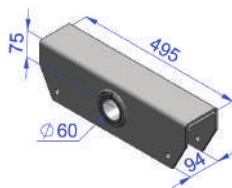

Código	Especificação	Ø Pino (mm)	Peso (kg)
OL0061OR	Original 1/4".	60	15,5
OL0061RF	Reforçada.	60	17,2

Balança do truck TE Krone.

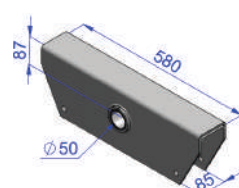

Código	Especificação	Ø Pino (mm)	Peso (kg)
OL0062OR	Original 1/4".	50	17,6
OL0062RF	Reforçada.	50	20,0

Balança da carreta SR Krone.

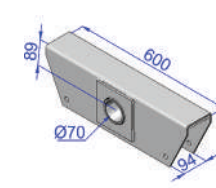

Código	Especificação	Ø Pino (mm)	Peso (kg)
OL0063OR	Original 1/4".	70	19,4
OL0063RF	Reforçada.	70	21,5

Balança do truck Krone.

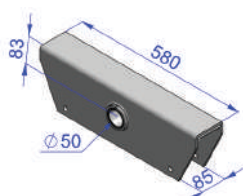

NOVO

Código	Especificação	Ø Pino (mm)	Peso (kg)
OL0145OR	Original 1/4".	50	-
OL0145RF	Reforçada.	50	18,9

Balança do truck TE Schiffer.

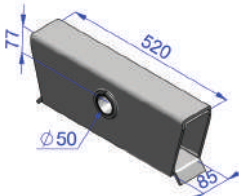

NOVO

Código	Especificação	Ø Pino (mm)	Peso (kg)
OL0070RF	Reforçada.	50	18,2

Balança da carreta SR Schiffer.

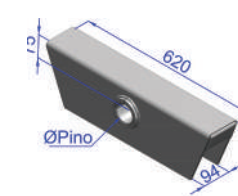

Código	Especificação	Ø Pino (mm)	Peso (kg)
OL0071RF	Reforçada.	60	22,1
OL0072RF	Reforçada.	50	22,6

Balança da carreta SR Schiffer Moderna.

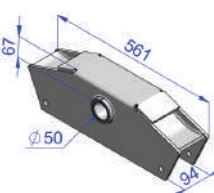

Código	Especificação	Ø Pino (mm)	Peso (kg)
OL0073RF	Reforçada.	50	17,1

Balança carreta SR Schiffer.

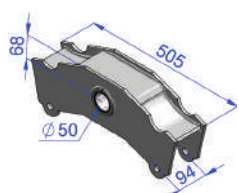

Código	Especificação	Ø Pino (mm)	Peso (kg)
OL0074RF	Reforçada.	50	14,5

Balança da carreta SR Recrusul Moderna.

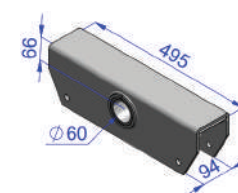

Código	Especificação	Ø Pino (mm)	Peso (kg)
OL0082RF	Reforçada.	60	17,6



Balanças

Truck: NCM 87089990
Carreta: NCM 87169090

Balança do truck TE Pastre.

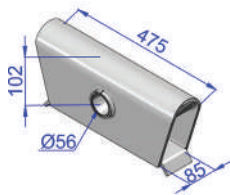

Código	Especificação	Ø Pino (mm)	Peso (kg)
OL0090RF	Reforçada.	55,5	16,9

Balança do truck TE Pastre.

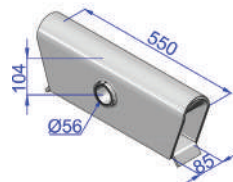

Código	Especificação	Ø Pino (mm)	Peso (kg)
OL0091RF	Reforçada.	55,5	19,1

Balança da carreta SR Pastre Antiga.

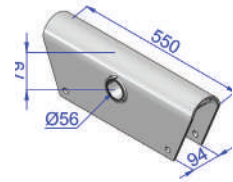

Código	Especificação	Ø Pino (mm)	Peso (kg)
OL0092RF	Reforçada.	55,5	19,0

Balança do truck do cavalo Pastre.

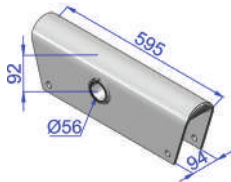

Código	Especificação	Ø Pino (mm)	Peso (kg)
OL0093RF	Reforçada.	55,5	19,0

Balança do truck do cavalo Pastre.

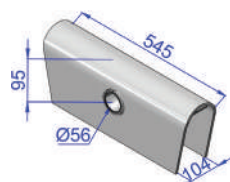

Código	Especificação	Ø Pino (mm)	Peso (kg)
OL0094RF	Reforçada.	55,5	21,3

Balança da carreta SR Pastre.

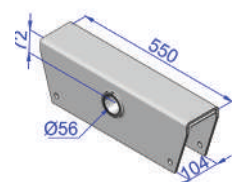

Código	Especificação	Ø Pino (mm)	Peso (kg)
OL0095RF	Reforçada.	55,5	20,2

Balança da carreta SR Pastre suspensão distanciada.

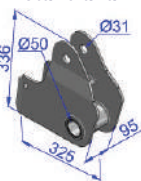

NOVO

Código	Especificação	Ø Pino (mm)	Peso (kg)
OL0136RF	Reforçado.	50	13,0

Balança do truck TE Galego.

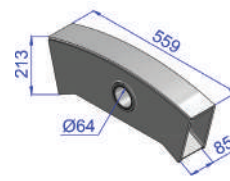

NOVO

Código	Especificação	Ø Pino (mm)	Peso (kg)
OL0099RF	Reforçado.	60	17,8

Balança do truck TE Galego.

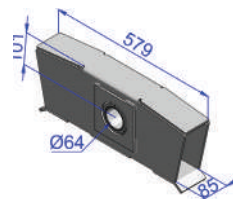

Código	Especificação	Ø Pino (mm)	Peso (kg)
OL0100OR	Original 1/4".	63,5	19,7
OL0100RF	Reforçada.	63,5	23,5

Balança da carreta SR Canaveira Galego Antiga com bucha de nylon.

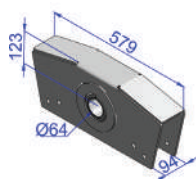

Código	Especificação	Ø Pino (mm)	Peso (kg)
OL0101RF	Reforçado.	63,5	23,8

Balança da carreta SR Canaveira Galego Moderna.

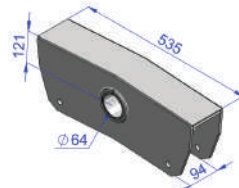

Código	Especificação	Ø Pino (mm)	Peso (kg)
OL0102RF	Reforçada c/ bucha de nylon.	63,5	18,4
OL0102RFA	Reforçada c/ bucha de aço.	63,5	18,7

Balança truck TE Maringá furo fora de centro.

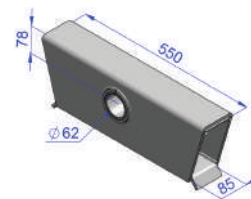

Código	Especificação	Ø Pino (mm)	Peso (kg)
OL0105OR	Original 1/4".	61,5	16,9
OL0105RF	Reforçada.	61,5	18,8

Balança Asa Delta truck TE.

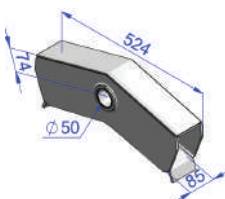

Código	Especificação	Ø Pino (mm)	Peso (kg)
OL0110OR	Original 1/4".	50	13,4
OL0110RF	Reforçada.	50	15,2

Balança Asa Delta truck TE.

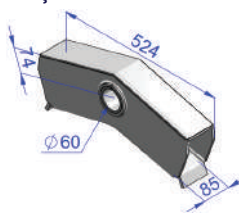

Código	Especificação	Ø Pino (mm)	Peso (kg)
OL0111OR	Original 1/4".	60	13,7
OL0111RF	Reforçada.	60	15,6

Balança da carreta SR Usicamp.

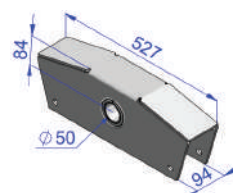

Código	Especificação	Ø Pino (mm)	Peso (kg)
OL0120RF	Reforçado.	50	16,3

Truck: NCM 87089990

Carreta: NCM 87169090

Balança truck TE Miral/Miril.

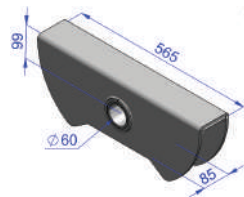

Código	Especificação	Ø Pino (mm)	Peso (kg)
OL0125RF	Reforçada.	60	16,3

Balança da carreta SR FNV com bucha cônica.

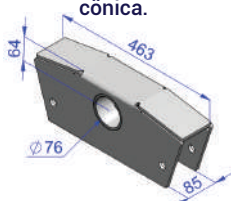

Código	Especificação	Ø Pino (mm)	Peso (kg)
OL0130RF	Reforçada.	60	14,4

Balança da carreta SR Noma 2011 Fênix.

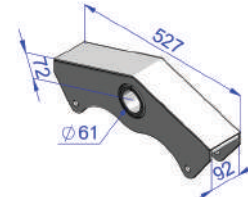

Código	Especificação	Ø Pino (mm)	Peso (kg)
OL0134OR	Original 1/4".	61	17,4
OL0134RF	Reforçada.	61	19,5

Balança da carreta SR Noma 2011 Fênix.

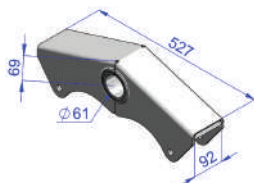

NOVO

Código	Especificação	Ø Pino (mm)	Peso (kg)
OL0134SLOR	Dobrada Original 1/4".	61,5	13,6
OL0134SLRF	Dobrada Reforçada.	61,5	19,5

Balança do truck TE MB Atego.

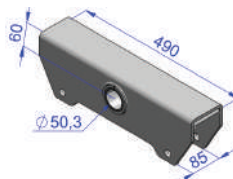

Código	Especificação	Ø Pino (mm)	Peso (kg)
OL0135OR	Original 1/4".	50	12,4
OL0135RF	Reforçada.	50	13,5

Balança do truck MB Atego 2016 Suspensys.

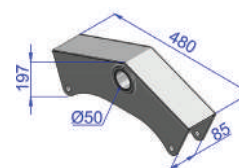

NOVO

Código	Especificação	Ø Pino (mm)	Peso (kg)
OL0138OR	Original 1/4".	50	9,5
OL0138RF	Reforçada.	50	10,7

Balança suspensão distanciada padrão Silpa.

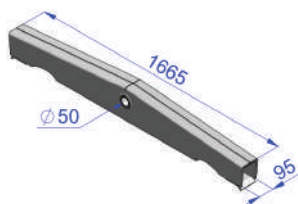

NOVO

Código	Especificação	Ø Pino (mm)	Peso (kg)
OL0129RF	Reforçada.	50	54,0

Balança carreta SR suspensão distanciada Guerra 2011.

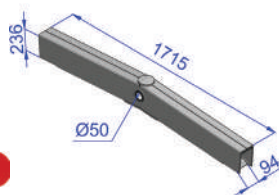

NOVO

Código	Especificação	Ø Pino (mm)	Peso (kg)
OL0131OR	Original 1/4".	50	51,2
OL0131RF	Reforçada.	50	62,2

Balança carreta SR Rodolínea.

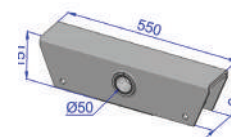

NOVO

Código	Especificação	Ø Pino (mm)	Peso (kg)
OL0137RF	Reforçado.	50	17,3

Balança carreta SR Rossetti.

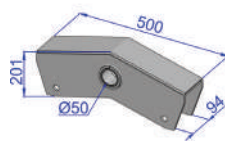

Código	Especificação	Ø Pino (mm)	Peso (kg)
OL0146RF	Reforçado.	50	15,1

Balança Carrega Tudo, entre eixos 1510mm.

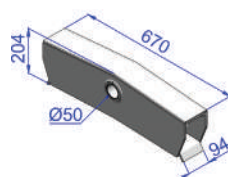

NOVO

Código	Especificação	Ø Pino (mm)	Peso (kg)
OL0148RF	Reforçado.	50	18,7

Balança Truck TE linha leve OLIVO 3/4 VUC.

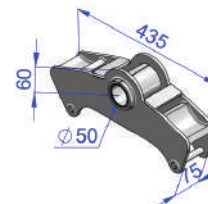

Código	Especificação	Ø Pino (mm)	Peso (kg)
OL0150RF	Reforçada.	50	9,6

Anotações

Buchas de Balança

Truck: NCM 87089990
Carreta: NCM 87169090

Bucha interna da balança carreta SR Randon.

CEMENTADA

Código	Peso (kg)
OL1300	0,3

Bucha interna da balança carreta SR Randon.

CEMENTADA

Código	Peso (kg)
OL1301	0,6

Bucha interna da balança carreta SR Randon.

CEMENTADA

Código	Peso (kg)
OL1301A	0,6

Bucha interna da balança carreta SR Randon.

CEMENTADA

Código	Peso (kg)
OL1301B	0,8

Bucha interna da balança carreta SR e truck TE Randon e Guerra.

CEMENTADA

Código	Peso (kg)
OL1302	0,7

Bucha interna da balança carreta SR Rodoviária.

CEMENTADA

Código	Peso (kg)
OL1302A	0,8

Bucha interna da balança carreta SR e truck TE Randon.

CEMENTADA

Código	Peso (kg)
OL1303	1,3

Bucha externa da balança carreta Randon.

NOVO

Código	Peso (kg)
OL1304	1,6

Bucha interna da balança truck TE e carreta SR Randon.

CEMENTADA

Código	Peso (kg)
OL1305	1,5

Bucha interna da balança carreta SR Suspensys.

CEMENTADA

Código	Peso (kg)
OL1306	1,3

Bucha interna da balança truck TE Suspensys.

CEMENTADA

Código	Peso (kg)
OL1307	0,7

Bucha interna da balança carreta SR Randon.

CEMENTADA

Código	Peso (kg)
OL1308	0,7

Bucha interna da balança carreta Randon.

NOVO

CEMENTADA

Código	Peso (kg)
OL1309	1,2

Bucha interna da balança carreta SR e Guerra.

CEMENTADA

Código	Peso (kg)
OL1310	0,2

Bucha interna do truck LS Guerra.

CEMENTADA

Código	Peso (kg)
OL1311	0,2

Bucha externa da balança carreta Randon.

NOVO

Código	Peso (kg)
OL1312	1,2

Bucha interna da balança carreta SR Guerra.

CEMENTADA

Código	Peso (kg)
OL1313	0,3

Bucha interna da balança carreta SR Guerra.

NOVO

CEMENTADA

Código	Peso (kg)
OL1314	0,9

Bucha interna da balança carreta SR Noma antiga e truck TE Maringá.

CEMENTADA

Código	Peso (kg)
OL1320	1,7

Bucha interna da balança carreta SR Noma e truck TE Maringá.

CEMENTADA

Código	Peso (kg)
OL1321	1,7

Bucha interna da balança cavalo Noma.

NOVO

CEMENTADA

Código	Peso (kg)
OL1321A	1,2

Bucha interna da balança carreta SR Noma antiga e truck TE Maringá.

CEMENTADA

Código	Peso (kg)
OL1322	2,0

Bucha interna da balança carreta SR e truck TE Noma.

CEMENTADA

Código	Peso (kg)
OL1323	0,4

Bucha interna da balança carreta SR e truck TE Noma.

CEMENTADA

Código	Peso (kg)
OL1324	0,4

Bucha interna da balança carreta SR e truck TE Noma.

CEMENTADA

Código	Peso (kg)
OL1325	0,4

Bucha interna da balança carreta SR e truck TE Noma.

CEMENTADA

Código	Peso (kg)
OL1326	0,6

Bucha interna da balança carreta SR Facchini.

CEMENTADA

Código	Peso (kg)
OL1330	0,8

Bucha interna da balança carreta SR Facchini.

CEMENTADA

Código	Peso (kg)
OL1331	0,5

Truck: NCM 87089990
Carreta: NCM 87169090

Bucha interna da balança carreta SR Noma e Pastre.



Bucha interna da balança carreta SR Facchini.



Bucha interna da balança carreta SR Facchini.

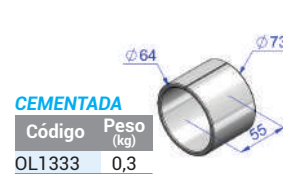

Bucha interna da balança carreta SR Facchini.



Bucha interna da balança carreta SR e Guerra.



Bucha interna da balança carreta SR Iderol.



Bucha interna da balança truck TE Iderol.



Bucha interna da balança carreta SR Krone / Gotti.

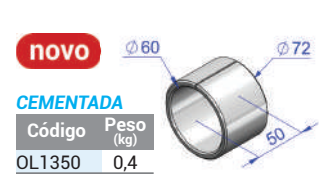

Bucha interna da balança carreta SR Krone / Gotti.



Bucha interna da balança truck TE Randon.



Bucha interna da balança carreta SR Pastre.



Bucha interna da balança carreta SR Recrusul.



Bucha interna da balança carreta SR Noma Fenix.



Bucha interna da balança truck TE Galego.



Bucha interna da balança carreta SR Noma.



Bucha interna da balança carreta SR Schiffer.



Bucha interna da balança carreta SR Schiffer Moderna.



Bucha interna da balança carreta SR Schiffer.

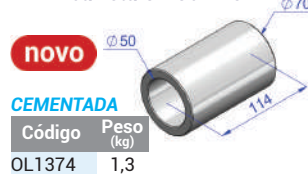

Bucha interna da balança carreta SR Schiffer.



Bucha de nylon para balança carreta SR.



Bucha de nylon para balança carreta SR



Bucha interna da balança truck TE Gotti.



Bucha interna da balança truck TE Cunha.



Bucha interna da balança truck TE Cunha.



Bucha interna da balança carreta SR Distanciada Suspensys sem aba.



Bucha interna da balança carreta SR Distanciada Suspensys com aba.



Bucha interna da balança Truck Galego.



Bucha interna da balança carreta SR Galego.



Bucha interna da balança truck TE Galego.



Pinos de Balança

Truck: NCM 87089990
Carreta: NCM 87169090

Pino da balança carreta SR Randon.



Código	Especificação	Peso (kg)
OL1000	-	2,9
OL1001	Cementado.	2,9

Pino da balança carreta SR Randon.

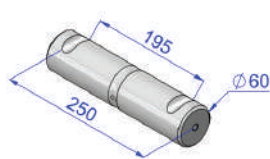

Código	Especificação	Peso (kg)
OL1002	-	5,3
OL1003	Cementado.	5,3

Pino da balança carreta SR Randon.

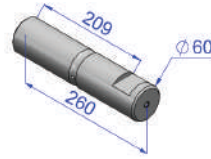

Código	Especificação	Peso (kg)
OL1004	-	5,5
OL1005	Cementado.	5,5

Pino da balança carreta SR Randon.



Código	Especificação	Peso (kg)
OL1006	-	5,5
OL1007	Cementado.	5,5

Pino da balança carreta SR Randon.

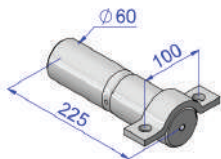

Código	Especificação	Peso (kg)
OL1008	-	5,2
OL1009	Cementado.	5,2

Pino da balança truck TE Randon.



Código	Especificação	Peso (kg)
OL1010	-	4,9
OL1011	Cementado.	4,9

Pino da balança truck TE Randon.



Código	Especificação	Peso (kg)
OL1012	-	4,8
OL1013	Cementado.	4,8

Pino da balança truck TE Randon.

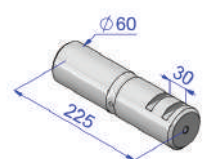

Código	Especificação	Peso (kg)
OL1014	-	4,8
OL1015	Cementado.	4,8

Pino da balança truck TE Randon.

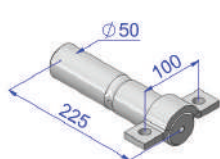

Código	Especificação	Peso (kg)
OL1016	-	3,7
OL1017	Cementado.	3,7

Pino da balança carreta SR Randon.



Código	Especificação	Peso (kg)
OL1018	-	5,4
OL1019	Cementado.	5,4

Pino da balança carreta SR Randon.



Código	Especificação	Peso (kg)
OL1020	-	5,1
OL1021	Cementado.	5,1

Pino da balança carreta SR Randon.

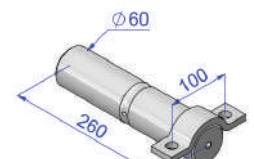

Código	Especificação	Peso (kg)
OL1022	-	6,2
OL1023	Cementado.	6,2

Pino da balança carreta SR Randon Adaptação.

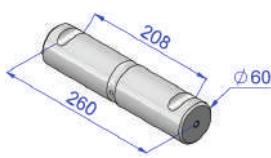

Código	Especificação	Peso (kg)
OL1024	-	5,1
OL1025	Cementado.	5,1

Pino Cabeçalho Randon Bi-Direcional.

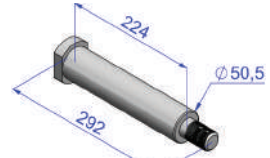

Código	Especificação	Peso (kg)
OL1026	-	4,1
OL1027	Cementado.	4,1

Pino da balança carreta SR Randon.



Código	Especificação	Peso (kg)
OL1280	-	4,6
OL1281	Cementado.	4,6

Pino da balança carreta SR Rodoviária.



Código	Especificação	Peso (kg)
OL1028	-	3,2
OL1029	Cementado.	3,2

Pino da balança truck TE Rodoviária trava tipo Randon.



Código	Especificação	Peso (kg)
OL1030	-	3,1
OL1031	Cementado.	3,1

Pino da balança carreta SR e truck TE Rodoviária.

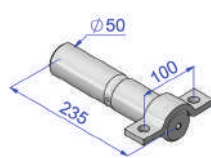

Código	Especificação	Peso (kg)
OL1032	-	6,2
OL1033	Cementado.	6,2

Pino da balança truck TE Rodoviária.



Código	Especificação	Peso (kg)
OL1034	-	3,9
OL1035	Cementado.	3,9

Pino da balança carreta SR Rodoviária.



Código	Especificação	Peso (kg)
OL1036	-	3,3
OL1037	Cementado.	3,3

Truck: NCM 87089990

Carreta: NCM 87169090

Pino da balança carreta SR Rodoviária com mancal.

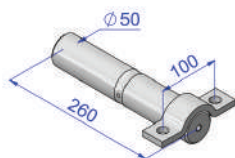

Código	Especificação	Peso (kg)
OL1038	-	4,4
OL1039	Cementado.	4,4

Pino da balança com chaveta cônica.



Código	Especificação	Peso (kg)
OL1040	-	3,8
OL1041	Cementado.	3,8

Pino da balança carreta SR Guerra.



Código	Especificação	Peso (kg)
OL1100	-	3,4
OL1101	Cementado.	3,4

Pino da balança carreta SR Guerra.

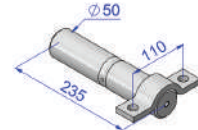

Código	Especificação	Peso (kg)
OL1102	-	3,9
OL1103	Cementado.	3,9

Pino da balança truck TE Guerra.



Código	Especificação	Peso (kg)
OL1104	-	3,3
OL1105	Cementado.	3,3

Pino da balança truck do Cavalo Guerra.



Código	Especificação	Peso (kg)
OL1106	-	2,9
OL1107	Cementado.	2,9

Pino da balança truck TE Guerra.

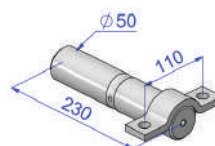

Código	Especificação	Peso (kg)
OL1108	-	3,8
OL1109	Cementado.	3,7

Pino da balança carreta SR Guerra.

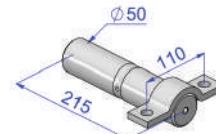

Código	Especificação	Peso (kg)
OL1110	-	3,6
OL1111	Cementado.	3,6

Pino da balança truck do cavalo Guerra moderno.



Código	Especificação	Peso (kg)
OL1112	-	2,6
OL1113	Cementado.	2,6

Pino da balança carreta SR e truck TE Noma.

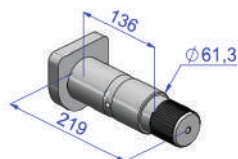

Código	Especificação	Peso (kg)
OL1120	-	5,1
OL1121	Cementado.	5,1

Pino da balança carreta SR e truck TE Noma.

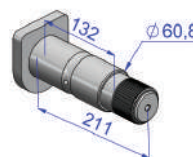

Código	Especificação	Peso (kg)
OL1122	-	4,8
OL1123	Cementado.	4,8

Pino da balança carreta SR e truck TE Noma.

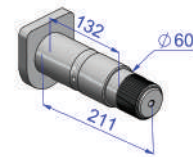

Código	Especificação	Peso (kg)
OL1124	-	4,8
OL1125	Cementado.	4,8

Pino da balança truck TE Noma.



Código	Especificação	Peso (kg)
OL1126	-	4,5
OL1127	Cementado.	4,5

Pino da balança truck TE Noma.



Código	Especificação	Peso (kg)
OL1128	-	5,3
OL1129	Cementado.	5,3

Pino da balança truck TE Noma.

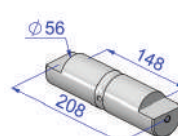

Código	Especificação	Peso (kg)
OL1130	-	3,6
OL1131	Cementado.	3,6

Pino da balança truck do cavalo Noma.

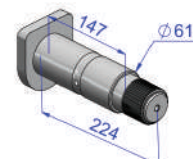

Código	Especificação	Peso (kg)
OL1132	-	5,2
OL1133	Cementado.	5,2

Pino da balança truck do cavalo Noma.

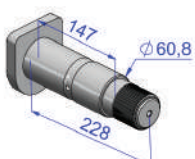

Código	Especificação	Peso (kg)
OL1134	-	5,2
OL1135	Cementado.	5,2

Pino da balança carreta SR Noma 2012.



Código	Especificação	Peso (kg)
OL1136	-	6,0
OL1137	Cementado.	6,0

Pino da balança truck TE Facchini.

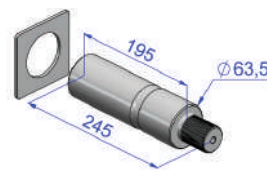

Código	Especificação	Peso (kg)
OL1140	-	5,1
OL1141	Cementado.	5,1

Pino da balança carreta SR Facchini.

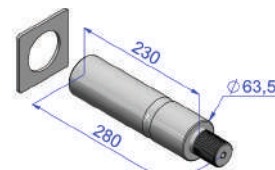

Código	Especificação	Peso (kg)
OL1142	-	6,0
OL1143	Cementado.	6,0



Pinos de Balança

Truck: **NCM 87089990**
Carreta: **NCM 87169090**

Pino da balança truck TE Facchini.

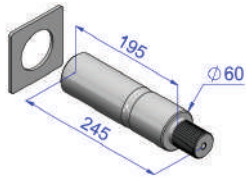

Código	Especificação	Peso (kg)
OL1144	-	4,6
OL1145	Cementado.	4,6

Pino da balança carreta SR Facchini.

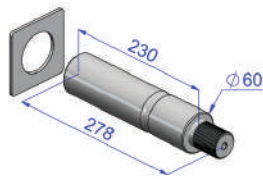

Código	Especificação	Peso (kg)
OL1146	-	5,4
OL1147	Cementado.	5,4

Pino da balança carreta SR Facchini.

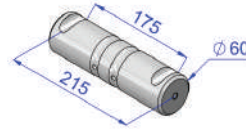

Código	Especificação	Peso (kg)
OL1148	-	4,5
OL1149	Cementado.	4,5

Pino da balança carreta SR Facchini.

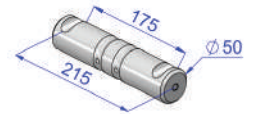

Código	Especificação	Peso (kg)
OL1148A	-	2,6
OL1149A	Cementado.	2,6

Pino da balança truck do cavalo Facchini.



Código	Especificação	Peso (kg)
OL1150	-	3,9
OL1151	Cementado.	3,9

Pino da balança carreta SR Facchini 2007.

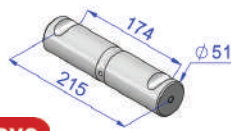

Código	Especificação	Peso (kg)
OL1154	-	4,0
OL1155	Cementado.	4,0

Pino excêntrico suspensão pneumática Facchini.



Código	Especificação	Peso (kg)
OL1156	-	2,1
OL1157	Cementado.	2,1

Pino da balança carreta SR Iderol.



Código	Especificação	Peso (kg)
OL1160	-	4,9
OL1161	Cementado.	4,9

Pino da balança truck TE Iderol.

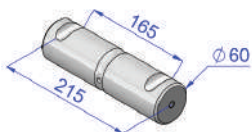

Código	Especificação	Peso (kg)
OL1162	-	4,5
OL1163	Cementado.	4,5

Pino da balança carreta SR Iderol.

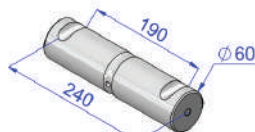

Código	Especificação	Peso (kg)
OL1164	-	5,1
OL1165	Cementado.	5,1

Pino da balança carreta SR Krone (Rosca M36).

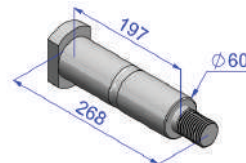

Código	Especificação	Peso (kg)
OL1170	-	5,2
OL1171	Cementado.	5,2

Pino da balança carreta SR Krone (Rosca 1 1/4 NF).

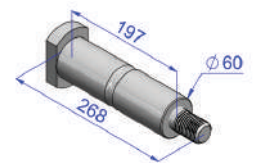

Código	Especificação	Peso (kg)
OL1172	-	5,2
OL1173	Cementado.	5,2

Pino da balança carreta SR Krone (Rosca M30).

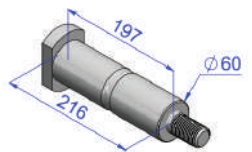

Código	Especificação	Peso (kg)
OL1174	-	5,2
OL1175	Cementado.	5,2

Pino da balança carreta SR Krone.

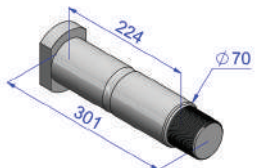

Código	Especificação	Peso (kg)
OL1176	-	8,8
OL1177	Cementado.	8,8

Pino da balança truck TE antigo Facchini.

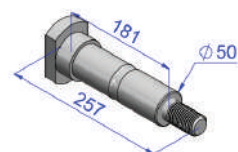

Código	Especificação	Peso (kg)
OL1178	-	3,8
OL1179	Cementado.	3,8

Pino da balança TE Krone.

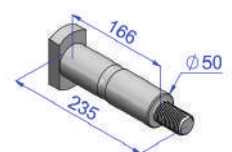

Código	Especificação	Peso (kg)
OL1180	-	3,2
OL1181	Cementado.	3,2

Pino da balança SR Krone.

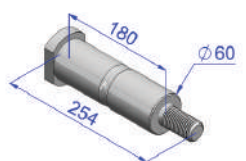

Código	Especificação	Peso (kg)
OL1182	-	4,6
OL1183	Cementado.	4,6

Pino da balança carreta SR Schiffer.



Código	Especificação	Peso (kg)
OL1188	-	2,9
OL1189	Cementado.	2,9

Pino da balança carreta SR Schiffer 95.



Código	Especificação	Peso (kg)
OL1190	-	4,9
OL1191	Cementado.	4,9

Pino da balança carreta SR Schiffer 95.



Código	Especificação	Peso (kg)
OL1192	-	4,8
OL1193	Cementado.	4,8

Truck: NCM 87089990
Carreta: NCM 87169090

Pino da balança truck TE Schiffer.

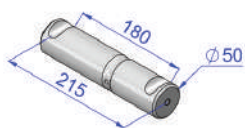

Código	Especificação	Peso (kg)
OL1194	-	3,1
OL1195	Cementado.	3,1

Pino da balança carreta SR Schiffer - Moderna 96.

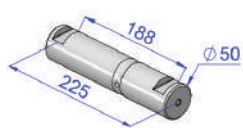

Código	Especificação	Peso (kg)
OL1196	-	3,3
OL1197	Cementado.	3,3

Pino da balança carreta SR Schiffer - Moderna.

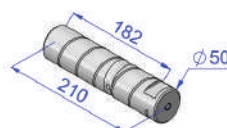

Código	Especificação	Peso (kg)
OL1198	-	3,1
OL1199	Cementado.	3,1

Pino da balança carreta SR Pastre.



Código	Especificação	Peso (kg)
OL1200	-	4,8
OL1201	Cementado.	4,8

Pino da balança truck TE Pastre.



Código	Especificação	Peso (kg)
OL1202	-	4,4
OL1203	Cementado.	4,4

Pino da balança truck do cavalo Pastre.

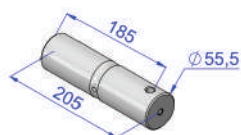

Código	Especificação	Peso (kg)
OL1204	-	3,8
OL1205	Cementado.	3,8

Pino da balança carreta SR Recrusul.

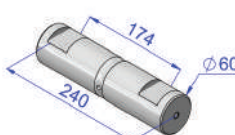

Código	Especificação	Peso (kg)
OL1210	-	5,0
OL1211	Cementado.	5,0

Pino da balança carreta SR Recrusul.



Código	Especificação	Peso (kg)
OL1212	-	4,9
OL1213	Cementado.	4,9

Pino da balança carreta SR Recrusul.



Código	Especificação	Peso (kg)
OL1214	-	5,0
OL1215	Cementado.	5,0

Pino da balança truck TE Galego (Rosca 1 1/2 NF)



Código	Especificação	Peso (kg)
OL1220	-	5,6
OL1221	Cementado.	5,6

Pino da balança carreta SR FNV (cabeçalho) Rosca 1" NF.

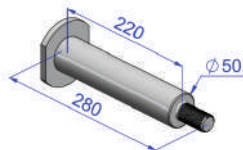

Código	Especificação	Peso (kg)
OL1230	-	4,0
OL1231	Cementado.	4,0

Pino da balança truck TE MB Suspensys MB1620-1622-1720.



Código	Especificação	Peso (kg)
OL1232	-	2,5
OL1233	Cementado.	2,5

Pino da balança truck TE Miril.

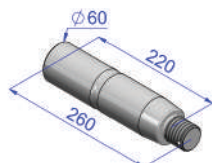

Código	Especificação	Peso (kg)
OL1234	-	5,0
OL1235	Cementado.	5,0

Pino da balança carreta SR Gotti.

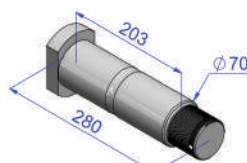

Código	Especificação	Peso (kg)
OL1240	-	8,2
OL1241	Cementado.	8,2

Pino da balança carreta SR Adaptação.



Código	Especificação	Peso (kg)
OL1250	-	3,6
OL1251	Cementado.	3,6

Pino da balança carreta SR Bisselli.



Código	Especificação	Peso (kg)
OL1252	-	5,7
OL1253	Cementado.	5,7

Pino da balança carreta SR Bisselli.



Código	Especificação	Peso (kg)
OL1254	-	5,3
OL1255	Cementado.	5,3

Pino da balança truck TE Gotti.

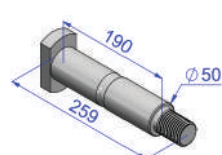

Código	Especificação	Peso (kg)
OL1256	-	3,8
OL1257	Cementado.	3,8

Pino da balança truck TE Randon.



Código	Especificação	Peso (kg)
OL1260	-	3,0
OL1261	Cementado.	3,0

Pino da balança truck TE Suspensys.

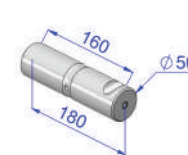

Código	Especificação	Peso (kg)
OL1262	-	2,6
OL1263	Cementado.	2,6



Pinos de Balança

Truck: NCM 87089990

Carreta: NCM 87169090

Pino da balança truck TE VW Suspensys.

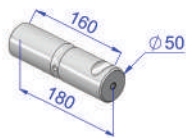

Código	Especificação	Peso (kg)
OL1264	-	2,8
OL1265	Cementado.	2,8

Pino da balança truck TE VW Suspensys.

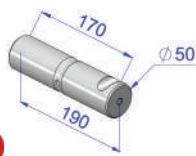

NOVO

Código	Especificação	Peso (kg)
OL1264A	-	2,8
OL1265A	Cementado.	2,8

Pino da balança truck LS MB 1941/1944.



Código	Especificação	Peso (kg)
OL1266	-	2,9
OL1267	Cementado.	2,9

Pino da Balança LubFree M30x190mm com porca autotravante.



Código	Especificação	Peso (kg)
OL1269	-	1,4

Pino da balança TE Suspensys suspensão fundida.



Código	Especificação	Peso (kg)
OL1270	-	4,9
OL1271	Cementado.	4,9

Pino da balança TE Atego Suspensys.

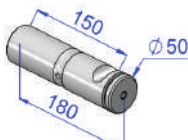

Código	Especificação	Peso (kg)
OL1272	-	4,9
OL1273	Cementado.	4,9

Pino da balança Truck LS Axor 1938/1944.



Código	Especificação	Peso (kg)
OL1274	-	4,9
OL1275	Cementado.	4,9

Pino da balança Truck TE Atego KLL.

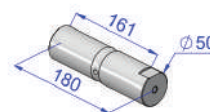

Código	Especificação	Peso (kg)
OL1276	-	4,9
OL1277	Cementado.	4,9

Pino da balança truck TE Atego KLL.



NOVO

Código	Especificação	Peso (kg)
OL1276A	-	2,4
OL1277A	Cementado.	2,4

Pino da balança truck TE Cunha.

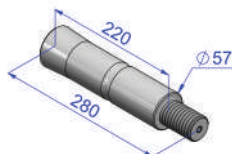

Código	Especificação	Peso (kg)
OL1278	-	4,9
OL1279	Cementado.	4,9

Pino da balança carreta SR Goydo.

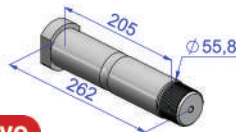

NOVO

Código	Especificação	Peso (kg)
OL1242	-	4,9
OL1243	Cementado.	4,9

Pino da balança carreta SR Rodofort - suspensão distânciada.

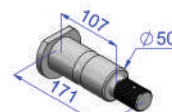

NOVO

Código	Especificação	Peso (kg)
OL1284	-	2,2
OL1285	Cementado.	2,2

Pino da balança truck TE Volvo / Agrale.

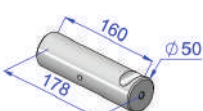

NOVO

Código	Especificação	Peso (kg)
OL1290	-	2,6
OL1291	Cementado.	2,6

Pino da balança truck TE MB Suspensys.



NOVO

Código	Especificação	Peso (kg)
OL1296	-	2,4
OL1297	Cementado.	2,4

Pino varão da suspensão distânciada.

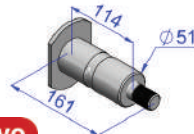

NOVO

Código	Especificação	Peso (kg)
OL1158	-	2,2
OL1159	Cementado.	2,2

Pino da balança truck leve 3/4 VUC.



NOVO

Código	Especificação	Peso (kg)
OL1232A	-	2,4
OL1233A	Cementado.	2,4

Pino da balança Truck TE MB Atego 2016.



NOVO

Código	Especificação	Peso (kg)
OL1042	-	2,6
OL1043	Cementado.	2,6

Pino do Olho de mola suspensão independente. Truck TE/LS Suspensão Randon.

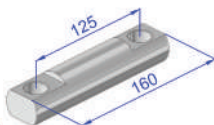

NOVO

Código	Especificação	Peso (kg)
OL2245	-	0,9

Bucha do Olho da mola. Truck TE/LS Suspensão Randon.



NOVO

Código	Especificação	Peso (kg)
OL2259	-	0,3

Truck: NCM 87089990
Carreta: NCM 87169090

Arruela quadrada 150x100.

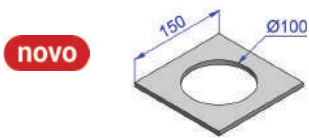

Código	Espessura	Peso (kg)
OL20002	1/4"	0,7
OL20003	3/8"	0,6
OL20004	3/16"	0,5
OL20005	5/16"	0,9

Arruela redonda 100x60.



Código	Espessura	Peso (kg)
OL20008	1/4"	0,2
OL20009	3/16"	0,1
OL20011	3/4"	0,7

Arruela redonda 100x50.

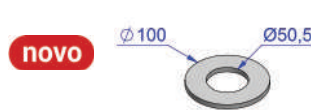

Código	Espessura	Peso (kg)
OL20006	1/4"	0,2
OL20007	3/16"	0,2
OL20010	3/4"	0,8

Arruela redonda 142,5x97.



Código	Espessura	Peso (kg)
OL20015	4,25	0,2
OL20016	1/4"	0,4
OL20017	5/16"	0,5
OL20018	3/8"	0,6

Arruela redonda 170x97.

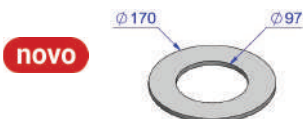

Código	Espessura	Peso (kg)
OL20014	1/4"	0,7
OL20092	3/16"	0,5

Arruela quadrada 130x90.

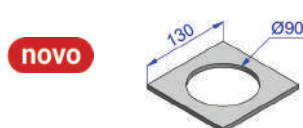

Código	Espessura	Peso (kg)
OL20000	1/4"	0,5
OL20001	3/16"	0,4

Arruela quadrada 93x93x1/16".

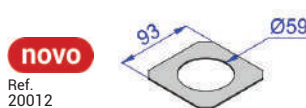

Código	Peso (kg)
OL20012	0,07

Arruela quadrada 85x85x1/16".

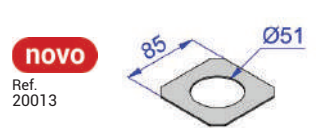

Código	Peso (kg)
OL20013	0,06

Arruela redonda 170x97x3/16".

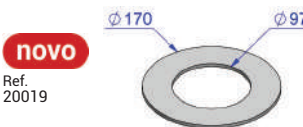

Código	Peso (kg)
OL20092	0,5

Arruela quadrada 100x30x5/16".

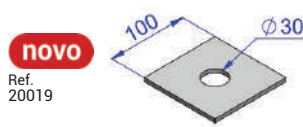

Código	Peso (kg)
OL20019	0,3

Arruela redonda 132,5x92x1/4".

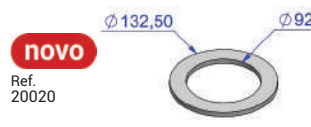

Código	Peso (kg)
OL20020	0,3

Arruela quadrada 120x100x1/4".

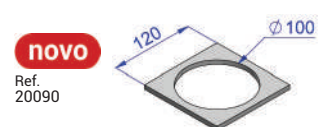

Código	Peso (kg)
OL20090	0,3

Arruela quadrada 150x90x5/16".

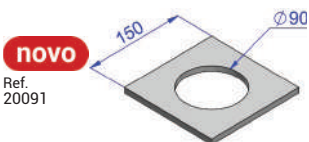

Código	Peso (kg)
OL20091	1,0

Anotações

Mancais

Truck: NCM 87089990
Carreta: NCM 87169090

Mancal Randon para pino da balança - PINO Ø60mm.

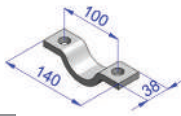

Código	Peso (kg)
OL1400	0,3

Mancal Randon para pino da balança - PINO Ø50mm.

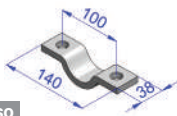

Código	Peso (kg)
OL1401	0,3

Mancal externo truck TE e carreta SR Randon - PINO Ø60mm.

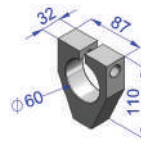

Código	Peso (kg)
OL1402	1,0

Mancal externo fechado Ø60 Randon.

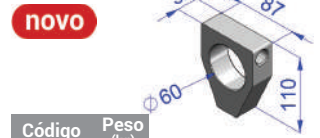

Código	Peso (kg)
OL1402F	0,9

Mancal interno truck TE e carreta SR Randon - PINO Ø60mm.

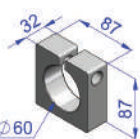

Código	Peso (kg)
OL1403	0,9

Mancal interno fechado truck TE e carreta SR Randon - PINO Ø60mm.



Código	Peso (kg)
OL1403F	1,0

Mancal do pino tensor Randon - Abertura 90mm - FURO Ø70,5mm.

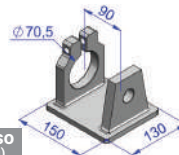

Código	Peso (kg)
OL1404	3,4

Mancal oval do pino tensor Randon - Abertura 90mm - FURO Ø70,5mm.

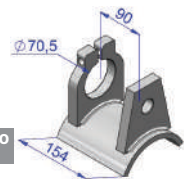

Código	Peso (kg)
OL1405	3,9

Mancal interno do pino tensor Randon - FURO Ø26mm.

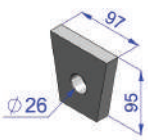

Código	Peso (kg)
OL1406	1,0

Mancal externo do pino tensor Randon - FURO Ø70,5mm.

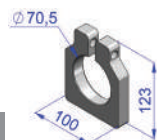

Código	Peso (kg)
OL1407	1,0

Mancal duplo do pino tensor Randon - FURO Ø70,5mm.



Código	Peso (kg)
OL1408	2,3

Mancal interno duplo do pino tensor Randon - FURO Ø26mm.

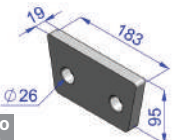

Código	Peso (kg)
OL1409	2,3

Mancal oval interno do pino tensor Randon - FURO Ø26mm.

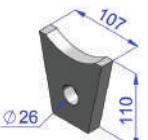

Código	Peso (kg)
OL1410	1,1

Mancal oval externo do pino tensor Randon - FURO Ø70,5mm.

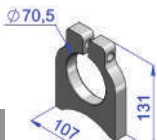

Código	Peso (kg)
OL1411	1,0

Mancal do suporte central carreta SR Randon - PINO Ø50mm.



Código	Peso (kg)
OL1412	0,6

Mancal Randon - PINO Ø50mm.

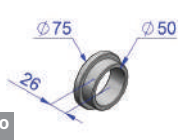

Código	Peso (kg)
OL1413	0,3

Mancal interno do suporte pino Ø50.

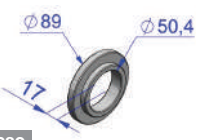

Código	Peso (kg)
OL1414	0,3

Mancal externo pino do tensor Noma - furo Ø65mm.

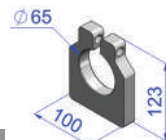

Código	Peso (kg)
OL1415	1,0

Mancal interno pino tensor Noma - furo Ø28mm.

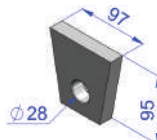

Código	Peso (kg)
OL1416	1,0

Mancal interno pino Ø62mm Truck TE Noma.

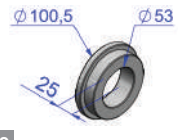

Código	Peso (kg)
OL1417	0,7

Mancal interno Pino Ø62mm Truck TE Noma.

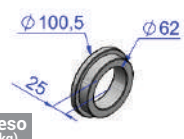

Código	Peso (kg)
OL1418	0,7

Mancal interno do suporte truck TE e carreta SR Rodoviária - PINO Ø50mm.

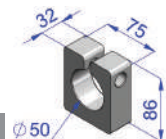

Código	Peso (kg)
OL1420	1,0

Mancal interno fechado do suporte truck TE e carreta SR Rodoviária - PINO Ø50mm.

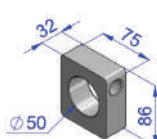

Código	Peso (kg)
OL1420F	0,9

Mancal externo do suporte truck TE e carreta SR Rodoviária - PINO Ø50mm.

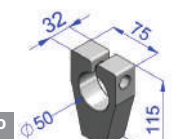

Código	Peso (kg)
OL1421	1,0

Truck: NCM 87089990
Carreta: NCM 87169090

Mancal externo fechado do suporte truck TE e carreta SR Rodoviária - PINO Ø50mm.

NOVO

Aplicação:
Truck / Carreta Rodoviária

Código	Peso (kg)
OL1421F	1,2

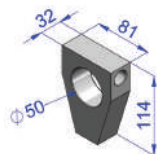

Mancal curvo do suporte Rodoviária Schiffer - PINO Ø50mm

NOVO

Código	Peso (kg)
OL1422	1,1

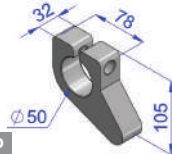

Mancal do Pino tensor truck TE Rodoviária Abertura 90mm - FURO Ø62,5mm.

Código	Peso (kg)
OL1423	3,6

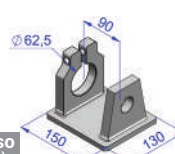

Mancal oval do Pino tensor truck TE Rodoviária Abertura 90mm - FURO Ø62,5mm.

Código	Peso (kg)
OL1424	4,0

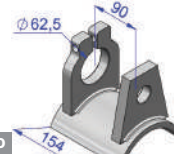

Mancal interno do pino tensor Rodoviária - FURO Ø30mm.

NOVO

Código	Peso (kg)
OL1425	1,0

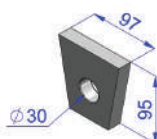

Mancal externo do pino tensor Rodoviária - FURO Ø62,5mm.

Código	Peso (kg)
OL1426	1,0

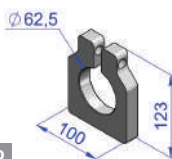

Mancal externo duplo pino tensor Rodoviária - FURO Ø63mm.

Código	Peso (kg)
OL1427	2,4



Mancal interno duplo pino tensor Rodoviária - FURO Ø30mm.

Código	Peso (kg)
OL1428	2,1

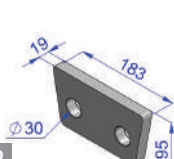

Mancal oval interno do pino tensor Rodoviária - FURO Ø30mm.

NOVO

Código	Peso (kg)
OL1429	1,1

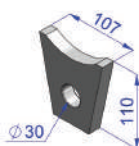

Mancal oval externo do pino tensor Rodoviária - FURO Ø62,5mm.

Código	Peso (kg)
OL1430	1,1

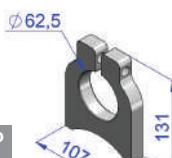

Mancal guerra para pino da balança - PINO Ø50mm.

Código	Peso (kg)
OL1431	0,4

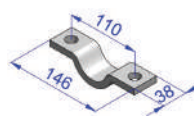

Mancal externo do pino tensor Guerra - FURO Ø60,5mm

Código	Peso (kg)
OL1432	1,1

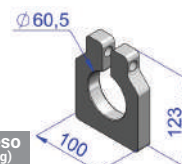

Mancal do suporte traseiro truck TE Guerra - FURO Ø41mm.

Código	Peso (kg)
OL1433	0,9

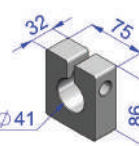

Mancal externo do pino tensor Rodoviária - FURO Ø31mm.

Código	Peso (kg)
OL1434	1,0

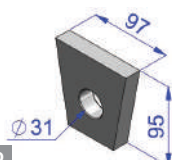

Mancal do pino tensor guerra - PINO Ø60mm.

Código	Peso (kg)
OL1435	3,4

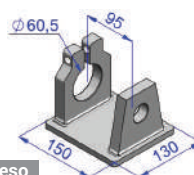

Mancal oval do pino tensor Guerra - FURO Ø60,4mm.

Código	Peso (kg)
OL1436	1,1



Mancal oval interno do pino tensor Guerra - FURO Ø30mm.

Código	Peso (kg)
OL1437	1,1

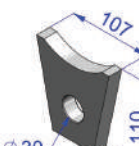

Mancal oval pino tensor carreta SR Guerra - Abert. 95mm - FURO Ø60,4mm.

Código	Peso (kg)
OL1438	4,0

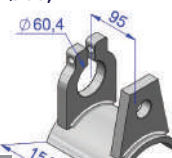

Mancal suporte central truck cavalo Guerra - PINO Ø50mm.

Código	Peso (kg)
OL1439	0,5

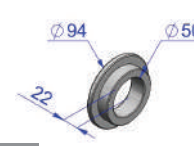

Mancal externo do suporte Noma - FURO Ø52,8mm.

Código	Peso (kg)
OL1440	0,7

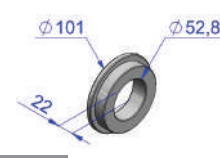

Mancal externo Noma - FURO Ø53,3mm.

Código	Peso (kg)
OL1440A	1,1

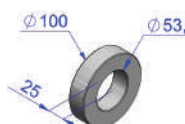

Mancal externo Ø52,8mm Noma.

NOVO
Código Peso (kg)
OL1440B 0,9

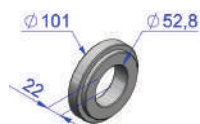

Mancal interno Noma - FURO Ø61,5mm.

Código	Peso (kg)
OL1441	0,5



Mancal interno Noma - FURO Ø61,6mm.

Código	Peso (kg)
OL1441A	0,9



Mancais

Truck: NCM 87089990
Carreta: NCM 87169090

Mancal interno Noma - FURO Ø61mm.



Código	Peso (kg)
OL1442	0,6

Mancal interno Noma - FURO Ø60,4mm.

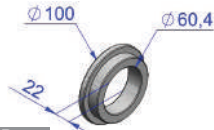

Código	Peso (kg)
OL1443	0,6

Mancal interno Truck LS Guerra - Pino Ø50mm.

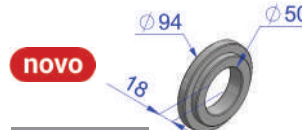

Código	Peso (kg)
OL1446	0,5

Mancal do suporte carreta SR Facchini e Recrusul - PINO Ø60mm.

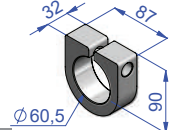

Código	Peso (kg)
OL1447	0,7

Mancal G do suporte Facchini - para pino Ø51mm.

NOVO

Aplicação:
Suspensão carreta Facchini.

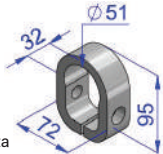

Código	Peso (kg)
OL1448	0,6

Mancal G do suporte Facchini - Pino Ø50mm.

NOVO

Aplicação:
Suspensão carreta Facchini.

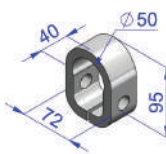

Código	Peso (kg)
OL1448A	0,8

Mancal G do suporte Facchini - pino Ø51mm largura 40mm.

NOVO

Aplicação:
Suspensão carreta Facchini.

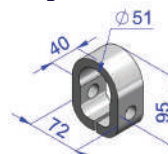

Código	Peso (kg)
OL1448B	0,8

Mancal G do suporte Facchini - pino Ø51mm ORIGINAL.

NOVO

Aplicação:
Suspensão carreta Facchini.

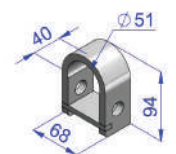

Código	Peso (kg)
OL1448C	0,6

Mancal do suporte central pino Ø60mm Truck TE Facchini.

NOVO



Código	Peso (kg)
OL1449	1,8

Mancal interno do suporte carreta SR Krone - PINO Ø60mm.

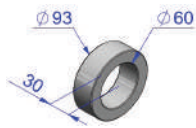

Código	Peso (kg)
OL1450	0,9

Mancal externo suporte carreta SR Krone - PINO Ø60mm.

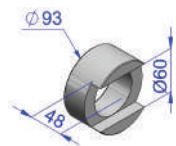

Código	Peso (kg)
OL1451	0,2

Mancal externo do suporte carreta SR Krone - PINO Ø50mm.

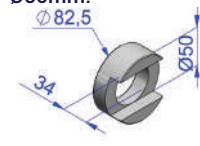

Código	Peso (kg)
OL1452	0,6

Mancal interno suporte carreta SR Krone - PINO Ø50mm.

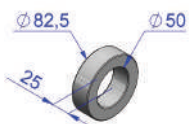

Código	Peso (kg)
OL1453	0,6

Mancal interno suporte carreta SR Krone - PINO Ø70mm.

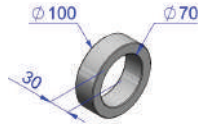

Código	Peso (kg)
OL1454	0,9

Mancal externo suporte carreta SR Krone - PINO Ø70mm.

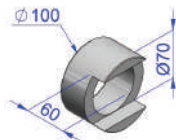

Código	Peso (kg)
OL1455	1,4

Mancal do pino tensor Truck TE Noma abertura de 90 - FURO Ø65.

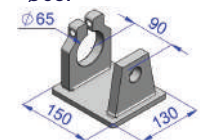

Código	Peso (kg)
OL1456	3,5

Mancal do suporte carreta SR Schiffer - PINO Ø60mm.

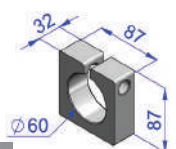

Código	Peso (kg)
OL1457	1,0

Mancal do suporte truck TE Schiffer - PINO Ø50mm.

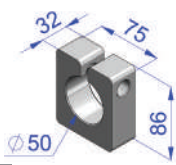

Código	Peso (kg)
OL1458	1,0

Mancal interno curvo do suporte Iderol e Schiffer - PINO Ø60mm.



Código	Peso (kg)
OL1459	1,9

Mancal externo do suporte carreta SR pino Ø50mm.

NOVO

Aplicação:
Suspensão carreta Schiffer.

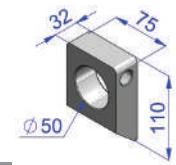

Código	Peso (kg)
OL1460	1,2

Mancal externo do suporte carreta do SR pino Ø50mm.

NOVO

Aplicação:
Suspensão carreta Schiffer.

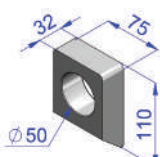

Código	Peso (kg)
OL1461	1,3

Mancal do pino tensor Truck TE Noma pino Ø65mm.

NOVO

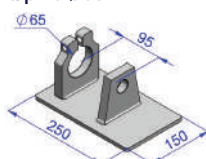

Código	Peso (kg)
OL1463	4,4

Mancal do pino da balança Truck TE e carreta SR Pastre - PINO Ø55,5mm.

NOVO

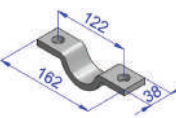

Código	Peso (kg)
OL1465	0,6

Mancal do pino da balança truck TE e carreta SR Pastre - PINO Ø55,5mm.

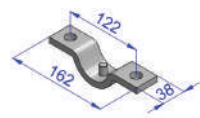

Código	Peso (kg)
OL1466	0,6

Truck: NCM 87089990
Carreta: NCM 87169090

Mancal Pastre - PINO
Ø55,5mm.

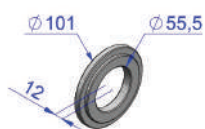

Código	Peso (kg)
OL1467	1,5

Mancal interno suporte Guerra pino Ø50mm.

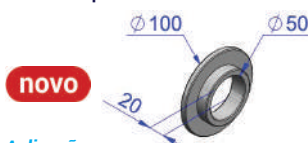

Aplicação:
Truck CV Guerra.

Código	Peso (kg)
OL1468	0,4

Mancal interno suporte Guerra pino Ø50mm.



Aplicação:
Truck CV Guerra.

Código	Peso (kg)
OL1469	0,3

Mancal interno do suporte carreta SR Recrusul antiga PINO Ø60mm.

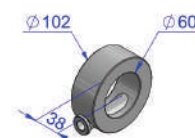

Código	Peso (kg)
OL1470	1,4

Mancal interno do suporte carreta SR Recrusul Moderna - PINO Ø60mm.

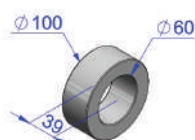

Código	Peso (kg)
OL1471	1,4

Mancal externo adaptação Ø53mm.

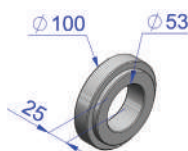

Código	Peso (kg)
OL1472	0,9

Mancal externo Ø61mm Carreta SR Krone.

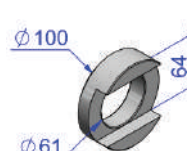

Código	Peso (kg)
OL1473	0,9

Mancal interno do suporte truck TE Galego - PINO Ø63,5mm.

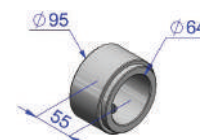

Código	Peso (kg)
OL1475	1,4

Mancal interno do suporte truck TE Pastre - PINO Ø63,5mm.

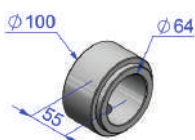

Código	Peso (kg)
OL1475A	1,8

Mancal externo do suporte truck TE Galego - PINO Ø63,5mm.

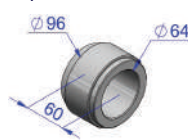

Código	Peso (kg)
OL1476	1,8

Mancal externo do suporte truck TE Galego - PINO Ø63,5mm.

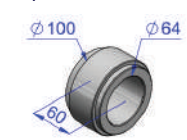

Código	Peso (kg)
OL1476A	2,1

Mancal do pino tensor Ø71mm Miril abertura de 90 - FURO Ø71,3.

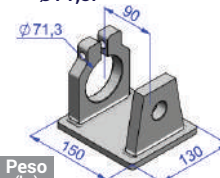

Código	Peso (kg)
OL1477	3,4

Mancal oval interno do pino tensor Iderol - FURO Ø28mm.



Código	Peso (kg)
OL1478	1,1

Mancal oval interno pino tensor Iderol - FURO Ø71mm.

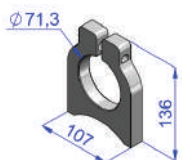

Código	Peso (kg)
OL1479	1,1

Mancal externo adaptação - PINO Ø50mm.

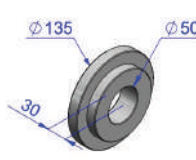

Código	Peso (kg)
OL1480	2,1

Mancal do suporte central truck Atego KLL Ø50mm.



Aplicação:
Suspensão KLL / MB Atego.

Código	Peso (kg)
OL1481	1,8

Mancal do suporte - FURO Ø40,5mm.

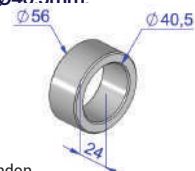

Aplicação:
Suspensão Randon.

Código	Peso (kg)
OL1482	0,2

Mancal oval do pino tensor Truck TE Iderol.

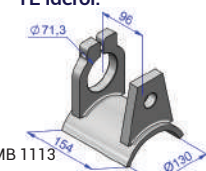

Aplicação:
Suspensão MB 1113 eixo redondo.

Código	Peso (kg)
OL1483	0,2

Mancal do pino tensor Truck TE Iderol.

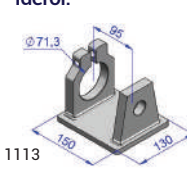

Aplicação:
Suspensão MB 1113 eixo retangular.

Código	Peso (kg)
OL1484	0,2

Mancal do suporte Iderol, PINO Ø60mm.



Código	Peso (kg)
OL1485	0,9

Mancal Externo pino tensor Iderol - FURO Ø71,3 mm.

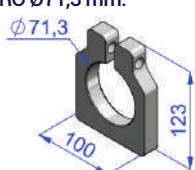

Código	Peso (kg)
OL1488	0,9

Mancal interno pino tensor Randon - Furo Ø28mm.



Código	Peso (kg)
OL1489	1,0

Mancal do suporte truck TE Guerra - PINO Ø50mm.

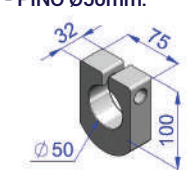

Código	Peso (kg)
OL1490	1,1

Mancal do suporte truck Guerra fechado Ø50mm.



Código	Peso (kg)
OL1490F	1,2



Mancais

Truck: NCM 87089990
Carreta: NCM 87169090

Mancal interno suporte Carreta
SR Randon 2007 LUBFREE.

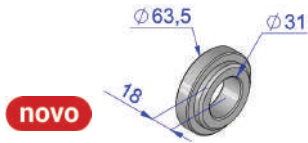

NOVO

Código	Peso (kg)
OL1491	0,2

Mancal externo suporte Carreta
SR Randon 2007 LUBFREE.



NOVO

Código	Peso (kg)
OL1492	0,2

Mancal Interno pino Ø50mm
MB Atego KLL.

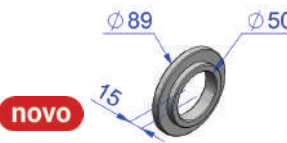

NOVO

Código	Peso (kg)
OL1494	0,3

Mancal interno truck TE cunha
- FURO Ø57,4mm.

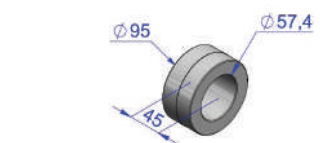

Código	Peso (kg)
OL1495	1,5

Mancal externo truck TE cunha
furo cônico.

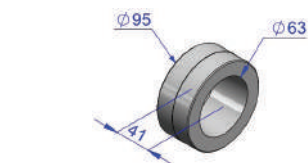

Código	Peso (kg)
OL1496	1,3

Mancal interno truck TE Miral/
Miril - PINO Ø 60mm.

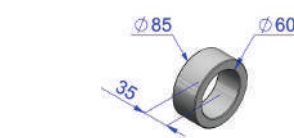

Código	Peso (kg)
OL1497	0,7

Mancal externo truck TE Miral/
Miril furo cônico.

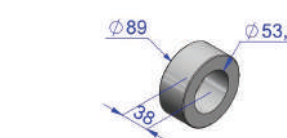

Código	Peso (kg)
OL1498	1,0

Arruela de adaptação pino
Ø50mm.

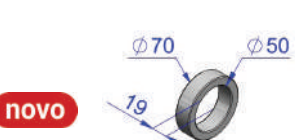

NOVO

Aplicação:
Suspensão Volvo/
Volks/Ford.

Código	Peso (kg)
OL1499	1,0

Chavetas

Chaveta cônica 92x3/4
(Rosca 9/16").



NOVO

Código	Peso (kg)
OL5001	0,1

Chaveta cônica 92x3/4
(Rosca M14).



NOVO

Código	Peso (kg)
OL5001B	0,1

Chaveta cônica 98x3/4
(Rosca M14).



NOVO

Código	Peso (kg)
OL5001A	0,1

Chaveta cônica 105x3/4
(Rosca 9/16").



NOVO

Código	Peso (kg)
OL5002	0,1

Chaveta pino Schiffer.
(Rosca 1 1/2").



NOVO

Código	Peso (kg)
OL5008	0,1

Truck: NCM 87089990
Carreta: NCM 87169090

Travessa de ligação do Truck TE Randon.

NOVO

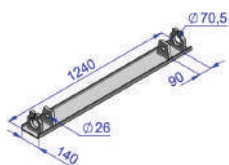

Aplicação:
Suspensão Randon.

Código	Peso (kg)
OL3401	15,1

Chapa base para travessa de ligação Guerra.

NOVO

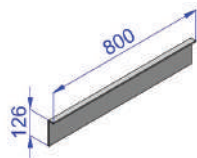

Aplicação:
Suspensão Guerra.

Código	Peso (kg)
OL3403	5,9

Travessa de ligação truck TE Guerra. Lado direito.

NOVO

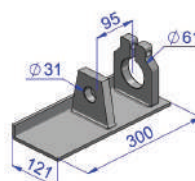

Aplicação:
Suspensão Guerra até 1994.

Código	Peso (kg)
OL3404	4,2

Travessa de ligação truck TE Guerra. Lado esquerdo.

NOVO



Aplicação:
Suspensão Guerra até 1994.

Código	Peso (kg)
OL3405	4,2

Travessa de ligação truck TE Guerra/NAKATA. Lado direito.

NOVO

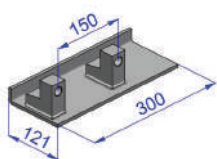

Aplicação:
Suspensão Guerra.

Código	Peso (kg)
OL3406	3,5

Travessa de ligação truck TE Guerra/NAKATA. Lado esquerdo.

NOVO

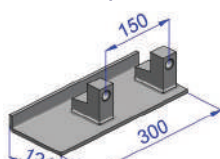

Aplicação:
Suspensão Guerra.

Código	Peso (kg)
OL3407	3,5

Travessa de ligação truck TE Rodoviária. Lado esquerdo.

NOVO

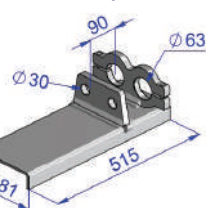

Aplicação:
Suspensão Ford / Volkswagen.

Código	Peso (kg)
OL3408	10,3

Travessa de ligação truck TE Rodoviária. Lado direito.

NOVO

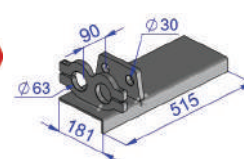

Aplicação:
Suspensão Ford / Volkswagen.

Código	Peso (kg)
OL3409	10,3

Travessa de ligação Truck LS Guerra/Nakata.

NOVO

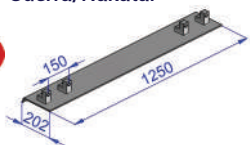

Aplicação:
Suspensão Truck LS Guerra (MB 1935-1938).

Código	Peso (kg)
OL3410	16,3

Travessa de ligação truck TE Iderol.

NOVO



Aplicação:
Suspensão Iderol.

Código	Peso (kg)
OL3412	17,1

Travessa de reforço chassi VUC Olivo 300mm.

NOVO

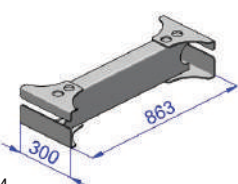

Aplicação:
Suspensão truck leve 3/4 - VUC.

Código	Peso (kg)
OL3416	18,5

Travessa de reforço chassi VUC Olivo 400mm.

NOVO

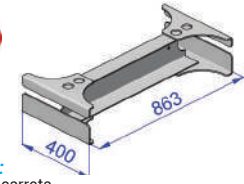

Aplicação:
Suspensão carreta Facchini.

Código	Peso (kg)
OL3417	20,7

Travessa de ligação do Truck TE Randon.

NOVO

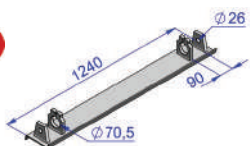

Aplicação:
Suspensão Randon.

Código	Peso (kg)
OL3460	17,1

Travessa de ligação truck TE Rodoviária.

NOVO

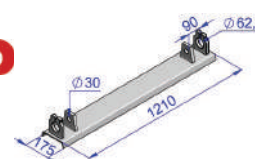

Aplicação:
Suspensão Rodoviária.

Código	Peso (kg)
OL3402	19,3

Travessa de ligação Guerra.

NOVO

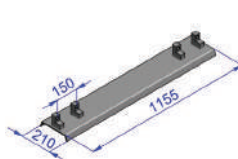

Aplicação:
Suspensão Guerra.

Código	Peso (kg)
OL3462	17,1

Castanhas

Castanha roda carreta Scania moderna Aro 22".

NOVO

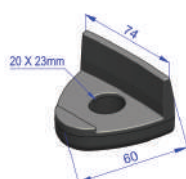

Código	Peso (kg)
OL5030	0,1

Castanha roda carreta Scania antiga.

NOVO

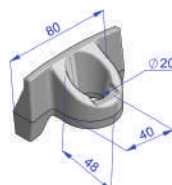

Código	Peso (kg)
OL5031	0,3

Castanha roda carreta Aro 20".

NOVO

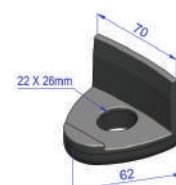

Código	Peso (kg)
OL5032	0,1



Sapatas

Truck: NCM 87089990
Carreta: NCM 87169090

Sapata da carreta SR Randon linha leve até 99.

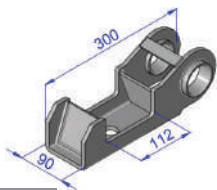

Código	Peso (kg)
OL1600	3,7

Sapata reforçada da carreta SR Randon linha leve até 99.

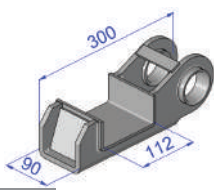

Código	Peso (kg)
OL1600C	4,9

Sapata da carreta SR Randon linha leve até 99 eixo 118mm.

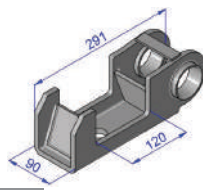

Código	Peso (kg)
OL1601	4,1

Sapata da carreta SR Randon até 99 eixo 112mm.

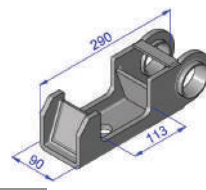

Código	Peso (kg)
OL1602	4,1

Sapata da carreta SR Randon até 99 eixo Ø 127mm.

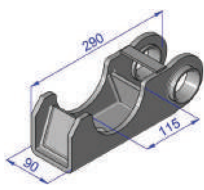

Código	Peso (kg)
OL1603	3,7

Sapata inferior do eixo carreta SR Randon chapa 3/8".

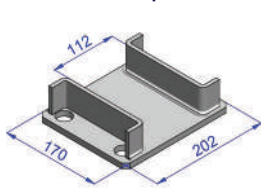

Código	Peso (kg)
OL1604	3,8

Sapata inferior do eixo 118mm carreta SR Randon chapa 3/8".

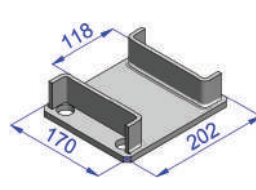

Código	Peso (kg)
OL1605	3,8

Sapata inferior transbordo rebaixado chapa 9/16" eixo 118mm.

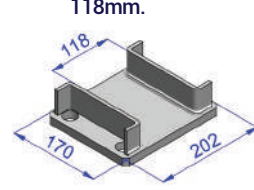

Código	Peso (kg)
OL1606	5,0

Sapata inferior do eixo tubular carreta SR Randon chapa 1/2".

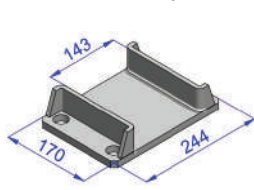

Código	Peso (kg)
OL1607	5,2

Sapata superior do eixo suspensão carreta SR Randon.

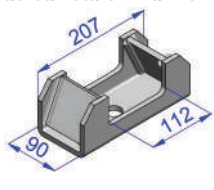

Código	Peso (kg)
OL1608	2,8

Sapata superior para eixo redondo do truck TE e carreta SR.

Aplicação: suspensão Suspensys SR 2000 / Truck Médio / Truck Pesado - cavalo mecânico.

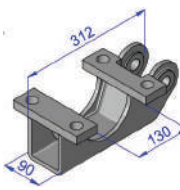

Código	Peso (kg)
OL1609	7,4

Sapata superior para eixo redondo do truck TE e carreta SR - Fundida.

Aplicação: Suspensão Suspensys SR 2000 / Truck Médio / Truck Pesado - cavalo mecânico.

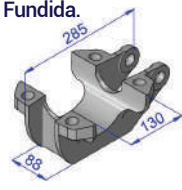

Código	Peso (kg)
OL1609F	6,4

Sapata superior para eixo retangular do truck TE e carreta SR.

Aplicação: Suspensão Suspensys SR 2000 / Truck Médio / Truck Pesado - cavalo mecânico.

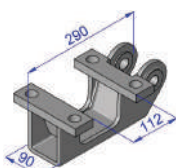

Código	Peso (kg)
OL1610	6,6

Sapata superior para eixo retangular do truck TE e carreta SR - Fundida.

Aplicação: Suspensão Suspensys SR 2000 / Truck Médio / Truck Pesado - cavalo mecânico.

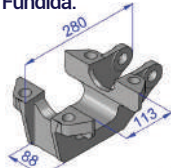

Código	Peso (kg)
OL1610F	6,4

Sapata superior do eixo suspensão truck TE Randon.

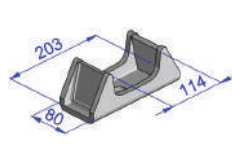

Código	Peso (kg)
OL1611	5,2

Sapata superior do eixo truck TE 112mm Randon/Rodoviária/Guerra.

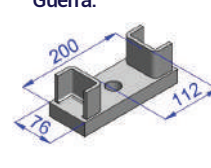

Código	Peso (kg)
OL1612	3,6

Sapata inferior do eixo truck TE 112mm Randon.

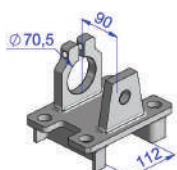

Código	Peso (kg)
OL1613	5,8

Sapata inferior do eixo truck TE 112mm Rodoviária.

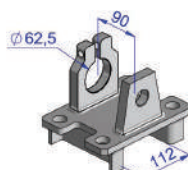

Código	Peso (kg)
OL1614	5,9

Sapata superior do eixo da tração VV.

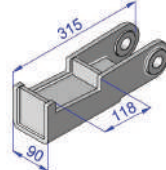

Código	Peso (kg)
OL1615	5,7

Sapata superior do eixo da tração VV - fundida.

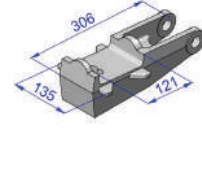

Código	Peso (kg)
OL1615F	7,6

Truck: NCM 87089990
Carreta: NCM 87169090

Sapata superior do truck TE Suspensys MB - EIXO Ø127mm

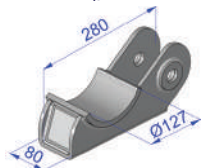

Código	Peso (kg)
OL1616	6,2

Sapata superior LE truck MB Atego eixo Ø127mm - Fundida.



Código	Peso (kg)
OL1616F	6,2

Aplicação:
Suspensão Suspensys MB Atego 2016.

Sapata inferior do truck TE Suspensys MB.

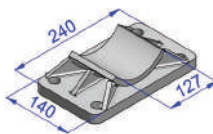

Código	Peso (kg)
OL1617	6,4

Sapata inferior da tração Suspensys Cargo / Volkswagen.

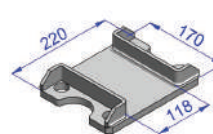

Código	Peso (kg)
OL1618	3,6

Sapata superior do eixo de tração Iveco - Fundida.

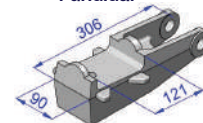

Aplicação:
Truck Médio Iveco Euro Cargo.

Código	Peso (kg)
OL1619F	7,6

Sapata superior do eixo de tração cavalo Iveco - Fundida.

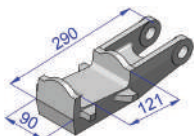

Aplicação:
Truck Pesado Iveco Stralis.

Código	Peso (kg)
OL1620F	6,2

Sapata superior eixo tração cavalo Volvo (chapa).

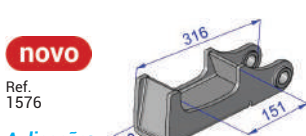

Ref. 1576

Aplicação:
Truck cavalo Scania/Volvo.

Código	Peso (kg)
OL1621	6,4

Sapata superior do eixo de tração cavalo Volvo - Fundida.

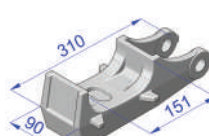

Aplicação:
Truck Pesado Volvo FH-12 e NH-12.

Código	Peso (kg)
OL1621F	7,2

Sapata superior eixo tração cavalo Scania (chapa).

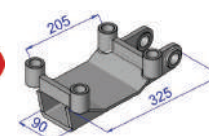

Ref. 1575

Aplicação:
Truck cavalo Scania.

Código	Peso (kg)
OL1622	7,5

Sapata superior do eixo de tração cavalo Scania - Fundida.

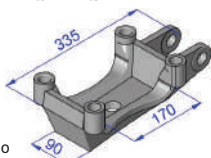

Aplicação:
Truck Pesado Scania.

Código	Peso (kg)
OL1622F	7,4

Sapata superior do eixo do truck TE Ford - suspensão fundida.



Código	Peso (kg)
OL1623F	6,0

Sapata Fundida do eixo de tração suspensão fundida FORD.

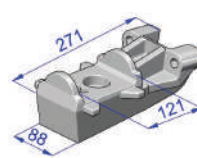

Código	Peso (kg)
OL1624F	7,6

Sapata superior do eixo de tração Truck Volvo VM - Fundida.

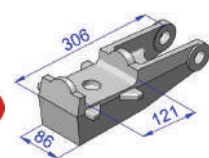

Código	Peso (kg)
OL1625F	6,6

Sapata superior apoio da mola. Eixo redondo.



Ref. 1505-A

Aplicação:
Truck Randon eixo redondo.

Código	Peso (kg)
OL1626	2,9

Sapata inferior do eixo redondo.

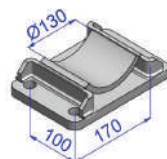

Ref. 1545

Aplicação:
Truck MB Atego.

Código	Peso (kg)
OL1627	6,5

Sapata superior carreta SR Rodolinea.

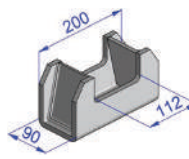

Código	Peso (kg)
OL1628	4,0

Sapata do truck do cavalo Randon.

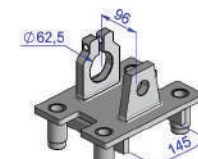

Código	Peso (kg)
OL1629	10,6

Sapata superior eixo tração MB 2013 Truck RODOVIÁRIA.

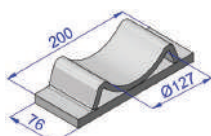

Código	Peso (kg)
OL1630	2,5

Sapata inferior eixo tração MB 2013 Truck RODOVIÁRIA.

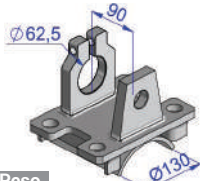

Código	Peso (kg)
OL1631	6,7

Sapata superior truck eixo retangular.

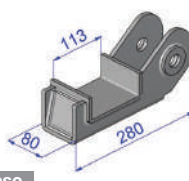

Ref. 1513-A

Aplicação:
Truck Randon eixo redondo.

Código	Peso (kg)
OL1633	4,1

Sapata inferior eixo 112mm Truck TE GUERRA NAKATA.

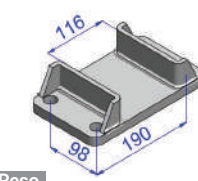

Ref. 1514-A

Aplicação:
Suspensão Suspensys.

Código	Peso (kg)
OL1634	3,6



Sapatas

Truck: NCM 87089990
Carreta: NCM 87169090

Sapata inferior eixo retangular
Carreta SR Randon.

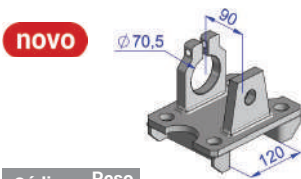

Código	Peso (kg)
OL1636	6,1

Sapata inferior eixo redondo
Carreta SR Randon.

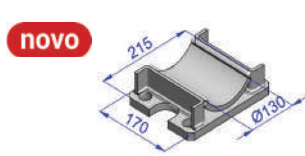

Código	Peso (kg)
OL1637	6,2

Sapata superior eixo tração MB
1938 - 1944.

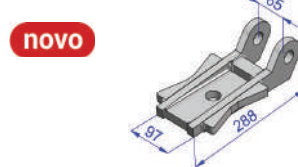

Código	Peso (kg)
OL1639	5,0

Sapata superior eixo tração MB
1938 - 1944 - fundida.



Código	Peso (kg)
OL1639F	3,0

Ref. 1580

Aplicação:
Truck cavalo
Mercedes
1938/1944.

Sapata superior para eixo
retangular da carreta SR
Guerra.

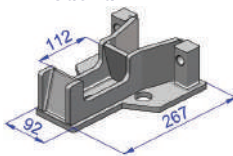

Código	Peso (kg)
OL1640	7,0

Sapata superior reforçada para
eixo retangular da carreta SR
Guerra.

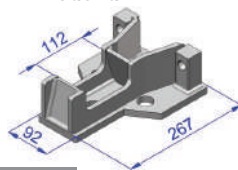

Código	Peso (kg)
OL1640B	7,3

Sapata superior para eixo
redondo carreta SR Guerra.

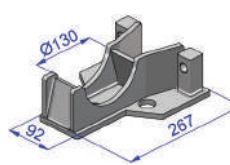

Código	Peso (kg)
OL1641	6,6

Sapata superior do eixo
redondo carreta SR suspensão
rebaixada Suspensys 2000
carrega tudo.

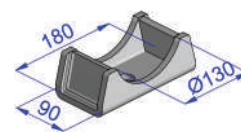

Código	Peso (kg)
OL1642	2,4

Sapata superior do eixo redondo
carreta SR suspensão rebaixada
Suspensys 2000 carrega tudo -
Fundida.

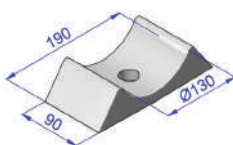

Código	Peso (kg)
OL1642F	2,1

Sapata superior do eixo
retangular da carreta SR Guerra
2004.

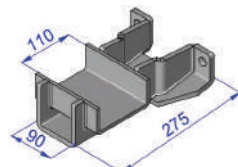

Código	Peso (kg)
OL1643	5,6

Sapata superior do eixo redondo
carreta SR Guerra 2004.

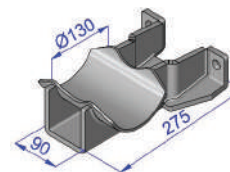

Código	Peso (kg)
OL1644	5,3

Sapata superior do eixo redondo
da carreta SR Guerra 2004 -
Fundida.

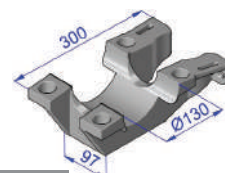

Código	Peso (kg)
OL1645F	5,6

Sapata inferior com mancais
carreta SR Guerra modelo 97.

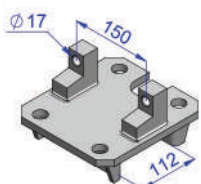

Código	Peso (kg)
OL1646	6,4

Sapata inferior carreta SR Guerra.

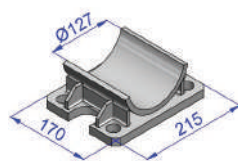

Código	Peso (kg)
OL1647	8,0

Sapata inferior eixo maciço
carreta SR Guerra.

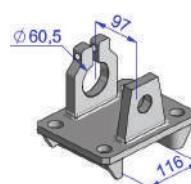

Código	Peso (kg)
OL1648	6,0

Sapata inferior do truck cavalo
Guerra modelo 97.

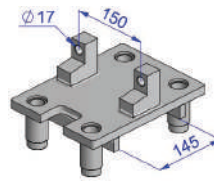

Código	Peso (kg)
OL1649	7,1

Tucho da sapata Guerra.



Código	Peso (kg)
OL1650	1,2

Mancal da sapata Guerra.

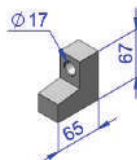

Código	Peso (kg)
OL1651	0,6

Sapata inferior eixo 112mm
Truck TE Guerra.

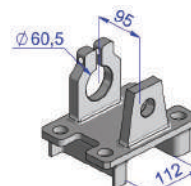

Código	Peso (kg)
OL1652	6,0

Sapata inferior eixo 112mm
Truck TE Guerra Nakata.

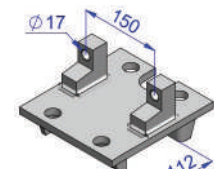

Código	Peso (kg)
OL1653	6,5

Truck: NCM 87089990
Carreta: NCM 87169090

Sapata superior eixo tração ROKWELL 120mm.

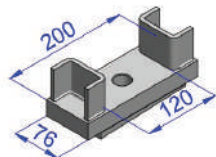

Código	Peso (kg)
OL1654	4,3

Sapata inferior eixo tração TE ROKWELL 120mm GUERRA NAKATA.

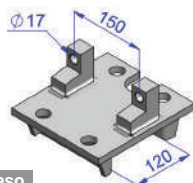

Código	Peso (kg)
OL1655	4,3

Sapata inferior para bucha Nakata.

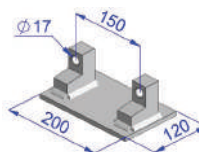

NOVO

Código	Peso (kg)
OL1657	2,8

Sapata inferior do eixo redondo Truck TE Guerra.

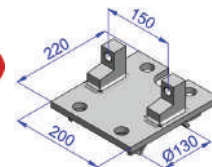

NOVO

Código	Peso (kg)
OL1658	7,0

Sapata superior do eixo carreta Noma 2012.

NOVO

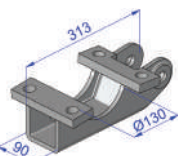

Aplicação:
Suspensão Noma Fenix 2012.

Código	Peso (kg)
OL1659	7,0

Sapata superior do eixo carreta Noma 2012 - Fundida.

NOVO

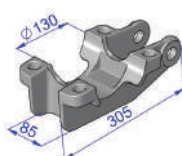

Aplicação:
Suspensão Noma Fenix 2012.

Código	Peso (kg)
OL1659F	6,2

Sapata superior do eixo da carreta SR Noma.

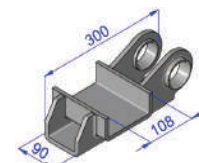

Código	Peso (kg)
OL1660	4,1

Sapata superior eixo retangular carreta SR Noma para bucha molecular.

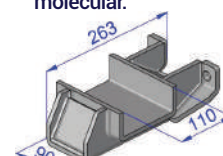

Código	Peso (kg)
OL1661	5,8

Sapata superior eio redondo carreta SR Noma para bucha molecular.

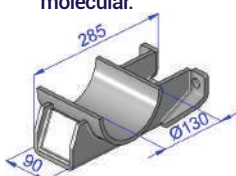

Código	Peso (kg)
OL1662	6,2

Sapata superior do eixo da carreta SR Facchini de chapa.

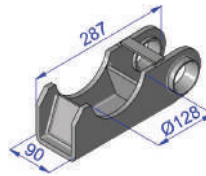

Código	Peso (kg)
OL1663	4,6

Sapata superior do eixo da carreta SR Facchini de chapa - Fundida.

NOVO



Código	Peso (kg)
OL1663F	9,0

Sapata para bucha molecular de chapa.

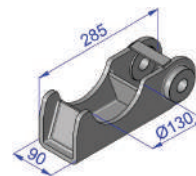

Código	Peso (kg)
OL1664	5,2

Sapata superior do eixo da carreta SR Facchini.

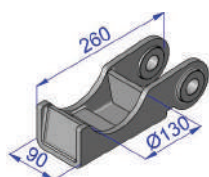

Código	Peso (kg)
OL1665	3,7

Sapata superior do eixo da carreta SR Facchini Moderna.

NOVO

Ref. 1538

Aplicação:
Carreta Facchini eixo redondo.

Código	Peso (kg)
OL1665F	3,5



Sapata inferior do eixo da carreta SR Facchini para eixo redondo.



Código	Peso (kg)
OL1666	4,4

Sapata superior do eixo da carreta SR Iderol.

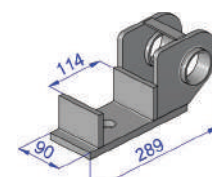

Código	Peso (kg)
OL1667	3,8

Sapata da carreta SR Shiffer.



Código	Peso (kg)
OL1668	3,3

Sapata superior do eixo da carreta SR Schiffer 2003.

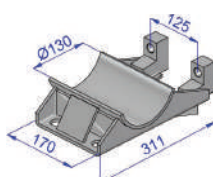

Código	Peso (kg)
OL1669	7,0

Sapata superior do eixo da carreta SR Facchini Schiffer antiga.

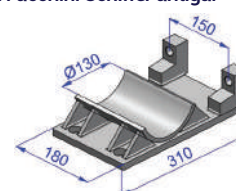

Código	Peso (kg)
OL1670	8,7

Sapata superior para eixo truck redondo para Truck linha leve 3/4 VUC OLIVO.

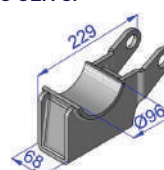

Código	Peso (kg)
OL1671	2,2



Sapatas

Truck: NCM 87089990
Carreta: NCM 87169090

Sapata inferior do eixo truck redondo para Truck TE linha leve 3/4 VUC OLIVO.

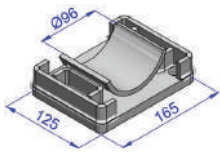

Código	Peso (kg)
OL1672	2,3

Sapata superior do eixo tração do Truck SR linha leve 3/4 VUC OLIVO.

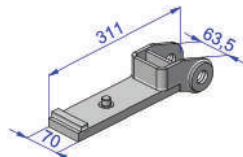

Código	Peso (kg)
OL1673	2,9

Apoio do braço tensor suspensão rebaixada SR Suspensys 2000 carga tudo.

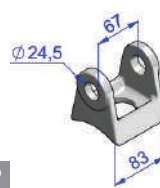

Aplicação:
Prancha Carrega Tudo.

Código	Peso (kg)
OL1674F	1,0

Sapata superior do eixo carreta SR Facchini 2012.

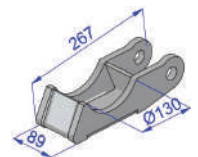

NOVO

Código	Peso (kg)
OL1675	3,4

Sapata inferior Scania/Volvo.

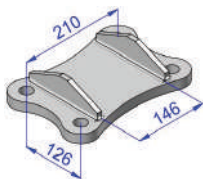

NOVO

Código	Peso (kg)
OL1677	6,9

Sapata superior Guerra MB 1634.

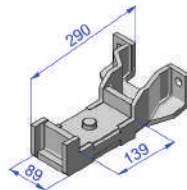

NOVO

Código	Especificação	Peso (kg)
OL1678	Lado direito.	6,2
OL1679	Lado esquerdo.	6,2

Sapata inferior do eixo de tração Iderol MB 1620 MB 2013.

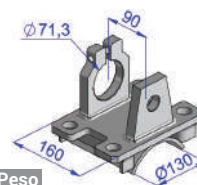

NOVO

Código	Peso (kg)
OL1680	6,5

Sapata inferior do eixo 112mm Iderol.

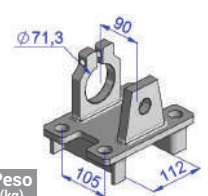

NOVO

Código	Peso (kg)
OL1681	5,8

Sapata superior eixo Ø140mm Suspensys.

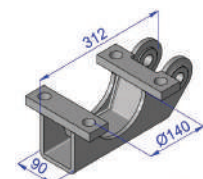

NOVO

Código	Peso (kg)
OL1682	7,3

Sapata inferior Suspensão rebaixada Rodofort.

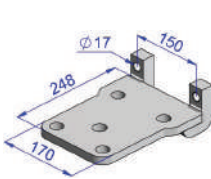

NOVO

Código	Peso (kg)
OL1683	6,7

Sapata superior eixo retangular 118mm Carrega Tudo.

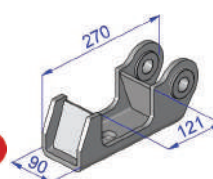

NOVO

Código	Peso (kg)
OL1684	4,1

Sapata suporte dianteiro truck LS Guerra p/ Scania 112/124.

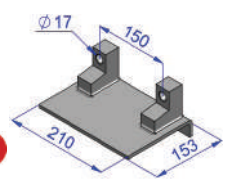

NOVO

Código	Peso (kg)
OL1685	3,2

Orelha do tirante pastre.

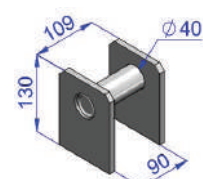

NOVO

Código	Peso (kg)
OL1686	2,6

Sapata inferior Carreta SR Krone.

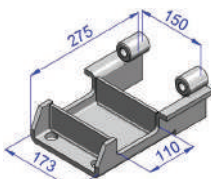

NOVO

Código	Peso (kg)
OL1688	5,9

Sapata superior eixo retangular para eixo de 5" Carrega Tudo.

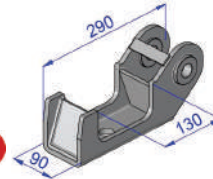

NOVO

Código	Peso (kg)
OL1689	4,6

Sapata inferior eixo redondo carreta SR Randon.

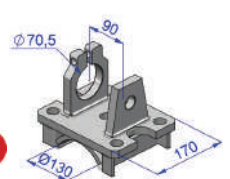

NOVO

Código	Peso (kg)
OL1690	8,2

Sapata inferior Truck LS Guerra Nakata.

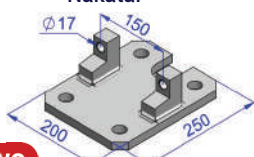

NOVO

Código	Peso (kg)
OL1692	6,9

Sapata para bucha nakata.

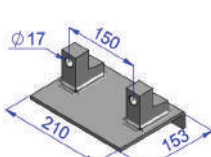

NOVO

Código	Peso (kg)
OL1693	3,2

Sapata inferior Truck TE Suspensão Schiffer.

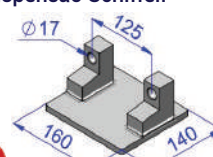

NOVO

Código	Peso (kg)
OL1694	3,1

Truck: NCM 87089990
Carreta: NCM 87169090

Deslizante do suporte Dianteiro/
Traseiro Suspensys 2000.

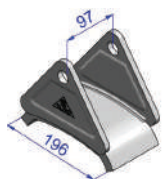

Código	Peso (kg)	PADRÃO ORIGINAL REFORÇADA.
OL1800	4,3	

Deslizante do suporte Dianteiro/
Traseiro Suspensys 2000.



Código	Peso (kg)	PADRÃO REPOSIÇÃO.
OL1800A	3,5	

Deslizante do suporte traseiro/
Dianteiro Suspensys 2000 estampado.

NOVO

Ref. 1556

Aplicação:
Suspensão carreta Randon Truck TE.



Código	Peso (kg)
OL1800B	3,8

Deslizante do suporte traseiro truck TE Suspensys MB 1620.

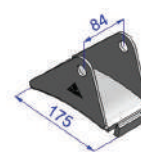

Código	Peso (kg)
OL1801	1,7

Deslizante do suporte traseiro Suspensys MB.

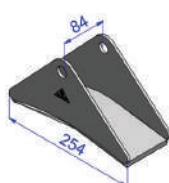

Código	Peso (kg)
OL1802	2,6

Deslizante do Suporte traseiro Truck TE Suspensys, Ford/VW.

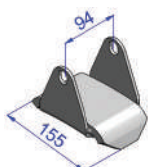

Código	Peso (kg)	1ª GERAÇÃO.
OL1803	2,6	

Deslizante do Suporte traseiro Truck TE Suspensys, Ford/VW alto.

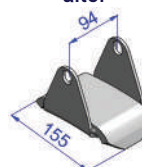

Código	Peso (kg)
OL1803A	2,1

Deslizante suporte dianteiro/
traseiro truck TE suspensys suspensão fundida Ford/VW/Vm.

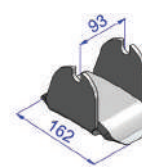

Código	Peso (kg)	2ª GERAÇÃO.
OL1804	3,0	

Deslizante do suporte dianteiro truck TE Suspensys.

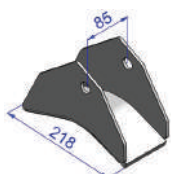

Código	Peso (kg)
OL1805	2,6

Deslizante suporte dianteiro truck TE MB Atego suspensys.



Código	Peso (kg)
OL1806	1,9

Deslizante suporte traseiro truck TE MB Atego suspensys.



Código	Peso (kg)
OL1807	1,9

Deslizante do suporte dianteiro truck LS suspensys MB AXOR 1938 / 1944.



Código	Peso (kg)
OL1808	3,5

Deslizante suporte traseiro truck TE suspensys MB Axor 1938/1944.

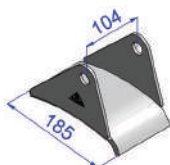

Código	Peso (kg)
OL1809	2,2

Deslizante do suporte traseiro carreta SR Guerra até 2003.

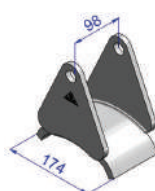

Código	Peso (kg)
OL1820	3,6

Deslizante do suporte traseiro / dianteiro Cargo e Volkswagen mola 100mm.

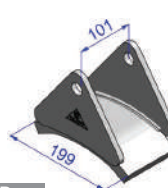

Código	Peso (kg)
OL1821	3,5

Deslizante do suporte traseiro carreta SR Guerra a partir de 2004.

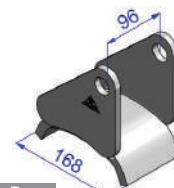

Código	Peso (kg)
OL1822	3,7

Deslizante do suporte dianteiro / traseiro da carreta SR Noma.

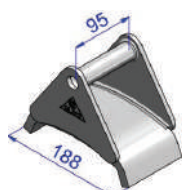

Código	Peso (kg)
OL1823	3,1

Deslizante do suporte traseiro carreta SR Facchini.



Código	Peso (kg)
OL1824	3,8

Deslizante do suporte dianteiro carreta SR Schiffer 2003.

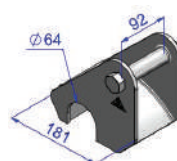

Código	Peso (kg)
OL1830	3,8

Deslizante do suporte traseiro carreta SR Schiffer 2003.

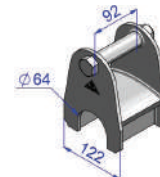

Código	Peso (kg)
OL1831	3,5



Deslizantes

Truck: NCM 87089990
Carreta: NCM 87169090

Deslizante do suporte traseiro carreta SR Schiffer 2003.

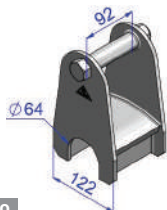

Código	Peso (kg)
OL1832	3,5

Deslizante do suporte carreta SR Pastre.

NOVO

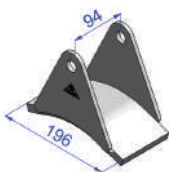

Aplicação:
Suspensão carreta Pastre.

Código	Peso (kg)
OL1833	3,0

Deslizante do suspenso traseiro Truck TE Suspensys.

NOVO

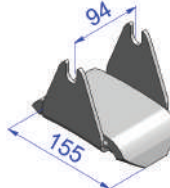

Aplicação:
Truck Ford/VW.

Código	Peso (kg)
OL1834	2,1

Deslizante do suporte carreta SR Rodoforte.

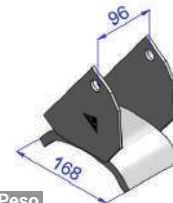

Código	Peso (kg)
OL1840	2,3

Deslizante movel carreta SR Goydo.



Código	Peso (kg)
OL1841	4,3

Deslizante movel carreta SR Rodolinea.

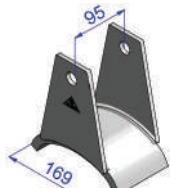

Código	Peso (kg)
OL1842	3,0

Deslizante movel carreta SR Antonini.

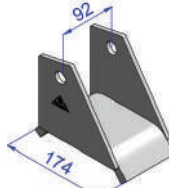

Código	Peso (kg)
OL1843	4,6

Deslizante do suporte traseiro carreta SR Usicamp.

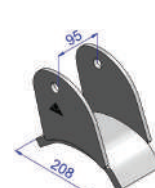

Código	Peso (kg)
OL1844	4,3

Deslizante suporte dianteiro/traseiro truck TE MB Atego KLL.

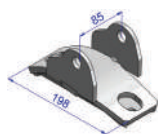

Código	Peso (kg)
OL1845	2,1

1ª GERAÇÃO.

Deslizante suporte dianteiro/traseiro VUC OLIVO.



Código	Peso (kg)
OL1846	1,9

2ª GERAÇÃO.

Deslizante suporte dianteiro/traseiro carreta Noma Fênix 2011.

NOVO

Ref. 1508-A

Aplicação:
Suspensão carreta Noma.

Código	Peso (kg)
OL1848	3,0



Deslizante suporte Carreta SR Rossetti.

NOVO

Ref. 1533

Aplicação:
Suspensão Carreta Rossetti.

Código	Peso (kg)
OL1849	3,7

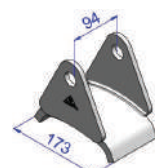

Mancal deslizante truck 6x4. Lado esquerdo.

NOVO

Ref. 1547

Aplicação:
Truck Ford/VW.

Código	Peso (kg)
OL1850	11,2

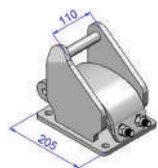

Mancal deslizante truck 6x4. Lado direito.

NOVO

Ref. 1548

Aplicação:
Truck Ford/VW.

Código	Peso (kg)
OL1851	11,2

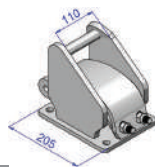

Deslizante do suporte dianteiro/traseiro MB Atego 2016 Suspensys.

NOVO

Ref. 1548

Aplicação:
Suspensão MB Atego.

Código	Peso (kg)
OL2073	1,9

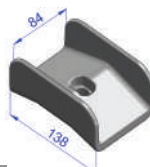

Quinta Roda

Truck: NCM 87089990
Carreta: NCM 87169090

Pino rei flangeado 2" da 5ª roda JOST.

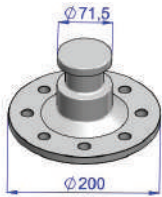

Código	Peso (kg)
OL1752	5,9

Flange do pino rei 5ª roda Jost SR - usada com pino OL1752 e OL1758 JOST 2" e 3 1/2".

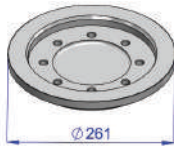

Código	Peso (kg)
OL1760	8,2

Pino da barra de travamento 3 1/2" JOST 2".



Código	Peso (kg)
OL1782	1,1

Feixe da 5ª roda JOST 2".

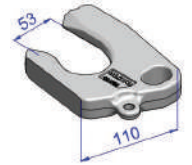

Código	Peso (kg)
OL1784	1,5
OL1784A	1,5

Barra de travamento 5ª roda JOST 2".

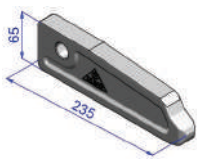

Código	Peso (kg)
OL1785	2,1

Anel de desgaste 5ª roda JOST 2".

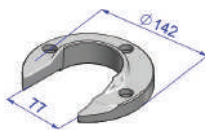

Código	Peso (kg)
OL1786	1,0

Pino rei flangeado 3-1/2" da 5ª roda JOST.

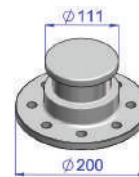

Código	Peso (kg)
OL1758	11,5

Feixe da 5ª roda MAXION 2".

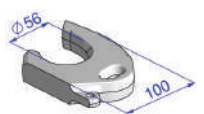

Código	Peso (kg)
OL1780	1,2

Anel de desgaste 5ª roda MAXION 2".

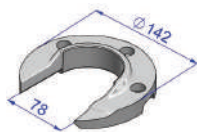

Código	Peso (kg)
OL1781	1,0

Pino da barra de travamento 5ª roda MAXION 2".



Código	Peso (kg)
OL1783	0,9

Pino rei carreta SR - soldado.



Código	Peso (kg)
OL1750	6,3

Pino rei carreta SR - soldado.



Código	Peso (kg)
OL1751	4,6

Pino rei da carreta SR Guerra.



Código	Peso (kg)
OL1753	5,6

Pino rei da carreta SR Randon.



Código	Peso (kg)
OL1754	4,3

Pino rei da carreta SR Rodoviária.



Código	Peso (kg)
OL1756	5,4

Barra de travamento SK38C.

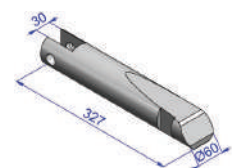

Código	Peso (kg)
OL1759	5,8

Porca do pino rei Randon - usada com pino OL1754.

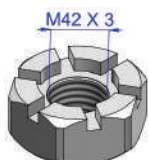

Código	Peso (kg)
OL1761	1,2

Porca do pino rei carreta SR Guerra - usada com pino OL1753.

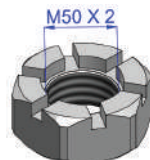

Código	Peso (kg)
OL1762	1,1

Porca do pino rei carreta SR Rodoviária - usada com pino OL1756.

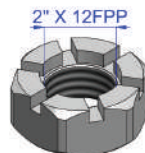

Código	Peso (kg)
OL1763	1,1

Pino rei da carreta SR Schiffer.



Código	Peso (kg)
OL1764	5,8

Roletes, pinos do patim e roldanas.

Truck: NCM 87089990
Carreta: NCM 87169090

Rolete BENDIX Stander.

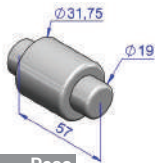

Código	AØ (mm)	Peso (kg)
OL2100	31,75	0,3

Rolete BENDIX sob medida.

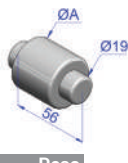

Código	AØ (mm)	Peso (kg)
OL2101	35	0,3
OL2102	38	0,3
OL2103	41,5	0,4
OL2104	44,5	0,4

Rolete do patim Guerra.



Código	Peso (kg)
OL2105	0,4

Rolete do patim com bucha do freio a disco.



Código	Peso (kg)
OL2106	0,1

Pino do patim Bendix T.R.

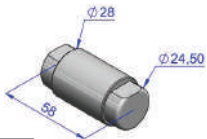

Código	Peso (kg)
OL2107	0,3

Pino do patim MASTER.



Código	Peso (kg)
OL2108	0,3

Pino do patim Bendix antigo.

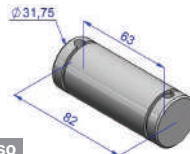

Código	Peso (kg)
OL2109	0,4

Pino da flange Boechat.

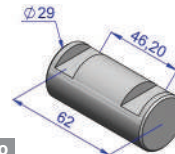

Código	Peso (kg)
OL2110	0,2

Pino do patim MB freio a óleo.

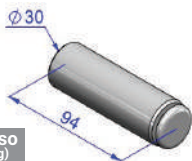

Código	Peso (kg)
OL2111	0,5

Pino do patim tração MB 1113.

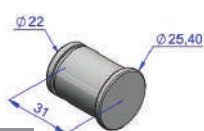

Código	Peso (kg)
OL2112	0,1

Pino do patim MB freio a ar.

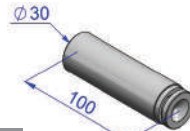

Código	Peso (kg)
OL2113	0,5

Pino do patim MB freio a ar (adaptação todos).



Código	Peso (kg)
OL2114	0,6

Pino da mola do retorno do patim freio a ar - (todos mercedona).

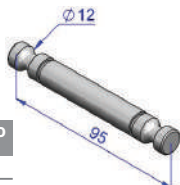

Código	Peso (kg)
OL2115	0,1

Pino da roldana do patim MB.

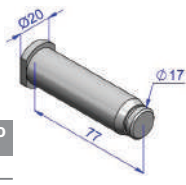

Código	Peso (kg)
OL2116	0,1

Pino do patim dianteiro Volvo.

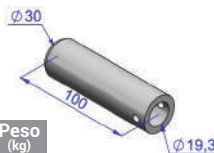

Código	Peso (kg)
OL2117	0,3

Pino do patim traseiro Volvo.



Código	Peso (kg)
OL2118	0,3

Pino da roldana do patim Volvo.

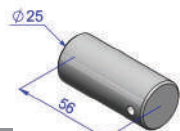

Código	Peso (kg)
OL2119	0,2

Pino da flange traseira.



Código	Peso (kg)
OL2120	0,7

Pino da roldana do patim Scania.

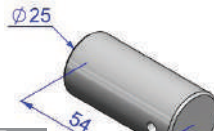

Código	Peso (kg)
OL2121	0,2

Pino da roldana truck TE e carreta SR Randon 78 a 87.



Código	Peso (kg)
OL2122	0,1

Pino da roldana truck TE e carreta SR Rodoviária.



Código	Peso (kg)
OL2123	0,1

Pino da flange da carreta SR Randon 78 a 87.



Código	Peso (kg)
OL2124	0,4

Pino da flange da carreta SR Randon 72 a 78.

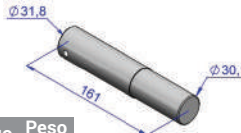

Código	Peso (kg)
OL2125	0,9

Pino da flange do truck TE Randon.



Código	Peso (kg)
OL2126	0,4

Peito de pombo

Truck: NCM 87089990
Carreta: NCM 87169090

Peito de pombo da balança
carreta SR 90 X 196 X 3/8".

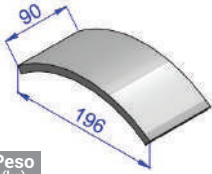

Código	Peso (kg)
OL2050	1,4

Peito de pombo da balança
carreta SR 90 X 180 X 3/8".

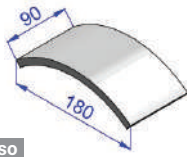

Código	Peso (kg)
OL2051	1,2

Peito de pombo da balança
carreta SR 90 X 166 X 3/8".

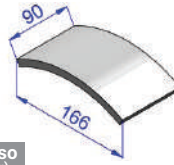

Código	Peso (kg)
OL2052	1,0

Peito de pombo da balança
carreta SR 90 X 140 X 3/8".

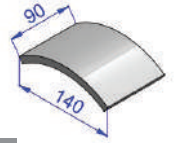

Código	Peso (kg)
OL2053	0,9

Peito de pombo da balança
carreta SR 90 X 196 X 1/2".

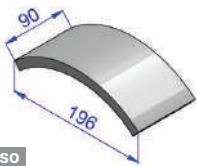

Código	Peso (kg)
OL2054	1,7

Peito de pombo da balança
carreta SR 90 X 180 X 1/2".

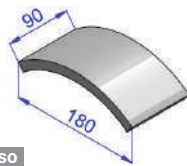

Código	Peso (kg)
OL2055	1,4

Peito de pombo da balança
carreta SR 90 X 166 X 1/2".



Código	Peso (kg)
OL2056	1,4

Peito de pombo da balança
carreta SR 90 X 140 X 1/2".

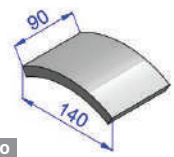

Código	Peso (kg)
OL2057	1,1

Peito de pombo da balança truck
TE 80 X 190 X 3/8".

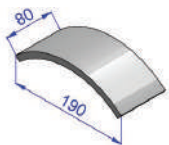

Código	Peso (kg)
OL2058	1,1

Peito de pombo da balança truck
TE 80 X 180 X 3/8".

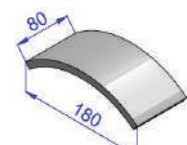

Código	Peso (kg)
OL2059	1,1

Peito de pombo da balança truck
TE 80 X 170 X 3/8".

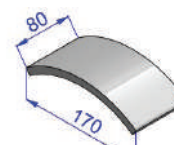

Código	Peso (kg)
OL2060	1,1

Peito de pombo da balança truck
TE 80 X 138 X 3/8".

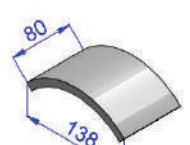

Código	Peso (kg)
OL2061	0,8

Peito de pombo da balança truck
TE 80 X 196 X 1/2".

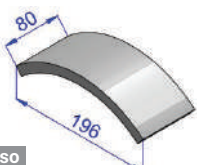

Código	Peso (kg)
OL2062	1,5

Peito de pombo da balança
carreta SR 80 X 180 X 1/2".

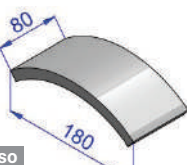

Código	Peso (kg)
OL2063	1,4

Peito de pombo da balança truck
TE 80 X 166 X 1/2".

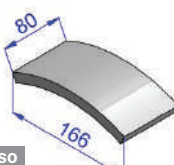

Código	Peso (kg)
OL2064	1,3

Peito de pombo da balança truck
TE 80 X 140 X 1/2".

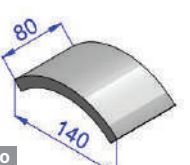

Código	Peso (kg)
OL2065	1,1

Peito de pombo da balança
carreta SR Schiffer
90 X 215 X 3/8".

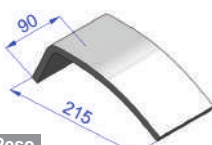

Código	Peso (kg)
OL2066	1,5

Peito de pombo da balança
carreta SR 90 X 207 X 3/8".



Código	Peso (kg)
OL2067	1,4

Peito de pombo
100 X 196 X 1/2".

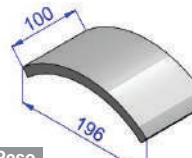

Código	Peso (kg)
OL2068	1,8

Peito de pombo do suporte
Suspensys 2000 119x144x1/4".

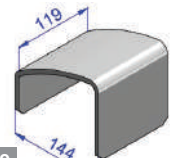

Código	Peso (kg)
OL2070	0,1

Truck: NCM 87089990
Carreta: NCM 87169090

Separador de grampo.

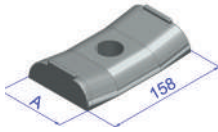

Código	A (mm)	Peso (kg)
OL6001	90	2,1
OL6002	70	1,7
OL6003	80	2,0

Calço de molas para 80mm.

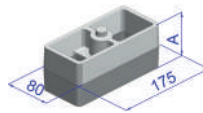

NOVO

Código	A (mm)	Peso (kg)
OL6052	75	2,0
OL6053	60	2,0
OL6054	40	1,5

Calço de molas para 80mm.

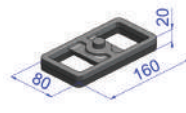

NOVO

Código	Peso (kg)
OL6055	0,7

Calço de molas inferior do Atego 1418/1518.

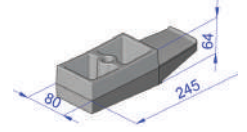

Código	Peso (kg)
OL6056	3,3

Calço de molas para 90mm

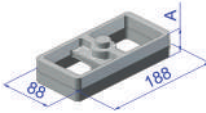

NOVO

Código	A (mm)	Peso (kg)
OL6060	38,5	1,6
OL6062	60	2,3

Calço de molas para 90mm.

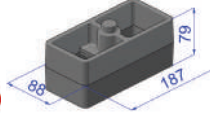

NOVO

Código	Peso (kg)
OL6061	1,4

Bucha batente de mola.

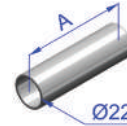

NOVO

Código	A (mm)	Peso (kg)
OL6010	84	0,1
OL6010/A	92	0,1
OL6012	95	0,1

Tubo espaçador.

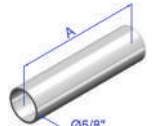

NOVO

Código	A (mm)	Peso (kg)
OL6013	62	0,03
OL6014	72	0,03
OL6015	82	0,04
OL6016	92	0,04
OL6017	102	0,04

Abraçadeira de mola.
1 furo - 2 1/2".

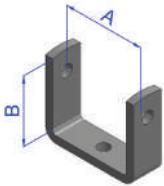

NOVO

Código	A (mm)	B (mm)	Peso (kg)
OL602.06	2 1/2"	60	0,23
OL602.07	2 1/2"	70	0,25
OL602.08	2 1/2"	80	0,28
OL602.09	2 1/2"	90	0,30
OL602.10	2 1/2"	100	0,33
OL602.11	2 1/2"	110	0,35
OL602.12	2 1/2"	120	0,38
OL602.13	2 1/2"	130	0,40
OL602.14	2 1/2"	140	0,43
OL602.15	2 1/2"	150	0,45
OL602.16	2 1/2"	160	0,48
OL602.17	2 1/2"	170	0,50
OL602.18	2 1/2"	180	0,53

Abraçadeira de mola.
1 furo - 3".

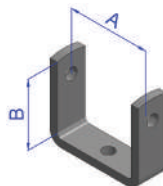

NOVO

Código	A (mm)	B (mm)	Peso (kg)
OL603.06	3"	60	0,24
OL603.07	3"	70	0,27
OL603.08	3"	80	0,30
OL603.09	3"	90	0,32
OL603.10	3"	100	0,35
OL603.11	3"	110	0,37
OL603.12	3"	120	0,40
OL603.13	3"	130	0,42
OL603.14	3"	140	0,45
OL603.15	3"	150	0,47
OL603.16	3"	160	0,50
OL603.17	3"	170	0,52
OL603.18	3"	180	0,55

Abraçadeira de mola.
1 furo - 4".

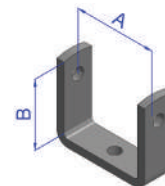

NOVO

Código	A (mm)	B (mm)	Peso (kg)
OL604.07	4"	70	0,39
OL604.08	4"	80	0,42
OL604.09	4"	90	0,45
OL604.10	4"	100	0,48
OL604.11	4"	110	0,52
OL604.12	4"	120	0,55
OL604.13	4"	130	0,58
OL604.14	4"	140	0,61
OL604.15	4"	150	0,65
OL604.16	4"	160	0,68
OL604.17	4"	170	0,71
OL604.18	4"	180	0,75
OL604.19	4"	190	0,78
OL604.20	4"	200	0,81

Abraçadeira de mola.
1 furo - 90mm.

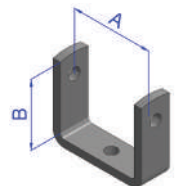

NOVO

Código	A (mm)	B (mm)	Peso (kg)
OL609.07	90	70	0,37
OL609.08	90	80	0,40
OL609.09	90	90	0,43
OL609.10	90	100	0,47
OL609.11	90	110	0,50
OL609.12	90	120	0,53
OL609.13	90	130	0,56
OL609.14	90	140	0,59
OL609.15	90	150	0,63
OL609.16	90	160	0,66
OL609.17	90	170	0,69
OL609.18	90	180	0,72
OL609.19	90	190	0,76
OL609.20	90	200	0,79
OL609.21	90	210	0,82
OL609.22	90	220	0,85

Abraçadeira de mola.
2 furos - 60mm.

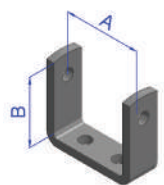

NOVO

Código	A (mm)	B (mm)	Peso (kg)
OL606.06	60	60	0,22
OL606.07	60	70	0,25
OL606.08	60	80	0,27
OL606.09	60	90	0,30
OL606.10	60	100	0,32
OL606.11	60	110	0,35
OL606.12	60	120	0,37
OL606.13	60	130	0,40
OL606.14	60	140	0,42
OL606.15	60	150	0,45
OL606.16	60	160	0,47
OL606.17	60	170	0,50
OL606.18	60	180	0,52

Abraçadeira de mola.
2 furos - 70mm.

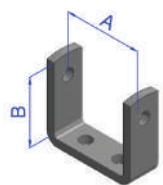

NOVO

Código	A (mm)	B (mm)	Peso (kg)
OL607.06	70	60	0,23
OL607.07	70	70	0,26
OL607.08	70	80	0,28
OL607.09	70	90	0,31
OL607.10	70	100	0,33
OL607.11	70	110	0,36
OL607.12	70	120	0,38
OL607.13	70	130	0,41
OL607.14	70	140	0,43
OL607.15	70	150	0,46
OL607.16	70	160	0,48
OL607.17	70	170	0,51
OL607.18	70	180	0,53

Abraçadeira de mola.
2 furos - 80mm.

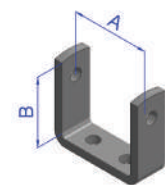

NOVO

Código	A (mm)	B (mm)	Peso (kg)
OL608.06	80	60	0,32
OL608.07	80	70	0,35
OL608.08	80	80	0,38
OL608.09	80	90	0,41
OL608.10	80	100	0,45
OL608.11	80	110	0,48
OL608.12	80	120	0,51
OL608.13	80	130	0,54
OL608.14	80	140	0,57
OL608.15	80	150	0,61
OL608.16	80	160	0,64
OL608.17	80	170	0,67
OL608.18	80	180	0,70
OL608.19	80	190	0,73
OL608.20	80	200	0,77
OL608.21	80	210	0,80
OL608.22	80	220	0,83



Porcas

Truck: NCM 87089990
Carreta: NCM 87169090

Porca castelo M30X3.5.

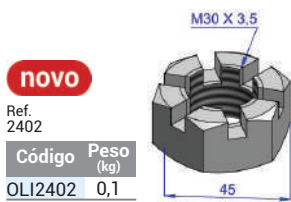

Porca castelo 1 1/4" UNC (7FPP).

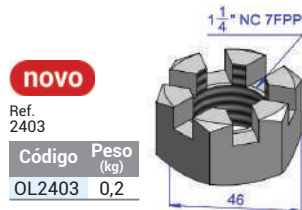

Porca castelo M36 X 4.0.

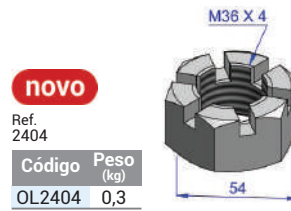

Porca auto travante M24x2.



Porca auto travante 1" UNF (14FPP).

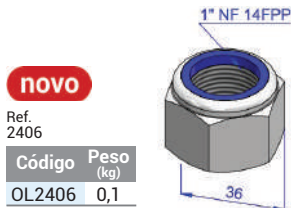

Porca castelo 1" UNF (14FPP).



Porca castelo 1 1/4" UNF (12FPP).



Porca castelo M30X2.

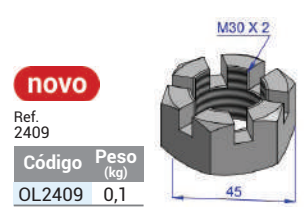

Porca castelo 1 1/8" UNF (12FPP).

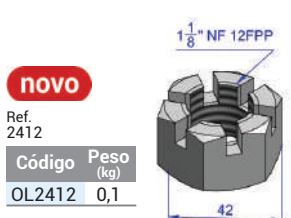

Porca castelo 1 1/2" UNF (12FPP).

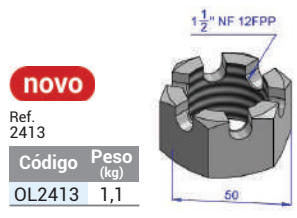

Porca castelo 1 1/8" UNF (12FPP).

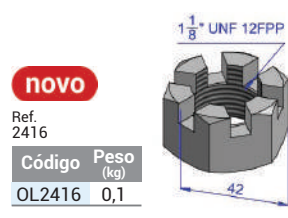

Porca auto travante M30 X 2.



Porca auto travante M36X3.

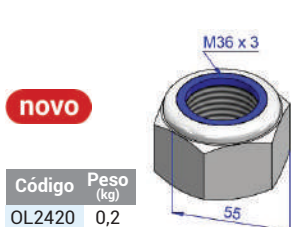

Porca auto travante 1" X 8FPP.



Suportes paralamas

Suporte paralama bitrem Randon.



Suporte paralama Guerra.



Suporte paralama universal 5 furos.



Trava aranha

Truck: NCM 87089990
Carreta: NCM 87169090

Trava aranha do eixo da carreta Randon.



Ref. 2000

Código	Peso (kg)
OLI2000	0,1

Trava aranha do eixo da carreta Randon antiga.



Ref. 2002

Código	Peso (kg)
OLI2002	0,1

Trava aranha do eixo da carreta Guerra até 2000.

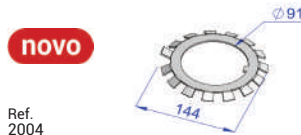

Ref. 2004

Código	Peso (kg)
OLI2004	0,1

Trava aranha do eixo da carreta Guerra moderna.

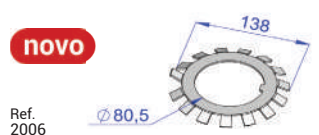

Ref. 2006

Código	Peso (kg)
OLI2006	0,1

Trava aranha do eixo da carreta Noma, Krone, Iderol, Schiffer.



Ref. 2008

Código	Peso (kg)
OLI2008	0,1

Trava aranha do eixo da carreta Noma, Krone, Iderol, Fachhini moderna.



Ref. 2012

Código	Peso (kg)
OLI2012	0,1

Arruela lisa do eixo da carreta Randon espessura de 2,5mm.



Ref. 2020

Código	Peso (kg)
OLI2020	0,1

Arruela lisa do eixo da carreta Randon espessura de 4,25mm.



Ref. 2021

Código	Peso (kg)
OLI2021	0,2

Arruela lisa do eixo da carreta Guerra até 2000.



Código	Peso (kg)	Ref.
OLI2022	0,1	2022

Arruela trava eixo carreta Guerra moderna.



Código	Peso (kg)	Ref.
OLI2024	0,1	2024

Arruela lisa do eixo da carreta Noma, Iderol, Krone, Pastre, Fachhini.



Código	Peso (kg)	Ref.
OLI2026	0,1	2026

Trava aranha do eixo importado carreta Fachhini.



Código	Peso (kg)	Ref.
OLI2047	0,1	2047

Trava aranha do eixo importado carreta Fachhini.



Código	Peso (kg)	Ref.
OLI2048	0,5	2048

Aneis de pista

Porca eixo rosca 3 1/8" 12FPPx26mm.

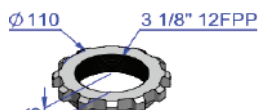

Ref. 027-000045

Código	Peso (kg)	Aplicação:
OLI2850	0,8	Suspensão RANDON.

Anel de pista MASTER 127x95x22mm.



Ref. 027-000183

Código	Peso (kg)	Aplicação:
OLI2851	0,6	Suspensão RANDON.

Anel de pista ant. 127x95x21,5mm.



Ref. 027-000047

Código	Peso (kg)	Aplicação:
OLI2852	0,7	Suspensão NOMA.

Porca eixo rosca M90x2,0x26mm.



Ref. 027-000046

Código	Peso (kg)	Aplicação:
OLI2855	0,9	Suspensão GUERRA/ NOMA/ IDEROL/ FACCHINI/KRONE.

Anel de pista 127x97x25mm.

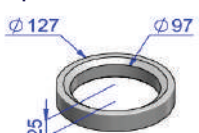

Ref. 027-000168

Código	Peso (kg)	Aplicação:
OLI2856	0,8	Suspensão GUERRA.

Anel de pista ant. 127x95x26mm.

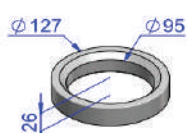

Ref. 027-000166

Código	Peso (kg)	Aplicação:
OLI2857	0,9	Suspensão GUERRA.

Anel de pista 127x95x26mm.



Ref. 027-000167

Código	Peso (kg)	Aplicação:
OLI2858	0,8	Suspensão NOMA/ GUERRA.

Anel de pista 127x96x22,4mm.

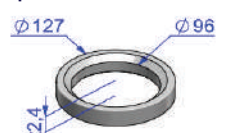

Ref. 027-000181

Código	Peso (kg)	Aplicação:
OLI2861	0,8	Suspensão FACCHINI.

Porca eixo rosca M80x2,0x23mm.



Ref. 027-000159

Código	Peso (kg)	Aplicação:
OLI2862	0,7	Suspensão GUERRA.

Anel de pista 127x95x22mm.



Ref. 027-000140

Código	Peso (kg)	Aplicação:
OLI2881	0,7	Suspensão RANDON / MASTER.

Anel de pista 127x92x26mm.



Ref. 027-000172

Código	Peso (kg)	Aplicação:
OLI2882	0,9	Suspensão NOMA.

Anel de pista 128x91,5x22,5mm.



Ref. 027-000171

Código	Peso (kg)	Aplicação:
OLI2884	0,8	Suspensão FACCHINI.



EIXO TUBULAR

COMPLETO

Aplicação:

SUSPENSÃO MECÂNICA E PNEUMÁTICA EM REBOQUES, SEMIREBOQUES E EIXOS AUXÍLIARES.

Capacidade técnica:

Viga redonda Ø127 - PBT 11 e 13 Ton. (Linha média e pesada)

Viga redonda Ø101 (3/4 VUC) - PBT 6 Ton. (Linha Leve)

Freios:

Padrão Master.

16.1/2"x7"

16.1/2"x8"

325x120mm

Algumas Vantagens

- ▶ Tubo sem costura, peça única com ponteira forjada;
- ▶ Fácil reposição dos itens de desgaste;
- ▶ Anel de pista do retentor substituível;
- ▶ Freios com lonas que proporcionam desgaste uniforme;
- ▶ Segurança e precisão de montagem;
- ▶ Produzido conforme norma NBR 10961.

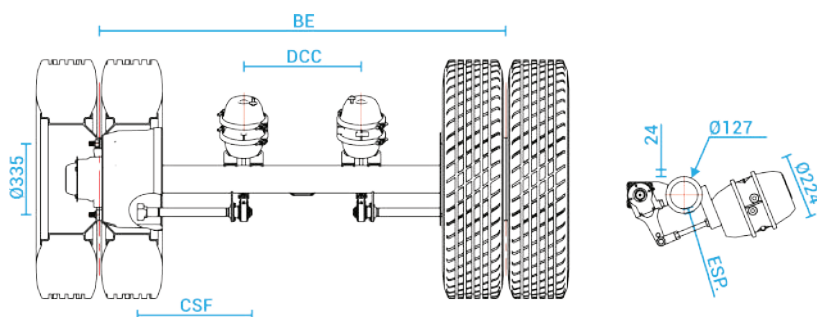

- ▶ **BE:** Bitola do eixo
- ▶ **CSF:** Comprimento do "S" do freio
- ▶ **DCC:** Distância entre câmaras de freio
- ▶ **Rolamento:** 90 (Nº32218)

Rolamento 90/90

Eixo completo - Cubo disco

Código	Aplicação	BE (mm)	CSF (mm)	DCC (mm)	Viga Ø x Esp. (mm)	Carga (Ton.)	Freio
OL70C-M1835A	TRUCK: FORD, VW, VM260, AGRALE 14.000, MB1620, ATRON, MB1513, MB1519	1835	530	475	127x16	11	16.1/2"x7"
OL70C-M1860A	TRUCK FORD 1729R	1860	530	500	127x16	11	16.1/2"x7"
OL70C-M1880A	TRUCK MB ATEGO 1419, 1719, 1726, 1729, 2426, 2429 e 2213	1880	530	520	127x16	11	16.1/2"x7"
OL70C-P1835A	TRUCK SCANIA 112, 142, 124. VOLVO FH 12 NL 38. SR RANDON	1835	530	475	127x16	11	16.1/2"x8"
OL70C-P1860A	SR EM GERAL	1860	530	500	127x16	11	16.1/2"x8"
OL70C-P1940A	SR BITOLA LARGA	1940	530	580	127x16	11	16.1/2"x8"
OL70C-P1860B	SR EM GERAL (PESADA)	1860	530	500	127x19	13	16.1/2"x8"
OL70C-P1940B	SR BITOLA LARGA (PESADA)	1940	530	580	127x19	13	16.1/2"x8"
OL70C-P2325B	CARREGA TUDO 3,0M	2325	605	815	127x19	13	16.1/2"x8"

Kit para 2º EIXO DIRECIONAL PNEUMÁTICO

Aplicação:
CAVALO MECÂNICO E TRUCK.

Algumas Vantagens

- ▶ Aumento em 6 Ton. no PBT;
- ▶ Suportes de fácil instalação;
- ▶ Levante integrado, permite erguer o eixo auxiliar (quando vazio) economizando pneus e combustível;
- ▶ Suspensão pneumática, maior conforto e melhor distribuição de carga;
- ▶ Manutenção é mais simples e econômica;
- ▶ Sua construção é extremamente compacta, permitindo maior espaço para componentes do veículo;
- ▶ Sua fácil remoção, aliada ao fato de não alterar componentes originais do veículo, garantem um maior valor de revenda ao caminhão;
- ▶ Eixo e componentes padrões de mercado, facilitam e reduzem o custo de manutenção.

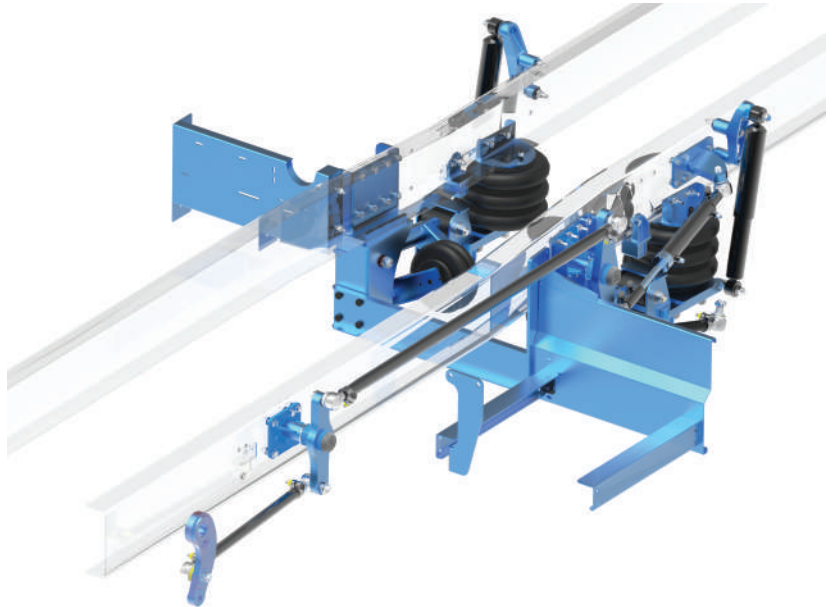

Kit para 2º EIXO DIRECIONAL MECÂNICO

Aplicação:
CAVALO MECÂNICO E TRUCK.

Algumas Vantagens

- ▶ Aumento em 6Ton. no PBT do caminhão refletindo em um ganho expressivo de 5Ton. de carga líquida, representando 35% de ganho por carga transportada. (Ganho de uma carga até três viagens);
- ▶ Economia com infração por excesso de carga;
- ▶ Economia em manutenção por desgastes prematuros dos componentes de suspensão e pneus;
- ▶ Maior conforto do motorista, pois nossos projetos são assitidos hidráulicamente;
- ▶ Projetos desenvolvidos em harmonia com o design original do caminhão o que minimaliza alterações na originalidade, podendo ser retirado na hora da venda do mesmo.





**SOLUÇÕES PARA
IMPLEMENTOS
RODOVIÁRIOS**

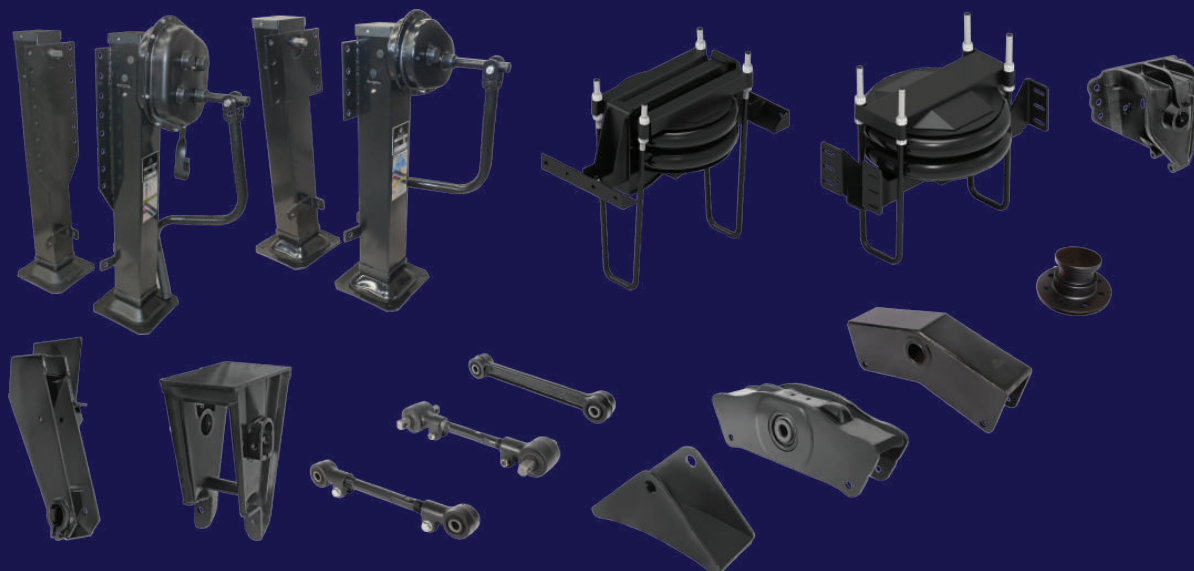

Olivo S/A Indústria de Implementos Rodoviários
Rodovia SC-447, nº471, Centro, Siderópolis - SC,
88860-000
+55 (48) 3440-0000